



# PARTS CATALOGUE 2022

NISMO 総合パーツカタログ 2022

**nismo**

# NISMO 総合パーツカタログ かんたん使い方マニュアル

## PARTS CATALOGUE



### 基本的な使い方

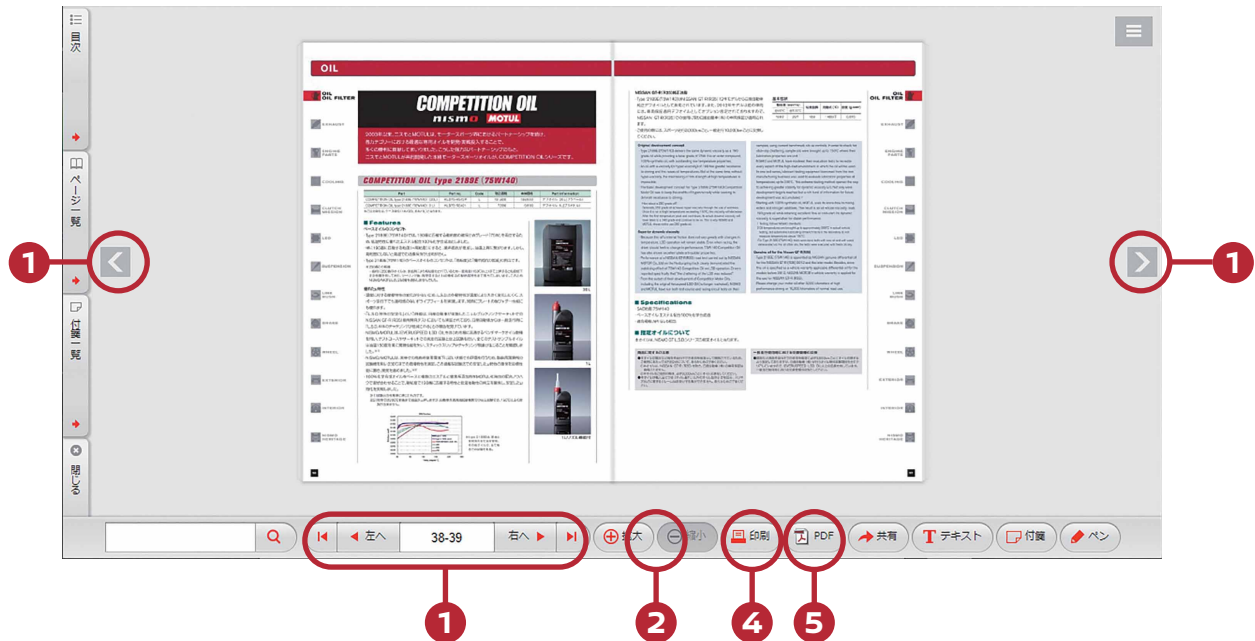

#### ① ページをすすむ・もどる

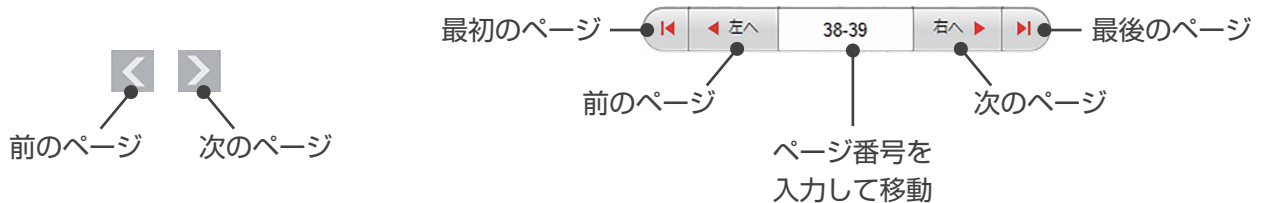

#### ② 拡大、縮小

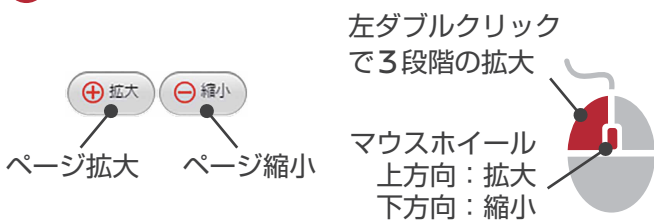

#### ③ ページ内の移動

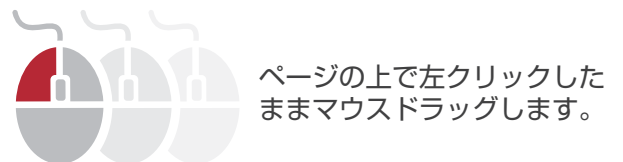

#### ④ 印刷

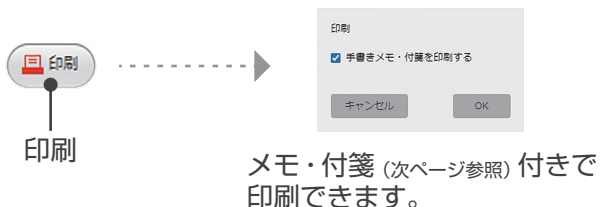

#### ⑤ 保存

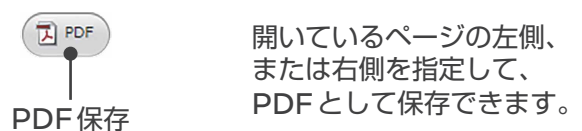

- キーワードでさがす
- 目次からさがす
- ページのサムネイル一覧からさがす
- 文章・テキストをコピーして利用する
- ページ内の好きなところにメモ・付箋をつける
- ページ内の好きなところに線・マーカーを引く

## キーワードでさがす

下部にある入力欄にキーワードを入力し、「Q」マークをクリックして検索します。



キーワードにヒットした文章とページ番号が表示されます。クリックすると該当のページが開きます。

## 目次からさがす



左側にある「目次」をクリックしてタブを開きます。

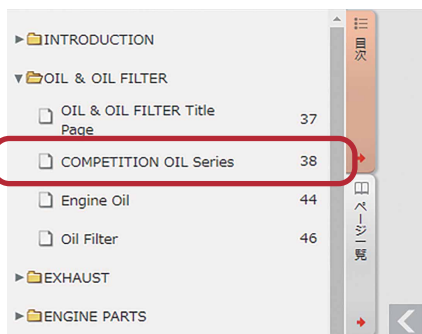

章ごとにフォルダで表示され、クリックしてフォルダを開くと目次とページ番号が表示されます。クリックすると該当のページが開きます。

## ページのサムネイル一覧からさがす



左側にある「ページ一覧」をクリックしてタブを開きます。



各ページのサムネイルとページ番号が表示されます。クリックすると該当のページが開きます。

T テキスト

下部にある「テキスト」ボタンをクリックするとタブが開き、空白のテキスト選択欄が表示されます。

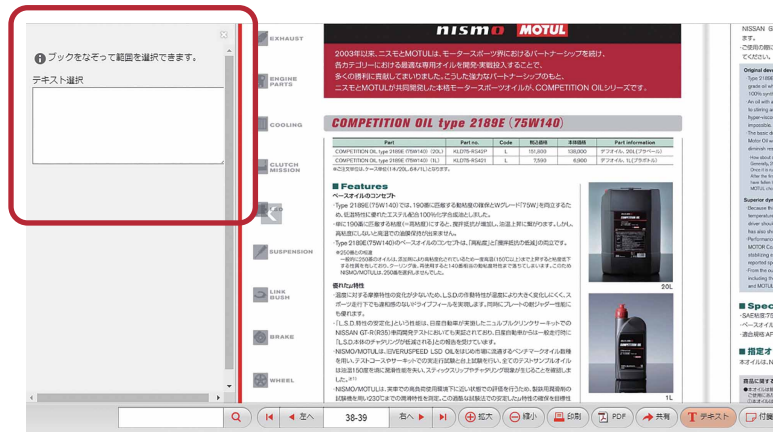

Part	Part no.	Code	税込価格	本体価格	Part information
COMPETITION OIL type 2189E (75W140) (20L)	KLD75-RS42P	L	151,800	138,000	デフォイル, 20L(プラベール)
COMPETITION OIL type 2189E (75W140) (1L)	KLD75-RS42I	L	7,590	6,900	デフォイル, 1L(プラボトル)

### ■ Features

#### ベースオイルのコンセプト

・Type 2189E (75W140) では、190番に匹敵する動粘度の確保とWグレード「75W」を両立するため、低温時に優れたエステル配合100%化学合成油としました。  
 ・単に190番に匹敵する粘度 (=高粘度) にすると、攪拌抵抗が増加し、油温上昇に繋がります。しかし、高粘度にしないと高温での油膜保持が薄くなります。  
 ・Type 2189E (75W140) のベースオイルのコンセプトは、「高粘度」と「攪拌抵抗の低減」の両立です。  
 ※250番との相違  
 一般的に250番のオイルは、添加剤により高粘度化されているため一度高温(150℃以上)まで加熱すると粘度が低下する性質を有しており、クーリング後、再使用すると140番相当の動粘度特性まで落ちてしまいます。そのためNISMO/MOTULは、250番を選択していません。



20L



1L

#### 優れたμ特性

温度に対する摩擦特性の変化が少ないため、LSDの作動特性が温度により大きく変化しにくく、スポーツ走行下でも違和感のないドライブフィールを実現します。同時にプレートの耐シャッター性能にも優れます。  
 ・「LSD.特性の安定化」という性能は、日産自動車が開発したニルブルクリンクサーキットでのNISSAN GT-R (R35) 車両開発テストにおいても実証されており、日産自動車からは一般走行時に「LSD.本体のチャタリングが低減される」との報告を受けています。  
 ・NISMO/MOTULは、IEVERUSPEED LSD OILをはじめ市場に流通するベンチマークオイル数種を用い、テストコースやサーキットでの実走行試験と台上試験を行い、全てのテストサンプルオイルは油温150度を境に潤滑性能を失い、スティックスリップやチャタリング現象が生じることを確認しました。<sup>(※1)</sup>  
 ・NISMO/MOTULは、実車での高負荷使用環境下に近い状態での評価を行うため、製鉄用潤滑剤の試験機を用い930℃までの潤滑特性を測定。この過酷な試験法での安定したμ特性の確保を目標特性

コピーしたいテキスト部分をマウスでドラッグして選択すると、タブのテキスト選択欄に選択した部分のテキストが入ります。

ブックをなぞって範囲を選択できます。

テキスト選択

・Type 2189E (75W140) では、190番に匹敵する動粘度の確保とWグレード「75W」を両立するため、低温特性に優れたエステル配合100%化学合成油としました。単に190番に匹敵する粘度 (=高粘度) にすると、攪拌抵抗が増加し、油温上昇に繋がります。

最後に、テキスト選択欄のテキストを選択してコピーしてください。

ブックをなぞって範囲を選択できます。

テキスト選択

・Type 2189E (75W140) では、190番に匹敵する動粘度の確保とWグレード「75W」を両立するため、低温特性に優れたエステル配合100%化学合成油としました。単に190番に匹敵する粘度 (=高粘度) にすると、攪拌抵抗が増加し、油温上昇に繋がります。

# ページ内の好きなところにメモ・付箋をつける

付箋

下部にある「付箋」ボタンをクリックするとタブが開き、空白の入力欄と付箋の色選択が表示されます。





入力欄にメモを記入し、付箋の色を選んで「OK」ボタンをクリックすると、ページの中に付箋が付きます。

各カテゴリにおける最適な専用オイルを開発・実証投入することで、多くの勝利に貢献してまいりました。こうした強力なパートナーシップのもと、ニスモとMOTULが共同開発した本格モータースポーツオイルが、COMPETITION OILシリーズです。

**COMPETITION OIL type 2189E (75W140)**

Part	Part no.	Code	税別価格	本体価格	Part information
COMPETITION OIL type 2189E (75W140) (20L)	KLD75-RS42P	L	151,800	138,000	デフオイル, 20L(プラボトル)
COMPETITION OIL type 2189E (75W140) (1L)	KLD75-RS42I	L	7,590	6,900	デフオイル, 1L(プラスチック)

**■ Features**

**ベースオイルのコンセプト**  
 Type 2189E(75W140)では、190番に匹敵する動粘度の確保とWグレード(75W)を両立するため、低温特性に優れたエステル配合100%化学合成油としました。  
 単に190番に匹敵する粘度(=高粘度)にすると、靱性抵抗が増加し、油温上昇に繋がります。しかし、高粘度にしただけでは油膜保持が出来ません。



このようにして両立することで、高粘度に匹敵する粘弾性(=靱性抵抗)の確保が可能です。  
 190番以上まで上昇すると粘度低下で落ちてしまいます。このため、粘度が大きく変化しにくく、スリートの耐シッター性に優れたL.S.D.特性の安定化(=安定性)という性能は、日産自動車が開発したニブルリンクサーキットでの

付箋の位置を変えたいときは、マウスでドラッグします。

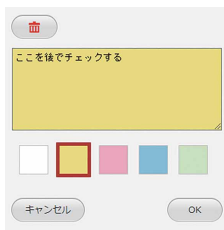

付箋を修正したいときは、「✎」マークをクリックします。また、付箋を削除したいときは「🗑」マークをクリックした後、「🗑」ボタンをクリックします。

**ページ内の好きなところに線・マーカを引く**



下部にある「ペン」ボタンをクリックするとタブが開き、ペンの色・太さ選択等が表示されます。

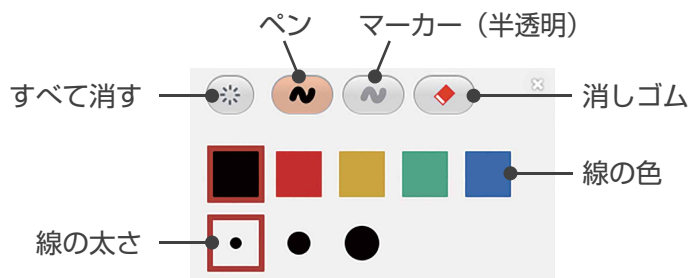
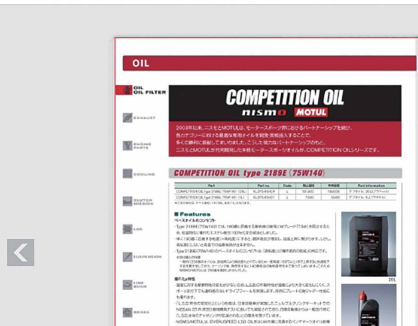

① シフトキーを押しながらマウスを操作すると直線(縦・横)が描けます(パソコンのみ)

多くの勝利に貢献してまいりました。こうした強力なパートナーシップのもと、ニスモとMOTULが共同開発した本格モータースポーツオイルが、COMPETITION OILシリーズです。

**COMPETITION OIL type 2189E (75W140)**

Part	Part no.	Code	税別価格	本体価格	Part information
COMPETITION OIL type 2189E (75W140) (20L)	KLD75-RS42P	L	151,800	138,000	デフオイル, 20L(プラボトル)
COMPETITION OIL type 2189E (75W140) (1L)	KLD75-RS42I	L	7,590	6,900	デフオイル, 1L(プラスチック)

**■ Features**

**ベースオイルのコンセプト**  
 Type 2189E(75W140)では、190番に匹敵する動粘度の確保とWグレード(75W)を両立するため、低温特性に優れたエステル配合100%化学合成油としました。  
 単に190番に匹敵する粘度(=高粘度)にすると、靱性抵抗が増加し、油温上昇に繋がります。しかし、高粘度にしただけでは油膜保持が出来ません。



付箋や線・マーカは自動的に保存され、再度開いたときでも確認できます。ただし付箋や線・マーカを付けた時に使用していたブラウザ・パソコン等と違う環境で開いたときは、再度表示することはできません。

**それは、NISSAN GT-Rをより極めるために。**

日産のパフォーマンスの頂点であり、日産のクルマ造りへの想いと挑戦を体現する

スーパースポーツカーであるNISSAN GT-R。

その圧倒的なパフォーマンスをさらに研ぎ澄ますために、

NISSAN自身が開発したこだわりの専用パーツ。

もっと速さを。もっと走りを。もっとGT-Rを極めたい。

より高みを求めるあなたに、NISSANが応える一つの形。

**NISSAN GT-Rのために生まれた専用パーツ。**



**GT  
R**

エアロパーツ

最新の空力解析等を行い、「空力パーツ」として開発。ベースの設計をGT500空力エンジニアが担当し、日産自動車のGT-Rデザインチームが監修しました。

材質①:⑥ドライカーボン製、未塗装、②~⑤ FRP製、黒グルコート仕上げ、未塗装、⑦ドライカーボン製、クリア塗装仕上げ、適合'08~'15年モデル  
 ※掲載車両は、カーボンフードの本体部分を車体同色、フードインテークおよびフードカーニー部分を#KH3スーパーブラック色に塗り分けて塗装、フロントフェンダーを車体同色、フロントアンダースポイラー、サイドスカート、リアアンダースポイラーを純正アンダースポイラーと同色へ塗装しています。  
 ※掲載車両は、フロントアンダースポイラーにアドオンスポイラー(96015-RN001)を装着しています。

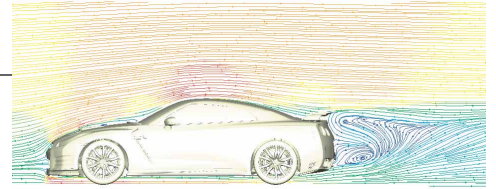

①カーボンフード  
Part no.65100-RSR50 税込価格:¥935,000



②フロントアンダースポイラー  
'08~'10年モデル用 Part no. 75830-RSR50 税込価格:¥220,000  
'11~'15年モデル用 Part no. 75830-RSR51 税込価格:¥220,000



③フロントフェンダーセット  
Part no. 6310S-RSR50 税込価格:¥209,000



④サイドスカートセット  
Part no. 7685S-RSR50 税込価格:¥176,000



⑤リアアンダースポイラーセット  
Part no. 8505S-RSR50 税込価格:¥110,000



⑥リアディフューザーフィンセット  
'08~'10年モデル用 Part no. 748A2-RSR50 税込価格:¥154,000  
'11~'15年モデル用 Part no. 748A2-RSR51 税込価格:¥154,000



⑦アドオンリアスポイラー  
Part no. 98100-RSR50 税込価格:¥418,000  
※スペックV等、カーボン製リアスポイラー装着車へのアドオンリアスポイラーの装着は不可。

スポーツサスペンションキット

サーキット走行をメインターゲットとして、NISMOオリジナルチューニングを施したOHLINS社製4wayベースのスポーツサスペンションキットです。タイヤの性能を引き出す事ができるセッティングとしました。

- 車高調整式(全長調整式)
- 減衰力低速側40段・高速側50段調整式

Part no. 53110-RSR57 (NISMO純正ラフラットタイヤ(DL)用)

税込価格:¥1,661,000(工賃込)

適合 '07~'15年モデル国内仕様車 (Club Track editionを除く)



※本商品の取扱いにはNISMO大森ファクトリーおよび全国のNISMOパフォーマンスセンター限定となります。  
 ※市販ラフラットタイヤ用(53110-RSR58)の設定あり。

スポーツチタンマフラー

素材に高純度チタン合金を使用することで大幅な軽量化を実現。排気音質にもこだわり、低回転域では控えめ、中高回転域では高純度チタン素材らしい軽快な排気音としました。また、実用領域で標準装着マフラーを下回る首量の低減も実現しています。

Model	近接騒音値	製品重量(対純正品/当社実測値)
'07年モデル~'10年モデル(~'10/3)	89.1dB	9.4kg(-8.0kg)
'10年モデル('10/4~)	90dB	
'11年モデル	91dB	
'12~'15年モデル	93dB	

Part no. 20100-RSR51 税込価格:¥525,800

適合 '07~'15年モデル国内仕様車(乗車定員2名車を除く)

スポーツリセッティングTYPE-2 & TYPE-3

TYPE-2は専用ECMおよび専用TCMを採用し<sup>注1)</sup>、ECMと協調制御しているTCMの制御定数をトータルチューニングすることで、中低速域でのトルク向上を実現しました。TYPE-3はTYPE-2に対し更なる性能向上を狙い、低排圧化したNISMOスポーツキャタライザーと同時装着を前提としたチューニングを施しVR38エンジンのポテンシャルを最大限に引き出すメニューとなっています。

税込価格: ~'18年モデル用 各¥330,000、'20~'22年モデル用¥341,000(工賃込)<sup>注2)</sup>

適合 TYPE-2 ~'22年モデル国内仕様車(Spec VおよびNISMOを除く)

TYPE-3 '07~'09年モデル国内仕様車(Spec Vを除く)

注1)'17年モデル~は専用ECMのみ。

注2)TYPE-3では「バージョンアップ施工済み車用メニュー(¥121,000)」および「TYPE-2施工済み車用メニュー(¥220,000)」の設定あり。

※本商品装着に関わる部位(エンジン、ミッション等)はNISMO保証となります。

※価格は事前点検、納車前点検、作業工賃が含まれます。

※本商品の取扱いにはNISMO大森ファクトリーおよび全国のNISMOパフォーマンスセンター限定となります。

※NISMO用にスピードリミッターのみ変更した仕様の「TYPE-1(¥286,000~)」の設定あり。



'07~'15年モデル用TYPE-2



'07~'09年モデル用TYPE-3

NISMO DRIVING ACADEMY

NISMOロードカー、NISSAN GT-R、フェアレディZ(Z33、Z34)を対象としたサーキット走行を始めたい方向けのスポーツドライビングレッスン「NISMOドライビングアカデミー」を開催! 車のもつポテンシャルをフルに楽しめ、さらにドライビング技術を基礎からじっくりと学べる充実したプログラムです。詳しくはWEBサイトwww.nismo.co.jp/nda/をご確認ください。

## NISMOパフォーマンスパッケージ。その性能を、極限にまで高める。

モータースポーツで鍛え上げたNISMOのテクノロジーとスピリッツを、

全身に注ぎ込んだNISMOパフォーマンスパッケージ。

精悍さを増したエルグランドに「迫力あるスタイリング」と「爽快なドライビング」を

プラスさせるため、専用開発されたパーツを備えた。空力性能、走行性能、

そしてスタイルまでブラッシュアップしたエルグランドが、いま走り出す。

ELGRANDのために生まれた専用パーツ。



### 19インチ組み合わせ税込価格:¥799,700

組み合わせ内容/スポーツリセッティング、エアロキット(未塗装)、  
LMX6S 19インチ(NISMOブラック×ダイヤモンドカット)、スポーツマフラー、S-tuneサスペンションキット。  
(エアロキットは、別途塗装費用がかかります。)

ダーククロームグリル(インテリジェントクルーズコントロール付車用)(生産廃止)、  
カーボンドアミラーカバー(¥41,800)、カーボンビラーガーニッシュ(¥55,000)装着車  
(上記19インチ組み合わせ税込価格には含まれておりません)。

Photo:[装着ベース車両]350Highway STAR。  
ボディカラーはブリリアントホワイトパール(3P)(<#QAB>特別塗装色)。  
メーカーオプションナビ装着車(インテリジェントクルーズコントロール付)。

# ELGRAND



## NISMOパフォーマンスパッケージ(Aキット)

## NISMO PERFORMANCE PACKAGE

エアロキット、ホイール、サスペンション、マフラー、スポーツリセッティングを同時装着することで、NISMOの狙った性能を最大限発揮することが可能となります。  
ボディカラーや車両仕様に準じて、お好みのアイテムをご選択ください。

### エアロキット

NISMOのレーシングテクノロジーにより空力性能をさらにブラッシュアップ。最新の空力解析装置により、リフト量を低減させると同時に横風によるふらつきを抑え、直進性への影響を最小限に抑える空力特性としました。

※エアロキットはルーフスポイラー(ディーラーオプション)との同時装着を前提に開発を行っています。



フロントアンダースポイラー(LEDイルミネーション付)(注2)



サイドスカート

材質:ABS製

キット内容:フロントアンダースポイラー、サイドスカート、リヤアンダースポイラー、リヤサイドスポイラー

Part no. 62010-RN2E0-X0  
(未塗装)

税込価格:¥264,000

※一部部位ならびに一部パーツはNISMO指定色での塗装となっております。詳細はP217をご覧ください。  
※別途塗装費用がかかります。

(注1)写真はメーカーオプションナビ装着車(インテリジェントクルーズコントロール無)。

(注2)写真はメーカーオプションナビ装着車(インテリジェントクルーズコントロール付)。



リヤサイドスポイラー



リヤアンダースポイラー

### アルミロードホイール LMX6S

アルミ合金製、鋳造1ピースタイプ、19インチ  
参考タイヤサイズ:245/45-19  
カラー/NISMOブラック×ダイヤモンドカット

Part no. 40300-RN2E1-DC  
税込価格:¥52,800(1本)

※その他18インチおよびLMX6の設定あり。  
※写真のセンターキャップは付属していません。  
Photo:19インチ(NISMOブラック×ダイヤモンドカット)。



### S-tuneサスペンションキット

減衰力固定式  
車高変化代(mm)/Fr:-20、Rr:-15

Part no. 53110-RS2E7(VQ35DE用)、  
53110-RS2E6(QR25DE用)  
税込価格:各¥110,000



### スポーツマフラー

ステンレス製 メインパイプ径:φ70、テール径:100×70楕円  
近接騒音値:VQ35DE/84dB、QR25DE/83dB

Part no. B0100-1JA26(VQ35DE用)/B0100-1JB26(QR25DE用)  
税込価格:¥71,500

### スポーツリセッティング

専用ECM(エンジン・コントロール・モジュール)によるエンジンチューニング。「リアリティ」と「レスポンス」を重視したセッティングとし、特に気持ちの良い加速感の向上を体感できます。

税込価格:¥143,000

※価格には事前点検、納車前点検、作業工賃が含まれます。※本商品は取扱店限定となります。

## その他のパーツ

## OTHER PARTS

### カーボンアミラーカバー

材質:ドライカーボン製、UVカットクリアコート仕上げ  
Part no. 9637S-RN2E0  
税込価格:¥41,800



### カーボンピラーガーニッシュ

材質:ドライカーボンシート+UVカットクリアコート仕上げ  
Part no. 802DS-RN2E0  
税込価格:¥55,000



### フロアマット

裏面吸音仕様 5マット仕様  
Part no. 74900-RN2E0  
税込価格:¥71,500

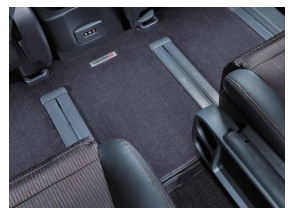

**適合** エルグランド(E52)('14/1~'18/12)ハイウェイスター2WD車(アーバンクロムを除く)

※スポーツリセッティングを含まない「パフォーマンスパッケージBキット」もご用意しております。なお、Bキットは4WD車および'18/12~ハイウェイスター2WD車(アーバンクロムを除く)にも適合いたします。

## NISMOパフォーマンスパッケージ。その性能を、極限にまで高める。

モータースポーツで鍛えあげたNISMOのテクノロジーとスピリットを、

X-TRAILの全身に注ぎ込むNISMOパフォーマンスパッケージ。

専用に開発されたパーツ類が、X-TRAILに新たなる

「迫力のアーバンスタイリング」と「爽快なドライビングテイスト」をプラスする。

アウトドアフィールドから、アーバンストリートまで。タフギアは、新たな世界を切り開く。

X-TRAILのために開発された専用パーツ。



組み合わせ税込価格:¥712,800

組み合わせ内容/エアロキット(フロント&バックソナー有り車用)、アルミロードホイール LMX6S(19インチ)、スポーツステンレスマフラー、スポーツサスペンションキット。

ダーククロムフロントグリルセンター(生産廃止)、マルチファンクションブルーミラー(¥20,900)、ドアハンドルプロテクター(¥3,080×2セット)が装着されています(上記組み合わせ税込価格には含まれておりません)。

Photo: [装着ベース車両] 20X。

ボディカラーはブリリアントホワイトパール(3P)〈#QAB・特別塗装色〉。メーカーオプションナビ装着車。

※掲載車両にはディーラーオプションのLEDフォグランプが装着されています。

# X-TRAIL

最新の空力解析装置を駆使したNISMOのレーシングテクノロジーにより空力性能をさらにブラッシュアップしたエアロキットをはじめ、アルミロードホイール、スポーツマフラー、サスペンションを同時装着することで、NISMOの狙った性能を發揮。車両仕様に応じて、お好みのアイテムをご選択ください。

## エアロキット

車両前後のリフトバランスを最適化すると同時に直進性の向上を目的とした空力特性の改善を狙い開発。エアロキットをパッケージでデザインする事により、空力性能&バランス、デザインバランスを高次元で実現します。

材質 フロントおよびリアアンダースポイラー：PPE、サイドスカート：ABS  
キット内容:フロントアンダースポイラー、サイドスカート、リアアンダースポイラー

Part no. 62010-RN2T6-X0 (フロント&バックソナー無し車用 #G01-1 マットブラック塗装済)  
62010-RN2T5-X0 (フロント&バックソナー有り車用 #G01-1 マットブラック塗装済)  
税込価格:各¥261,800

※塗装色にかかわらず、一部部位ならびに一部パーツはNISMO指定色での塗装となっています。詳細はNISMO公式サイト(www.nismo.co.jp)をご覧ください。



フロントアンダースポイラー



サイドスカート



リアアンダースポイラー

## アルミロードホイール LMX6S

アルミ合金製、鑄造1ピースタイプ、19インチ  
推奨タイヤサイズ:225/55R19 (フロント、リア同サイズ)  
カラー/NISMOブラック×ダイヤモンドカット

Part no. 40300-RN2T1-DC  
税込価格:¥52,800 (1本)



※写真のセンターキャップは付属しておりません。

## スポーツステンレスリヤマフラー

ステンレス製  
フロントチューブ+センターパイプ+リヤマフラーセット  
メインパイプ径:φ54、テール径:φ65×87.5楕円  
近接騒音値:ガソリン車/91dB、ハイブリッド車/77dB

Part no. 20100-RN2T1  
税込価格:¥129,800



## スポーツサスペンションキット

減衰力固定式  
車高変化代(mm) / Fr:約-30、Rr:約-30~-40

Part no. 53110-RN2T0 (ガソリン車用)  
53110-RN2T1 (ハイブリッド車用)  
税込価格:各¥110,000



## その他のパーツ

## OTHER PARTS

### ドアハンドルプロテクター

ドア開閉時のひっかき傷を防止できるだけでなく、ドアハンドルまわりをスポーティにドレスアップ。機能性とデザイン性を両立させました。両面テープで貼り付ける仕様のため取付けも簡単です。

2枚セット(ドア2枚分) Mサイズ

Part no. 8064A-RN010 (ブラック)  
8064A-RN011 (シルバー)  
8064A-RN012 (レッド)  
税込価格:各¥3,080

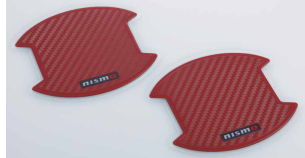

### サンシェード

駐車時の日差しを遮り車室内の温度上昇を和らげます。車種専用設計に加え、フレーム部にワイヤーがはいているためフロントウィンドウにジャストフィットします。また、コンパクトに折りたためますので使用しない時はシートポケット等に収納可能です。防災素材のため、万が一の時も火が燃え広がりにません。

材質: 本体 / ポリエステルタフタ、ワイヤー / 鉄

Part no. 99905-RN2T0 税込価格:¥12,100



### フューエルフィルターキャップカバー

フューエルフィルターキャップに被せるアルミダイキャスト製ファッションカバーです。重厚感のある仕上がりとしました。

Part no. 17251-RN020 税込価格:¥6,050



**適合** エクストレイル(T32)'17/6~4WD全車(エクストリーマーX、モード・プレミア除く)

## 自らの個性を磨く、 NISMOのDNAを受け継いだデザイン。

数々のレースで鍛え抜かれたテクノロジーと熱い走りの  
スピリッツをAURA NISMOの全身に注ぐ専用パーツ。

磨き抜かれた多彩なパーツが自らの個性を、  
そして、主張する存在感をさらに際立たせる。



# AURA NISMO

## エクステリアパーツ

## EXTERIOR PARTS

ノートオーラNISMOをよりスポーティな外観に仕上げるエクステリアパーツ



### フロントグリルガーニッシュ

○ダークシルバー、チェッカー柄

Part no. 99991-RNE30

税込価格:¥8,800



### バンパーサイドガーニッシュ

○カーボン調、レッドストライプ  
○フロント、リヤ用左右4枚セット

Part no. 6240S-RNE30

税込価格:¥19,800



### リヤバンパーガーニッシュ

○カーボン調  
○3枚セット

Part no. 8502S-RNE30

税込価格:¥19,800



### ホイールガーニッシュ

○レッド  
○ホイール4本分 8枚セット

Part no. 4034S-RNE30

税込価格:¥6,600



### アンテナ&ウィングサイド ガーニッシュセット

○アンテナ部:カーボン調、NISMOロゴ入り  
ウィングサイド部:レッド&シルバー  
○左右4枚セット

Part no. 9990S-RNE30

税込価格:¥24,200



### サイドロアガーニッシュセット

○バンパーサイドロア部:カーボン調 サイドシル前部:レッド&シルバー / サイドシル後部:カーボン調、NISMOロゴ入り  
○左右8枚セット

Part no. 7682S-RNE30

税込価格:¥30,800

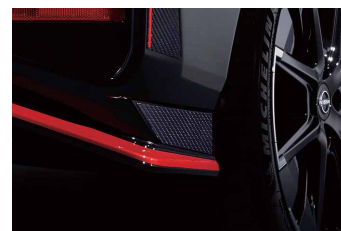

## ピラーガーニッシュ

上品な仕上がりのカーボン調ピラーガーニッシュ。フロントドア部に配したNISMOロゴがアクセントとなり、サイドビューを精悍な印象に引き締めます。



- NISMOロゴ入り(フロントドア部)
- センター&リアピラー用6枚セット

Part no. 802DS-RNE30(プラスチックバイザー装着車を除く全車)  
802DS-RNE31(プラスチックバイザー装着車)

税込価格:各¥37,950

## ドアハンドルプロテクター

ドア開閉時のひっかき傷を防止できるだけでなく、ドアハンドル回りをスポーティにドレスアップできるアイテムです。



- NISMOロゴ入り
- 2枚セット(ドア2枚分)

Part no. 8064A-RNE30

税込価格:¥4,400

## マルチファンクションブルーミラー

ミラーをスポーティに飾る多層コーティングのブルー色鏡面は、夜間の防眩効果と共に親水コートにより雨天時の視界を確保しドライビングをサポートします。

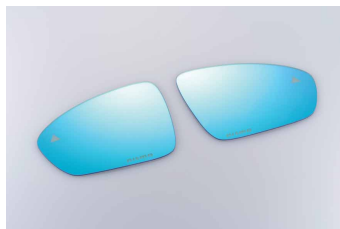

- NISMOロゴ入り(レーザ刻印)

Part no. 9636S-RNE31

税込価格:各¥26,400

## プラスチックバイザー

小雨時にもウインドウガラスを少し開けて車内の換気ができるなど、実用性の高いアイテム。さりげなく配したNISMOエンブレムがクールな印象を演出します。

- NISMOエンブレム付(フロントドア部)

Part no. 80800-RNE30

税込価格:¥22,000

## ブラッククロームナンバープレートリム

高級感のあるブラッククロームメッキのフレームにNISMOエンブレムを配しました。

- NISMOエンブレム付

Part no. 96210-RN025

税込価格:¥5,720

## インテリアパーツ

## INTERIOR PARTS



### センターコンソールマット

リップの付いたやわらかなエラストマ製のため、スマホなどの小物を置いた時に滑りにくく、傷つきも防止できます。

- センターコンソールマット上段用/下段用
- 上段用: NissanConnectナビゲーションシステム無車
- 下段用: 全車

Part no. 上段用 20150-RNE30 下段用 20150-RNE31

税込価格:各¥5,500



### キッキングプレート

乗降時の傷つきを防止するとともに、ドアの開閉に合わせてフロントドアの足元に「NISMO」ロゴがスタイリッシュに浮び上がり、乗降時の気分を盛り上げます。

- フロント&リア左右4枚セット

Part no. 26470-RNE30

税込価格:¥40,700



## インテリアパネル

### (シフトノブベースフィニッシャー / ウィンドウスイッチフィニッシャー)

シックでスポーティな印象のレッドがアクセントとなり、魅力的なインテリアを演出します。更にシフトノブベースフィニッシャーとウィンドウスイッチフィニッシャーをセットで装着することで、より統一感のあるトータルコーディネートとなります。

- ウィンドウスイッチフィニッシャー 4枚セット(Frドア、Rrドア用)

シフトノブベースフィニッシャー Part no. 96941-RNE30 税込価格:¥18,700

ウィンドウスイッチフィニッシャー Part no. 68230-RNE30 税込価格:¥40,700



## ドアインナーガーニッシュ

ドアインナー部をスポーティにドレスアップするアイテムです。車種専用設計に加え両面テープで貼り付ける仕様のため、取り付けも簡単です。



- NISMOロゴ入り(フロントドア部)

Part no. 8090S-RNE30

税込価格:¥24,200

## フロアマット

リニューアルしたNISMOロゴプレートを配したスポーティ感と高級感あふれるフロアマットです。

- 5マット仕様
- NISMOロゴプレート付(フロント左右)

Part no. 74900-RNE30  
(寒冷地仕様車、4WD車を除く全車)  
74900-RNE31  
(寒冷地仕様車、4WD車)

税込価格:各¥30,800

## ラゲジマット

NISMOフロアマットシリーズと同じブラックスレッドをブレンカットで仕立てた生地を採用。荷物の搭載を配慮し、NISMOロゴは刺繍ワッペンを採用しました。

- NISMOワッペン付

Part no. 84902-RNE30

税込価格:¥18,700

## NISMO DRIVING ACADEMY

NISMOロードカー、NISSAN GT-R、フェアレディZ(Z33、Z34)を対象としたサーキット走行を始めたい方向けのスポーツドライビングレッスン「NISMOドライビングアカデミー」を開催! 車のもつポテンシャルをフルに楽しめ、さらにドライビング技術を基礎からじっくりと学べる充実したプログラムです。詳しくはWEBサイト[www.nismo.co.jp/nda/](http://www.nismo.co.jp/nda/)をご確認ください。

## それは、MARCH NISMO(S)を120%楽しむために。

過去のスポーティとは一線を画す、街中でも楽しめる新しいスポーティを提案する

MARCH NISMO(S)。そのデザインと走りを

よりピュアに研ぎ澄ますために、NISMO自身が開発したこだわりの専用パーツが誕生。

もっとNISMOらしくあるために。もっとあなたらしくあるために。

“本物”だけのクオリティとパフォーマンスをお届けする。

マーチNISMO(S)のために生まれた専用パーツ。



# MARCH

## SPECIAL PARTS



### カーボンドアミラーカバー

ドライカーボン素材を使用したドアミラーカバー。レースで培った空力テクノロジーをフィードバックし、空気抵抗を抑えるデザインとなっています。表面にはUVカットクリアコートを施しました。

○左右2ヶセット

Part no. 9637S-RNZ00

税込価格:¥40,700



### マルチファンクションブルーミラー

ミラーをスポーティに飾る多層コーティングのブルー色鏡面は、夜間の防眩効果と共に、親水コートにより雨天時の視界を確保。また、広角効果によりワイドな後方視界を確保し、ドライビングをサポートします。

Part no. 9636S-RNZ00

税込価格:¥23,100



### カーボンピラーガーニッシュ

サイドスタイルをスポーティに飾るカーボン製のピラーガーニッシュです。両面テープで貼付けるだけの簡単設計。

○センターピラー用、左右4枚セット

Part no. 802DS-RNK30

税込価格:¥39,600

※端部が塗装だまりのようになることがあります。あらかじめご了承ください。



### フロアマット

精悍なブラックスレッドをブレンカットで仕立てた生地に、アルミ製「NISMO」ロゴプレートを配した、スポーティ感と高級感あふれるフロアマットです。

Part no. 74900-RNK31

税込価格:¥29,124



### ドアハンドルプロテクター

ドア開閉時のひっかき傷を防止できるだけでなく、ドアハンドルまわりをスポーティにドレスアップ。機能性とデザイン性を両立させました。両面テープで貼り付ける仕様のため取り付けも簡単です。

○2枚セット(ドア2枚分)

Part no. 8064A-RN010

税込価格:¥3,080

※写真はノート(E12)NISMO装着例

エアロパーツ

NISMOのレーステクノロジーに裏づけされたエアロダイナミクスデザイン。度重なる空力シミュレーションを行い、標準でゼロリフトを達成した優れた空力特性を損なうことなく、ダウンフォースを発生させるデザインとしました。ルーフスポイラーにおいてはドラッグの低減も実現。さらにフロントアンダースポイラーとルーフスポイラーを同時装着することによってより優れた空力バランスを発揮します。

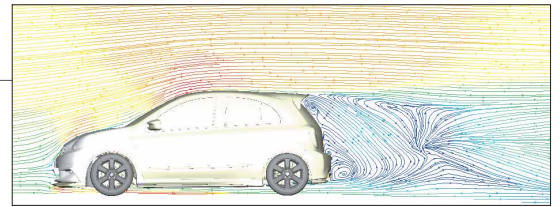

材質:PPF製、塗装済み

フロントアンダースポイラー  
Part no. 62020-RNK30 税込価格:¥44,000  
※NISMOグレー色塗装済 ※ストライプテープ(赤)貼付済

ルーフスポイラー  
Part no. 98100-RNK30-04 税込価格:¥47,300  
※#KBH NISMOグレー色塗装済 ※その他、#QABブリリアントホワイトパール(3P)色塗装済、#G42ビュアブラック(PM)色塗装済、#K23ブリリアントシルバー(M)色塗装済設定あり。 ※マーチNISMO(S) 30th車に装着されているものと同一形状です。  
※ハイマウントストップランプの周囲は純正スポイラーが見える仕様となります。



フロントアンダースポイラー



[参考] マーチNISMO純正形状



ルーフスポイラー

スポーツチタンマフラー

高純度チタン合金を使用することで大幅な軽量化を実現。また排気音と音質にもこだわり、低回転域では控えめな、中高回転域では高純度チタン素材らしい軽快な排気音にしています。

	近接騒音値	製品重量 (対純正品/当社実測値)
<b>NISMO S</b>	89dB	4.1kg(-6.0kg)

Part no. 20100-RSK30 税込価格:¥184,800



フロントメカニカルL.S.D.

スポーツ走行におけるコーナリング時のイン側タイヤの空転を抑え、効率よくコーナー脱出スピードを向上させます。1WAY方式を採用しています。

Part no. 38420-RSK25-A 税込価格:¥198,000



チタンタワーバー

チタン材特有の高い剛性と適度な粘性が両立する特性を活かし、優れたコントロール性を実現させました。

Part no. 54420-RSE20 税込価格:¥71,500



クイックシフト

ショートストローク化を実現し、シフトチェンジをより素早く行えるようにし、ダイレクトな操作感を提供します。

Part no. 34101-RSK30  
税込価格:¥46,200

ブレーキホースセット

膨張率の低いPTFEホースとステンレスメッシュを使用し、ブレーキのダイレクトな操作感を実現。高負荷時のペダルストロークを短縮し、ペダルタッチのレスポンスが向上します。

Part no. 46200-RSK30  
税込価格:¥25,850

スポーツサスペンションキット

サーキット走行をメインターゲットとしてNISMOオリジナルのチューニングを施したOHLINS社製ベースのスポーツサスペンションです。また、サーキット往復時のストリート走行においても操作性を確保したセッティングとしています。

Part no. 53110-RPK31  
税込価格:¥408,100(工賃込)

※本商品の取扱いはNISMO大森ファクトリーおよび全国のNISMOパフォーマンスセンター限定となります。



シフトノブカラー

NISMOシフトノブシリーズをマーチ(K13)NISMO Sに装着するためのシフトノブカラーです。

○ネジサイズ:M10  
Part no. 32865-RNK35  
税込価格:¥8,580



フロントストラットタワーバー

フロント周りの剛性を上げることでコーナリングや加減速時のハンドリングを安定させます。

Part no. 54420-RSK30  
税込価格:¥38,500



S-tuneブレーキパッド [フロントのみ]

常温域から高温域までの安定した効きと、ABSシステムとの連動を両立するため、独自開発のノンアスベストフェーシングを採用。雨天時などスリップしやすい路面での微小な制動Gから、高速走行時におけるABS作動域の高い制動Gまでの幅広い領域でリニアかつ正確なコントロール性を実現しています。

○許容温度域(ローター適正温度):常温~500℃  
Part no. D1060-1HA00 税込価格:¥15,400

強化エンジンマウント & 強化トルクロッド

スポーツ走行向けにマウントブッシュのゴム硬度を強化した商品です。アクセルON/OFF時やブレーキング時、コーナリング時のエンジンの揺れや傾きを減少させ、アクセルレスポンスやシフトフィーリングが向上するとともに、コーナリング性能の向上にも効果を発揮します。

- 強化エンジンマウント(右) Part no. 11210-RSK30 税込価格:¥22,000
- 強化エンジンマウント(左) Part no. 11220-RSK30 税込価格:¥9,350
- 強化トルクロッド Part no. 11360-RSK30 税込価格:¥13,200

その他のパーツ

Part	Part no.	税込価格
Roof Spoiler <b>NISMO NISMO S</b>	#QABブリリアントホワイトパール(3P)色塗装済	98100-RNK30-01 ¥47,300
	#G42ビュアブラック(PM)色塗装済	98100-RNK30-02 ¥47,300
	#K23ブリリアントシルバー(M)色塗装済	98100-RNK30-03 ¥47,300

Part	Part no.	税込価格
Sports Air Filter <b>NISMO NISMO S</b>	A6546-1HH00	¥8,580
	A6546-1JY00	¥8,580

NISMO DRIVING ACADEMY

NISMOロードカー、NISSAN GT-R、フェアレディZ(Z33、Z34)を対象としたサーキット走行を始めたい方向けのスポーツドライビングレッスン「NISMOドライビングアカデミー」を開催! 車のもつポテンシャルをフルに楽しめ、さらにドライビング技術を基礎からじっくりと学べる充実したプログラムです。詳しくはWEBサイトwww.nismo.co.jp/nda/をご確認ください。

## ■ NISMO PARTS CATALOGUE USER'S MANUAL

NISMO総合パーツカタログ 使い方マニュアル ..... 1

## ■ CONTENTS

コンテンツ ..... 15

### OIL & OIL FILTER オイル&オイルフィルター ..... 18

<b>COMPETITION OIL Series</b> ..... 19
コンペティションオイルシリーズ
<b>Engine Oil</b> ..... 25
エンジンオイル
<b>Oil Filter</b> ..... 27
オイルフィルター

### EXHAUST エキゾースト ..... 30

<b>Exhaust System NE-1</b> ..... 31
エキゾーストシステム NE-1
<b>Titanium Muffler</b> ..... 34
チタンマフラー
<b>Muffler</b> ..... 39
マフラー
<b>Sports Catalyzer</b> ..... 43
スポーツキャタライザー

### ENGINE PARTS エンジンパーツ ..... 44

<b>For RB26DETT Engine Parts</b> ..... 45
RB26DETT用エンジンパーツ
<b>For VQ35DE Engine Parts</b> ..... 56
VQ35DE用エンジンパーツ
<b>For SR Engine Parts</b> ..... 57
SR用エンジンパーツ
<b>Other Engine Parts</b> ..... 59
その他エンジンパーツ
<b>Fuel Parts</b> ..... 60
燃料パーツ(フューエルポンプ他)
<b>Engine Related Parts</b> ..... 64
エンジン関連パーツ(エアフィルター他)

### COOLING クーリング ..... 72

<b>Radiator</b> ..... 73
ラジエター
<b>Intercooler</b> ..... 76
インタークーラー他
<b>Oil Cooler</b> ..... 78
オイルクーラー

### CLUTCH & MISSION クラッチ&ミッション ..... 82

<b>SUPER COPPERMIX Series</b> ..... 85
スーパーカッパーミックスシリーズ
<b>Sports Clutch</b> ..... 92
スポーツクラッチ
<b>Clutch Related Parts</b> ..... 96
クラッチ関連パーツ(軽量フライホイール他)
<b>Reinforced Cross 6-Speed Transmission</b> ..... 101
強化クロス6速トランスミッション
<b>Transmission Related Parts</b> ..... 105
トランスミッション関連パーツ(ソリッドシフト他)

### LSD L.S.D. ..... 108

<b>GT L.S.D. Series</b> ..... 109
GT L.S.D.シリーズ
<b>GT L.S.D. Series Application Chart</b> ..... 117
GT L.S.D.シリーズ車種別適合表
<b>Other LSD</b> ..... 123
その他のL.S.D.
<b>LSD Repair Parts</b> ..... 125
L.S.D.補修用パーツ



# CONTENTS

## **SUSPENSION** サスペンション ..... 130

<b>Sports Suspension Kit</b> ..... 132 スポーツサスペンションキット
<b>S-tune Suspension System</b> ..... 132 S-tuneサスペンションシステム
<b>S-tune Suspension Kit</b> ..... 133 S-tuneサスペンションキット
<b>Sports Suspension Kit Repair Parts</b> ..... 134 スポーツサスペンションキット補修用パーツ
<b>S-tune Suspension Kit Repair Parts</b> ..... 135 S-tuneサスペンションキット補修用パーツ
<b>2017 Suspension Version Up Kit</b> ..... 139 2017 サスペンションバージョンアップキット
<b>Sports Spring</b> ..... 140 スポーツスプリング
<b>Reinforcing Parts</b> ..... 141 補強パーツ(チタンタワーバー他)

## **LINK & BUSH** リンク&ブッシュ ..... 150

<b>Performance Damper Set</b> ..... 151 パフォーマンスダンパーセット
<b>Suspension Link</b> ..... 153 フロントアッパーリンクセット
<b>NISMO Suspension Link Series</b> ..... 154 NISMOサスペンションリンクシリーズ
<b>Suspension Link &amp; Bush Application Chart</b> ..... 155 サスペンションリンク&ブッシュ車種別適合表
<b>Reinforced Engine Mounts</b> ..... 171 強化エンジンマウント
<b>Reinforced Steering Gear Mount Bush</b> ..... 173 強化ステアリングギアマウントブッシュ

## **BRAKE** ブレーキ ..... 174

<b>S-tune Brake Pad</b> ..... 175 S-tuneブレーキパッド
<b>NISSAN GT-R(R35)</b> <b>Nissan Genuine Brake Conversion Kit</b> ..... 177 NISSAN GT-R(R35)純正ブレーキ変換キット
<b>Brake Related Parts</b> ..... 179 ブレーキ関連パーツ(ブレーキローター他)

## **WHEEL** ホイール ..... 182

<b>Aluminum Road Wheel Series</b> ..... 183 アルミロードホイールシリーズ
<b>Wheel Related Parts</b> ..... 188 ホイール関連パーツ(ホイールナットセット他)

## **EXTERIOR** エクステリア ..... 194

<b>Aero Parts</b> ..... 195 エアロパーツ
<b>Exterior Parts</b> ..... 222 エクステリアパーツ(オイルフィルターキャップ他)
<b>Emblem &amp; Sticker</b> ..... 246 エンブレム&ステッカー(メタルエンブレム他)

## **INTERIOR** インテリア ..... 248

<b>Interior Parts</b> ..... 249 インテリアパーツ(レーシングハーネス他)
---

# MEMO

 **EXHAUST**

---

---

 **ENGINE  
PARTS**

---

---

 **COOLING**

---

---

 **CLUTCH  
MISSION**

---

---

 **LSD**

---

---

 **SUSPENSION**

---

---

 **LINK  
BUSH**

---

---

 **BRAKE**

---

---

 **WHEEL**

---

---

 **EXTERIOR**

---

---

 **INTERIOR**

---

---

# OIL OIL FILTER

## OIL

- COMPETITION OIL type 2189E(75W140) .....P19
- COMPETITION OIL type 2193E(5W40) .....P21
- COMPETITION OIL type 2212E(15W50) .....P23
- COMPETITION OIL type 2108E(0W30) .....P24
- Engine Oil 10W60 RB26DETT .....P25

## OIL FILTER

- Oil Filter .....P27  
オイルフィルター

EXHAUST 

ENGINE  
PARTS 

COOLING 

CLUTCH  
MISSION 

LSD 

SUSPENSION 

LINK  
BUSH 

BRAKE 

WHEEL 

EXTERIOR 

INTERIOR 

**OIL FILTER**

**EXHAUST**

**ENGINE PARTS**

**COOLING**

**CLUTCH MISSION**

**LSD**

**SUSPENSION**

**LINK BUSH**

**BRAKE**

**WHEEL**

**EXTERIOR**

**INTERIOR**

# COMPETITION OIL

nismo MOTUL

2003年以來、NISMOとMOTULは、モータースポーツ界におけるパートナーシップを続け、各カテゴリーにおける最適な専用オイルを開発・実戦投入することで、多くの勝利に貢献してまいりました。こうした強力なパートナーシップのもと、MOTULと共同開発した本格モータースポーツオイルが、COMPETITION OILシリーズです。

## COMPETITION OIL type 2189E (75W140)

Part	Part no.	Code	税込価格	本体価格	Part information
COMPETITION OIL type 2189E (75W140) (20L)	KLD75-RS42P	L	151,800	138,000	デフォイル、20L(ブラペール)
COMPETITION OIL type 2189E (75W140) (1L)	KLD75-RS421	L	7,590	6,900	デフォイル、1L(ブラボトル)

※ご注文単位は、ケース単位(1本/20L、6本/1L)となります。

### ■ Features

#### ベースオイルのコンセプト

- ・Type 2189E(75W140)では、190番に匹敵する動粘度の確保とWグレード「75W」を両立するため、低温特性に優れたエステル配合100%化学合成油としました。
- ・単に190番に匹敵する粘度(=高粘度)にすると、攪拌抵抗が増加し、油温上昇に繋がります。しかし、高粘度にしないと高温での油膜保持が出来ません。
- ・Type 2189E(75W140)のベースオイルのコンセプトは、「高粘度」と「攪拌抵抗の低減」の両立です。

#### ※250番との相違

一般的に250番のオイルは、添加剤により高粘度化されているため一度高温(150℃以上)まで上昇すると粘度低下する性質を有しており、クーリング後、再使用すると140番相当の動粘度特性まで落ちてしまいます。このためNISMO/MOTULは、250番を選択していませんでした。

#### 優れたμ特性

- ・温度に対する摩擦特性の変化が少ないため、L.S.D.の作動特性が温度により大きく変化しにくく、スポーツ走行下でも違和感のないドライブフィールを実現します。同時にプレートの耐ジャダー性能にも優れます。
- ・「L.S.D.特性の安定化」という性能は、日産自動車を実施したニルブルクリンクサーキットでのNISSAN GT-R(R35)車両開発テストにおいても実証されており、日産自動車からは一般走行時に「L.S.D.本体のチャタリングが低減される」との報告を受けています。
- ・NISMO/MOTULは、旧VERUSPEED LSD OILをはじめ市場に流通するベンチマークオイル数種を用い、テストコースやサーキットでの実走行試験と台上試験を行い、全てのテストサンプルオイルは油温150度を境に潤滑性能を失い、スティックスリップやチャタリング現象が生じることを確認しました。注1)
- ・NISMO/MOTULは、実車での高負荷使用環境下に近い状態での評価を行うため、製鉄用潤滑剤の試験機を用い230℃までの潤滑特性を測定。この過酷な試験法での安定したμ特性の確保を目標性能に置き、開発を進めました。注2)
- ・100%化学合成オイルをベースに複数のエステルと窒素系添加剤をMOTUL社独自の配合ノウハウで混ぜ合わせることで、動粘度で190番に匹敵する特性と低温始動性の両立を確保し、安定したμ特性を実現しました。

注1)試験は当社基準に準じたものです。

注2)実車では200℃前後まで油温が上昇しますが、自動車用潤滑油試験機関での台上試験では、150℃以上の計測が出来ません。

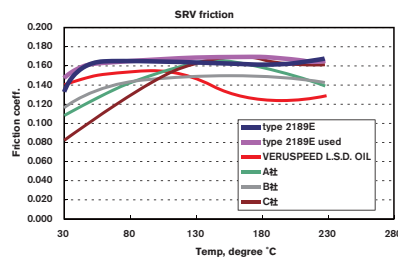

※type 2189Eは、新油と使用済の劣化油を使用。その他オイルは、全て新油での試験を実施。



20L



1L

## NISSAN GT-R(R35)純正油脂

- ・Type 2189E(75W140)はNISSAN GT-R(R35)12年モデルから日産自動車純正デフオイルとして採用されています。また、2012年モデル以前の車両には、車両保証適用デフオイルとしてオプション設定されておりますので、NISSAN GT-R(R35)での使用に限り日産自動車(株)の車両保証が適用されます。
- ・ご使用の際には、スポーツ走行3,000kmごと、一般走行10,000kmごとに交換してください。

### Original development concept

- ・Type 2189E (75W140) delivers the same dynamic viscosity as a 190 grade oil while providing a base grade of 75W. It is an ester compound, 100% synthetic oil, with outstanding low temperature properties.
- ・An oil with a viscosity (or hyper-viscosity) of 190 has greater resistance to stirring and this raises oil temperatures. But at the same time, without hyper-viscosity, the maintaining of film strength at high temperatures is impossible.
- ・The basic development concept for Type 2189E (75W190) Competition Motor Oil was to keep the benefits of hyperviscosity while seeking to diminish resistance to stirring.
- ・How about a 250 grade oil?  
Generally, 250 grade oil achieves hyper-viscosity through the use of additives. Once it is run at high temperatures exceeding 150°C, this viscosity will decrease. After the first temperature peak and cool-down, its actual dynamic viscosity will have fallen to a 140 grade and continue to be so. This is why NISMO and MOTUL chose not to use 250 grade oil.

### Superior dynamic viscosity

- ・Because this oil's internal friction does not vary greatly with changes in temperature, LSD operation will remain stable. Even when racing, the driver should feel no change in performance. 75W140 Competition Oil has also shown excellent plate anti-judder properties.
- ・Performance at a NISSAN GT-R(R35) road test carried out by NISSAN MOTOR Co., Ltd on the Nurburgring track clearly demonstrated the stabilizing effect of 75W140 Competition Oil on LSD operation. Drivers reported specifically that "the chattering of the LSD was reduced".
- ・From the outset of their development of Competition Motor Oils, including the original Veruspeed LSD Oil (no longer marketed), NISMO and MOTUL have run both test course and racing circuit tests on their

### 基本性状

動粘度 (mm <sup>2</sup> /s)		粘度指数	流動点 (°C)	密度 (g/cm <sup>3</sup> )
@40°C	@100°C			
199.7	29.7	189	-48以下	0.876

- samples, using current benchmark oils as controls. In order to check for stick-slip chattering, sample oils were brought up to 150°C where their lubrication properties are lost. <sup>1</sup>
- ・NISMO and MOTUL have modeled their evaluation tests to recreate every aspect of the high-load environment in which the oil will be used. In one test series, lubricant testing equipment borrowed from the iron manufacturing business was used to evaluate lubrication properties at temperatures up to 230°C. This extreme testing method opened the way to achieving greater stability for dynamic viscosity ( $\mu$ ). Not only were development targets reached but a rich fund of information for future development was accumulated. <sup>2</sup>
  - ・Starting with 100% synthetic oil, MOTUL uses its know-how in mixing esters and nitrogen additives. The result is an oil whose viscosity rivals 190 grade oil while retaining excellent flow at cold-start. Its dynamic viscosity is superlative for stable performance.
- <sup>1</sup> Testing follows NISMO standards  
<sup>2</sup> Oil temperatures are brought up to approximately 200°C in actual vehicle testing, but automotive lubricating oil bench tests in the laboratory do not measure temperatures above 150°C.
- ・For Type 2189E (75W140), tests were done both with new oil and with used, deteriorated oil. For all other oils, the tests were executed with fresh oil only.

### Genuine oil for the Nissan GT-R(R35)

- ・Type 2189E (75W140) is appointed as NISSAN genuine differential oil for the NISSAN GT-R (R35) 2012 and the later model. Besides, since this oil is specified as a vehicle warranty applicable differential oil for the models before 2012, NISSAN MOTOR's vehicle warranty is applied for the use for NISSAN GT-R (R35).
- ・Please change your motor oil after 3,000 kilometers of high performance driving or 10,000 kilometers of normal road use.

## ■ Specifications

- ・SAE粘度:75W140
- ・ベースオイル:エステル配合100%化学合成油
- ・適合規格:API GL-5相当

## ■ 指定オイルについて

本オイルは、NISMO GT L.S.D.シリーズの指定オイルとなります。

### 商品に関するご注意

- 本オイルは競技など高負荷走行下での使用を前提として開発されているため、ご使用にあたっては下記2点について、あらかじめご了承ください。
  - ①本オイルは、NISSAN GT-R (R35) を除き、日産自動車(株)の車両保証は適用されません。
  - ②本オイルをご使用の際は、必ず3,000kmごとにオイル交換をしてください。
- 本オイルは輸入品につき「オイル漏れ」以外のオイル缶の小さな凹み、スリキズなどに関するクレームはお受けする事ができません。あらかじめご了承ください。

### 一般走行使用時における交換管理の目安

- 競技など高負荷走行下での使用を前提に必ず3,000kmごとにオイル交換するよう指定しておりますが、日産自動車(株)が行うオイル単体試験項目を全てクリアしていますので、IBVERUSPEED LSD OIL以上の品質を有しています。一般走行使用時における交換管理の目安として下さい。

## OIL FILTER



EXHAUST



ENGINE PARTS



COOLING



CLUTCH MISSION



LSD



SUSPENSION



LINK BUSH



BRAKE



WHEEL



EXTERIOR



INTERIOR



## COMPETITION OIL type 2193E (5W40)

Part	Part no.	Code	税込価格	本体価格	Part information
COMPETITION OIL type 2193E (5W40) (20L)	KL050-RS40P	L	85,800	78,000	エンジンオイル、20L(プラベール)
COMPETITION OIL type 2193E (5W40) (1L)	KL050-RS401	L	4,290	3,900	エンジンオイル、1L(プラボトル)

※ご注文単位は、ケース単位 (1本/20L、6本/1L) となります。

## ■ Features

### ベースオイルのコンセプト

・VR38DETTを代表とする低フリクション過給器付き高出力・高トルクエンジンでのモータースポーツユースを狙い、低温粘度性能に優れたポリオールエステルを配合し、ワイドレンジ化と油膜の確保を両立したベースオイルです。

### 許容トルク 約70kgf・m(約600ps)に設定

・「NISSAN NISMO GT-R RC」に代表される最新エンジンのチューニング段階から処方開発を進めた結果、ベースオイルについてはポリオールエステルの配合のみで十分にエンジンを保護できると判断し、得られたベースオイルの自由度をワイドレンジ化に活用してフリクション低減を図りました。  
・2108E同様、高負荷使用条件下におけるフリクションロスに繋がる清浄分散剤を見直し、過給器付きエンジンで増加しがちなスラッジの析出を抑制しながら摩擦損失を低減させました。

### NISSAN GT-R(R35)指定油脂

2193E(5W40)は、VR38DETT用に専用開発されたエンジンオイルと言っても過言ではありません。VR38DETTでの使用を前提に'08年十勝24時間レースやNISSAN GT-R NISMO RC、NISSAN GT-R Club Track edition、さらにはニユル24時間レースといったモータースポーツユースにフォーカスした開発を進めた結果、純正の0W40に對し5W40を選択しました。

2193E(5W40)は、ベースオイルに低温粘度性能に優れたポリオールエステルを配合。フリクション低減を図ると共に油膜厚を厚くし、ベアリングなどの大きな圧力がかかる部位にダメージを与えないよう設計されています。モータースポーツユースにおいて高いエンジン保護性能を発揮するため、高負荷使用条件下でもGT-Rのパフォーマンスを維持し、安心して走りを楽しんでいただけます。

また、こうしたエンジン負荷を低減させた特性は、寒冷時のスムーズなエンジン始動など、一般ユースにおいても発揮されます。

GT-Rが進化を続けるように、2193E(5W40)もモータースポーツフィールドからのフィードバックにより、必要に応じて今後も進化を続けていきます。

※Type 2193E(5W40)はNISSAN GT-R(R35)の車両保証適用エンジンオイルとしてオプション設定されていますので、NISSAN GT-R(R35)での使用に限り日産自動車(株)の車両保証が適用されます。  
※ご使用の際には、スポーツ走行3,000kmごと、一般走行10,000kmごとに交換してください。

### Original Development Concept

・Formulated for low friction, supercharged, high horse power & high torque engines set to race circuit specs such as the VR38DETT, this oil contains Polyolester, proven for its superlative performance at low temperatures, and will maintain its stability and filming properties across a wider range of driving conditions.

### Allowable torque: set to 70kgf・m (600ps)

・Having taken the NISSAN NISMO GT-R RC's newest engine from early tuning through to ultimate solutions, we are convinced that using a Polyolester mix is the only way to completely protect and fulfill its performance potential. The inclusion of Polyolester expands the operative range of the base oil's functional properties and fully supports the engine's low friction mechanic.

・Just like 2108E Competition Oil, this oil increases engine output through reduced usage of the detergent-dispersants that have been shown to cause friction loss in high-load conditions as well as suppresses the formation of sludge that is a common cause of friction loss in engines running with superchargers.

### Designated oil for NISSAN GT-R(R35)

Saying that 2193E (5W40) motor oil was developed especially for the VR38DETT engine is not an exaggeration. This oil grew up with that engine and its development focused on high performance motor sports

use: tested in the 2008 Tokachi 24 Hours, run in the NISSAN GT-R NISMO RC and NISSAN GT-R Club Track Edition, and raced in the 24 Hours Nurburgring. The final result of development testing was the choice of a 5W40 over a 0W40 viscosity grade. 2193E (5W40) is a select, synthetic multi-grade oil which mixes polyolesters, known for their superlative viscosity at low temperatures, into the base oil. Formulated for low friction but maintaining generous filming properties, this NISMO-MOTUL motor oil will minimize engine wear to the bearings where pressure is at its highest. 2193E (5W40) maintains the GT-Rs top performance under high load conditions while providing the engine with the extra protection needed to meet the demands of Motor Sports use. It's special load reducing qualities work across the whole temperature range: you'll get smooth starts in winter and problem-less city driving. When NISMO-MOTUL's got the engine covered, you're free to enjoy your ride. We are looking forward to continued feedback on 2193E (5W40) motor oil from across the Motor Sports field and to its further development. We plan to keep it in tune with future advancements in GT-R mechanics and performance. NISMO-MOTUL 2193E (5W40) motor oil has been designated the engine oil of choice for the NISSAN GT-R(R35).

\* 2193E (5W40) motor oil is officially recognized as being in conformity with NISSAN warranties when used in NISSAN GT-R(R35) only.

\* Please change your motor oil after 3,000 kilometers of high performance driving or 10,000 kilometers of normal road use.



20L



1L



EXHAUST



ENGINE PARTS



COOLING



CLUTCH MISSION



LSD



SUSPENSION



LINK BUSH



BRAKE



WHEEL



EXTERIOR



INTERIOR

## ■ Specifications

- ・SAE粘度:5W40
- ・ベースオイル:100%化学合成 エステルテクノロジー
- ・適合規格:API SM相当

### 基本性状

動粘度 (mm <sup>2</sup> /s)		粘度指数	流動点 (°C)	密度 (g/cm <sup>3</sup> )
@40°C	@100°C			
83.9	14.3	172	-36以下	0.85

## ■ 指定オイルについて

本オイルは、「NISSAN NISMO GT-R RC」「NISSAN GT-R NISMO GT3」および「Club Track edition」の指定オイルとなります。

また、以下の「NISMOエンジンチューニングメニュー」の指定オイルとなります。

- ・S2 / For スカイラインGT-R(BNR34, BCNR33, BNR32)
- ・R2 / For スカイラインGT-R(BNR34, BCNR33, BNR32)

### 商品に関するご注意

- 本オイルは競技など高負荷走行下での使用を前提として開発されているため、ご使用にあたっては下記2点について、あらかじめご了承ください。
  - ①本オイルは、NISSAN GT-R(R35)を除き、日産自動車(株)の車両保証は適用されません。
  - ②本オイルをご使用の際は、必ず3,000kmごとにオイル交換をしてください。
- 本オイルは輸入品につき「オイル漏れ」以外のオイル缶の小さな凹み、スリキズなどに関するクレームはお受けする事ができません。あらかじめご了承ください。

### 一般走行使用時における交換管理の目安

- 競技など高負荷走行下での使用を前提に必ず3,000kmごとにオイル交換するよう指定しておりますが、日産自動車(株)が行うオイル単体試験項目をほぼクリアしていますので、旧VERUSPEED ENGINE OIL以上の品質を有しています。一般走行使用時における交換管理の目安として下さい。

## OIL FILTER



EXHAUST



ENGINE PARTS



COOLING



CLUTCH MISSION



LSD



SUSPENSION



LINK BUSH



BRAKE



WHEEL



EXTERIOR



INTERIOR



## OIL FILTER

## COMPETITION OIL type 2212E (15W50)

Part	Part no.	Code	税込価格	本体価格	Part information
COMPETITION OIL type 2212E (15W50) (20L)	KL150-RS53P	L	85,800	78,000	エンジンオイル、20L(プラベール)
COMPETITION OIL type 2212E (15W50) (1L)	KL150-RS531	L	4,290	3,900	エンジンオイル、1L(プラボトル)

※ご注文単位は、ケース単位 (1本/20L、6本/1L) となります。

### ■ Features

#### ベースオイルのコンセプト

・エンジン保護を狙い、MOTUL社ダブルエステルテクノロジーのノウハウを用いてコンプレックスエステルの弱点である低温粘度性能を補うため、ポリマーエステルを混合したエステルベースオイルです。

#### 許容トルク 約70kgf・m(約600ps)に設定

・RB26DETTやSR20DETなど、過給器付きエンジンでのチューニングカーレースやドリフトをとおして開発された高性能エンジンオイルです。

・低速からの高トルク発生時でも油膜が切れないように高いせん断安定性を保ちながら、摩擦損失も最低限に抑えました。NOSによる極端なトルク上昇にも十分に耐えうる高い信頼性が実証されています。

・出力性能を極力犠牲にせず信頼性を確保するために、特殊な多機能ポリマーを採用してせん断安定性を高めるとともに清浄分散性も向上させました。これにより、油膜の確保だけでなく高温化でオイルがコーキングしがちなターボタービンの軸受まわりの潤滑性能も向上します。

#### Original development concept

To better protect your engine, this ester-based oil was developed by adding polymer ester to a base oil of complex esters in order to compensate for the poor viscosity at start up typical of complex ester oils.

#### Allowable torque: set to 70kgf・m (600ps)

・This high-performance engine oil was developed for turbocharged engines such as the RB26DETT & SR20DET based on actual tuned car and drift racing performance.

・2212E (15W50) has such tremendously stable anti-shearing viscosity that it ensures good oil film retention even with high torque at low speeds, while keeping friction loss to an absolute minimum. It was made to handle extreme increases in torque such as with NOS injection.

・To deliver the greatest possible reliability without sacrificing output performance, a special multifunction polymer which augments both anti-shear stability as well detergent dispersion was used. This not only protects oil film but also provides excellent anti-oil-coking performance for improved lubrication of turbine bearings.



20L



1L

### ■ Specifications

- ・SAE粘度:15W50
- ・ベースオイル:100%化学合成 ダブルエステルテクノロジー
- ・適合規格:API SL相当

#### 基本性状

動粘度 (mm <sup>2</sup> /s)		粘度指数	流動点 (°C)	密度 (g/cm <sup>3</sup> )
@40°C	@100°C			
122.1	17.7	161	-39以下	0.88

### ■ 指定オイルについて

本オイルは、以下の「NISMOエンジンチューニングメニュー」の指定オイルとなります。

- ・スポーツリセッティング / For スカイラインGT-R(BNR34, BCNR33, BNR32)、ステージア260RS(WGNC34)
- ・R3 Engine / For スカイラインGT-R(BNR34, BCNR33, BNR32)
- ・R4 Engine / For スカイラインGT-R(BNR34, BCNR33, BNR32)

#### 商品に関するご注意

- 本オイルは競技など高負荷走行下での使用を前提として開発されているため、ご使用にあたっては下記2点について、あらかじめご了承ください。
  - ①本オイルは、日産自動車(株)の車両保証は適用されません。
  - ②本オイルをご使用の際は、必ず3,000kmごとにオイル交換をしてください。
- 本オイルは輸入品につき「オイル漏れ」以外のオイル缶の小さな凹み、スリキズなどに関するクレームはお受けする事ができません。あらかじめご了承ください。

#### 一般走行使用時における交換管理の目安

- 競技など高負荷走行下での使用を前提に必ず3,000kmごとにオイル交換するよう指定しておりますが、日産自動車(株)が行うオイル単体試験項目をほぼクリアしていますので、IBVERUSPEED ENGINE OIL以上の品質を有しています。一般走行使用時における交換管理の目安として下さい。



EXHAUST



ENGINE PARTS



COOLING



CLUTCH MISSION



LSD



SUSPENSION



LINK BUSH



BRAKE



WHEEL



EXTERIOR



INTERIOR



## COMPETITION OIL type 2108E (0W30)

OIL FILTER

Part	Part no.	Code	税込価格	本体価格	Part information
COMPETITION OIL type 2108E (0W30) (20L)	KL000-RS33P	L	85,800	78,000	エンジンオイル, 20L(ドラベール)
COMPETITION OIL type 2108E (0W30) (1L)	KL000-RS331	L	4,290	3,900	エンジンオイル, 1L(ドラボトル)

※ご注文単位は、ケース単位 (1本/20L、6本/1L) となります。

### ■ Features

#### ベースオイルのコンセプト

・エンジン出力向上を狙い、MOTUL社ダブルエステルテクノロジーのノウハウを用いてコンプレックスエステルに摩擦係数の少ないモノエステルを混合したエステルベースオイルです。

#### 許容トルク 約43kgf・m(約410ps)に設定

- ・VQ35DE、VQ35HRなど、NAエンジン向けにレースシーンをととして開発された高性能エンジンオイルです。自然吸気・高回転型エンジンの性能を最大限に引き出すべく設計し、ベースオイルとポリマーによって摩擦損失を最小限に抑えました。
- ・ニュルブルクリンク24時間レース、十勝24時間レースなど、数多くの耐久レースを戦い抜いた実績から、出力性能だけでなく、信頼性についても十分実証されています。
- ・エンジン出力UPを狙い、高負荷使用条件下におけるフリクションロスに繋がる清浄分散剤の使用を低減させ、摩擦損失低減と油膜確保性能を向上させました。エンジンレスポンスが向上します。
- ・高圧縮比を考慮し酸化安定性を強化すると共に、高油温・高回転下での泡抑制、150℃での消泡性能を確保しています。

#### Original development concept

This ester-based oil was developed using MOTUL's double-ester technology to combine complex-ester and low friction coefficient mono-ester in order to improve engine power output.

#### Allowable torque of approx. 43kgf・m (approx. 410ps)

- ・This is a high-performance engine oil designed for naturally-aspirated, race-competition engines such as the VQ35DE and VQ35HR. It combines a base oil with polymers to minimize friction loss for the maximum performance of such engines.
- ・Tested repeatedly in endurance races such as the Nurburgring and the Tokachi 24-hour races, this oil has proved itself in the kind of fierce competition that demands not just output performance but longrange reliability as well.
- ・This oil delivers increased engine output through reduced use of the detergent-dispersants that have been shown to cause friction loss in high-load conditions. There is a marked improvement in oil film retention along with better engine response.
- ・In view of the high compression ratios involved, greater oxidation stability was nurtured. Anti-foaming in high-rotation, high oil temperature environments as well as de-foaming at 150°C were realized.



20L



1L

### ■ Specifications

- ・SAE粘度:0W30
- ・ベースオイル:100%化学合成 ダブルエステルテクノロジー
- ・適合規格:API SL相当

#### 基本性状

動粘度 (mm <sup>2</sup> /s)		粘度指数	流動点 (°C)	密度 (g/cm <sup>3</sup> )
@40°C	@100°C			
50.9	10.0	176	-36以下	0.851

### ■ 指定オイルについて

- 本オイルは、以下の「NISMOエンジンチューニングメニュー」の指定オイルとなります。
- ・スポーツリセッティング / For フェアレディZ(Z34)、マーチ12SR(K12)、エルブランド(E52) 他
  - ・S2(S-tune concept ENGINE <Spec2>) / For フェアレディZ(Z33)(VQ35DE)

#### 商品に関するご注意

- 本オイルは競技など高負荷走行下での使用を前提として開発されているため、ご使用にあたっては下記2点について、あらかじめご了承ください。
  - ①本オイルは、日産自動車(株)の車両保証は適用されません。
  - ②本オイルをご使用の際は、必ず3,000kmごとにオイル交換をしてください。
- 本オイルは輸入品につき「オイル漏れ」以外のオイル缶の小さな凹み、スリキズなどに関するクレームはお受けする事ができません。あらかじめご了承ください。

#### 一般走行使用時における交換管理の目安

- 競技など高負荷走行下での使用を前提に必ず3,000kmごとにオイル交換するよう指定しておりますが、日産自動車(株)が行うオイル単体試験項目をほぼクリアしていますので、IDVERUSPEED ENGINE OIL以上の品質を有しています。一般走行使用時における交換管理の目安として下さい。

EXHAUST



ENGINE PARTS



COOLING



CLUTCH MISSION



LSD



SUSPENSION



LINK BUSH



BRAKE



WHEEL



EXTERIOR



INTERIOR



### Engine Oil 10W60 RB26DETT

Part	Part no.	Code	税込価格	本体価格	Part information
ENGINE OIL 10W60 RB26DETT (20L)	KL101-RN63P	L	61,600	56,000	20L(プラベール)
ENGINE OIL 10W60 RB26DETT (4L)	KL101-RN634	L	12,320	11,200	4L(プラボトル)
ENGINE OIL 10W60 RB26DETT (1L)	KL101-RN631	L	3,080	2,800	1L(プラボトル)

※ご注文単位は、ケース単位(1本/20L、4本/4L、6本/1L)となります。

#### ■ Features

##### ベースオイルのコンセプト

優れた粘度特性を有するベースオイルをRB26DETT専用設計しました。

ベースオイルの性能向上により超ワイドレンジエンジンオイル10W60の弱点である粘度低下の抑止を実現。また、ベースオイルに油膜保持性能の向上を狙ったエステルを配合することで、ドライスタートになりやすく、RB26DETTエンジンを大切に保護したい方に最適な仕様です。

##### 安定した油圧

従来品VERUSPEEDエンジンオイル10W60に対し、油膜厚さ、せん断安定性が共に大幅に向上しました。油膜切れを防ぎたい方、油圧を安定させたい方に最適です。

##### ロングライフ

標準のRB26DETTエンジンを搭載したNISMO BNR34での実車走行で使用したオイルの成分分析により、従来品VERUSPEEDエンジンオイル10W60よりも性能低下代が低いことを確認しています。一般走行使用において6,000km<sup>(注)</sup>ご使用いただけます。

注) エンジンコンディションにより異なります。ご使用にあたっては油量など、定期的にオイルチェックを行ってください。

##### Original development concept

To develop an oil specifically for the RB26DETT engine, we sought superlative viscosity. By pushing the base oil's performance capacity, we overcame a weak point in most 10W60 oils, which can handle an extremely wide range of running conditions but are low on viscosity. Also, by closely managing the esters added to maintain oil film, we've designed an oil that gives you thorough protection against dry starts. The ultimate oil for people who care for their RB26DETT engine and want to keep it in perfect running condition.

##### Stable Oil Pressure

This engine oil brings major improvements to oil film thickness, along with its anti-shearing capacity, and represents a great step forward in oil engineering. It will replace VERUSPEED 10W60 Engine Oil in the NISMO line-up. If you are looking for oil film consistency without dry spots and for constant, even oil pressure, this oil is for you.

##### Long Life Span

Based on analysis of oil coming from a NISMO BNR34, a powerful car that has a RB26DETT engine as part of its standard equipment, there is even less degeneration in oil performance than with VERUSPEED 10W60 Engine Oil. For normal driving, oil can be changed once every 6,000 kilometers.\*

\*Appropriate oil change interval can vary depending on the engine's condition. During regular use, please check your oil regularly.

#### 実車走行による油圧性能テスト結果

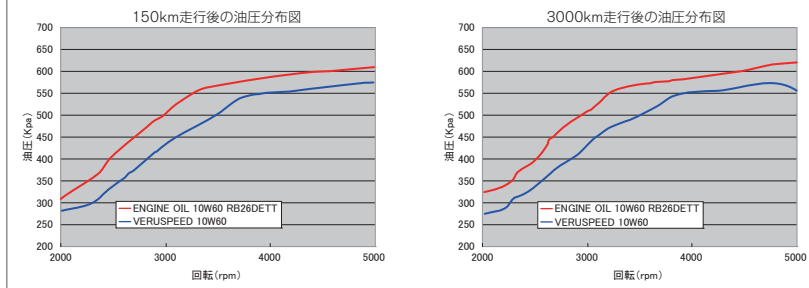

#### ■ Specifications

- ・SAE粘度:10W60
- ・100%化学合成(エステル配合)
- ・適合規格:API SM相当

##### 商品に関するご注意

- 本オイルはRB26DETTでの使用を前提として開発されているため、ご使用にあたっては下記についてあらかじめご了承ください。
  - ①本オイルは日産自動車(株)の車両保証は適用されません。
  - ②一般走行使用時における交換は、6,000km毎の交換を目安としてください。オイル交換の目安はエンジンコンディションにより異なります。ご使用にあたっては油量など、定期的にオイルチェックを行ってください。

##### 基本性状

動粘度 (mm <sup>2</sup> /s)		粘度指数	流動点 (°C)	密度 (g/cm <sup>3</sup> )
@40°C	@100°C			
153.1	24.2	190	-39以下	0.85

- サーキット走行を行う方、NISMOエンジンメニューを施工された車両には、COMPETITION OIL type 2212E(15W50)または2193E(5W40)をご利用ください。
- 本オイルは輸入品につき「オイル漏れ」以外のオイル缶の小さな凹み、スリキズなどに関するクレームはお受けする事ができません。あらかじめご了承ください。



20L



4L



1L



# MEMO

OIL FILTER 

EXHAUST 

ENGINE PARTS 

COOLING 

CLUTCH MISSION 

LSD 

SUSPENSION 

LINK BUSH 

BRAKE 

WHEEL 

EXTERIOR 

INTERIOR 

# OIL FILTER

**OIL FILTER**

## Oil Filter

**EXHAUST**

**ENGINE PARTS**

**COOLING**

**CLUTCH MISSION**

**LSD**

**SUSPENSION**

**LINK BUSH**

**BRAKE**

**WHEEL**

**EXTERIOR**

**INTERIOR**

Part	Part no.	Code	税込価格	本体価格	Qty per car	Part information
Oil Filter NS4	15208-RN011	Q	2,090	1,900	1	純正品番: AY100-NS004、15208-65F00、65F01対応品
Oil Filter NS5	15208-RN021	Q	1,980	1,800	1	純正品番: AY100-NS005、15208-53J00、53J01、AY100-NS007 <sup>※</sup> 、15208-H8903 <sup>※</sup> 、15208-H8904 <sup>※</sup> に対応

注) '98/'10以前のRBエンジンに採用されていたものより小径サイズとなりますが、'98/'10以降のRBエンジン搭載車に採用されている純正オイルフィルターと同サイズのため、適合品番としてご案内しています。

### ■ Features

オイルフィルターのろ過面積を大きくすることにより、圧力損失の低減やろ過効率の向上、ロングライフ化を実現しました。これにより油圧を安定化させ、スラッジによるエンジン内部の汚れを減少させます。

また耐圧強度向上により、高粘度エンジンオイルにも十分対応します。

With its enlarged filter surface area, the NISMO oil filter decreases pressure loss and improves filter efficiency over an extended life-span. This stabilizes oil pressure and stops dirt and sludge from getting into the engine. Because of its reinforced pressure resistance, the NISMO oil filter is the filter of choice for high viscosity oils.

#### ろ過効率の向上

NISMOオイルフィルターは、奥に行くほどフィルターの目が細くなる「密度勾配構造」を採用。大きな汚れの粒子は表面で、細かい粒子は奥の方でキャッチするので目詰まりしにくく、純正品に比べ、時間が経過してもろ過能力が維持されます。同時にろ紙形状を最適化することで有効面積を大きくし、ろ過効率の向上を実現しました。

The NISMO oil filter uses a "Inclined Density Structure" in which the filter weave becomes denser towards the center. Larger particles are caught near the surface while finer particles are trapped in the fine mesh near the core. This action prevents clogging. Compared with OEM products, the structure continues to bolster filtering power over an extended period. The optimization of the filter's shape increases the effective filtering surface area and improves filtering efficiency.

純正品

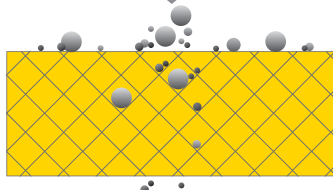

大きな粒子も小さな粒子も、表面でキャッチするため、目詰まりしやすい構造です。表面の汚れに対し、内側はそれほど汚れていない場合もあります。

NISMO OIL FILTER

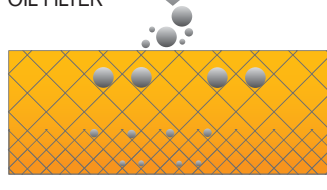

奥に行くほど目が細くなる「密度勾配構造」で、粒子を段階的に除去。フィルター全面を効率的に活用し、ろ過能力の低下を最小限に留めました。

#### ロングライフ化を実現

「密度勾配構造」によって、ゴミを段階的に除去することで、目詰まりを遅らせ、ロングライフ化を実現しました。

The "Inclined Density Structure" eliminates waste products progressively, retarding clogging and extending the life-span of the filter.

#### ■ 使用時間と通過抵抗値の関係グラフ

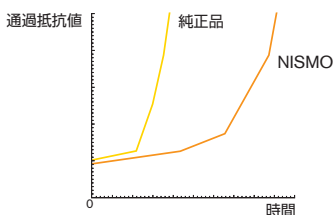

純正品: 目詰まりがはじまると、急速に通過抵抗値が上昇してしまいます。

NISMO: 通過抵抗値の上昇率は純正よりもずっと穏やか。つまり寿命が長い、と言えます。

NISMOのフィルターは、ゴミを段階的に除去する構造のため、目詰まりがしにくく、通過抵抗値が上昇しにくいということが分かります。

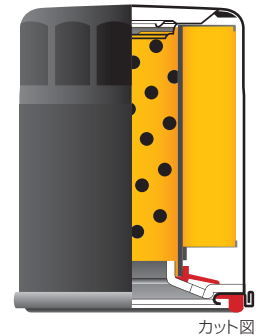

カット図

純正オイルフィルターとの性能対比  
※ 使用品番: 15208-RN021

圧力損失: 約21%低減

油圧の確保

ろ過効率: 約24%向上

オイル洗浄性の向上

耐圧強度: 約10%向上

高粘度オイルへの対応

ライフ時間: 約37%向上

ロングライフ化

オイルフィルター車種別適合表

Vehicle	Model	Engine	Part no.
Cedric, Gloria	Y33, Y34	RB25DET	15208-RN021
Cima	F50	VQ30DET	15208-RN011
Cube, Cube Cubic	Z11, GZ11	CR14DE	15208-RN021
		HR15DE	15208-RN011
Cube	Z12	HR15DE	15208-RN011
	E50	VQ35DE	15208-RN011
	E51	VQ25DE, VQ35DE	
Elgrand	E52	QR25DE, VQ35DE	15208-RN011
	Z32	VG30DE(TT)	
Fairlady Z	Z33, Z34	VQ35DE, VQ35HR, VQ37HR	15208-RN011
	Y50	VQ25DE, VQ25HR, VQ35DE, VQ35HR	15208-RN011
Fuga	Y51	VQ25HR, VQ35HR, VQ37VHR	
Lafesta	B30	MR20DE	15208-RN011
Laurel	C35	RB20DE, RB25DE(T)	15208-RN021
March	(C)K11, WK11	CG10DE, CG13DE, CGA3DE	15208-RN021
	K12	CR10DE, CR12DE, CR14DE	15208-RN021
		HR15DE	15208-RN011
	K13	HR12DE, HR15DE	15208-RN011
Murano	Z50, Z51	QR25DE, VQ35DE	15208-RN011
Note	E11	HR15DE, HR16DE	15208-RN011
	E12	HR12DE(-EM57), HR12DDR, HR16DE	
Note, Note AURA	E13	HR12DE-EM47(-MM48)	15208-RN011
NV350 Caravan	E26	QR20DE, QR25DE	15208-RN011
Pulsar	N15	SR16VE, SR18DE	15208-RN011
Serena	C24	SR20DE, QR20DE, QR25DE	15208-RN011
	C25	MR20DE	
	C26, C27	MR20DD, HR12DE(-EM57)	
Silvia, 180SX	(R)S13	CA18DE(T)	15208-RN021
	(R)PS13	SR20DE(T)	15208-RN011
	S14, S15	SR20DE(T)	
Skyline, Skyline GT-R	R32	RB20E, RB20DE(T), RB25DE, RB26DETT	15208-RN021
	R33	RB20E, RB25DE(T), RB26DETT	
	R34	RB20DE, RB25DE(T), RB26DETT	
	V36, CKV36, V35, CPV35	VQ25DD, VQ25HR, VQ30DD, VQ35DE, VQ35HR, VQ37HR	15208-RN011
	V37	VQ35HR	
Stagea	WC34	RB20E, RB20DE, RB25DE(T)	15208-RN021
	AWC34(260RS含む)	RB26DETT	15208-RN011
	M35	VQ25DD, VQ25DET, VQ30DD, VQ35DE	
Teana	J31, J32	VQ23DE, QR25DE, VQ35DE	15208-RN011
Tiida, Tiida Latio	C11, SC11	HR15DE, HR16DE, MR18DE	15208-RN011
Wingroad, AD VAN	Y11	QG13DE, QG15DE, QG18DE(N), SR20VE, QR20DE	15208-RN011
	Y12	HR15DE, MR18DE	
X-Trail	T30	QR20DE, SR20VET	15208-RN011
	T31	QR25DE, MR20DE	
	T32	MR20DD	

\*オーテックブランドの車両は、記載がない場合適合対象外となります。

OIL OIL FILTER 

EXHAUST 

ENGINE PARTS 

COOLING 

CLUTCH MISSION 

LSD 

SUSPENSION 

LINK BUSH 

BRAKE 

WHEEL 

EXTERIOR 

INTERIOR 

# MEMO

 **EXHAUST**

---

---

 **ENGINE  
PARTS**

---

---

 **COOLING**

---

---

 **CLUTCH  
MISSION**

---

---

 **LSD**

---

---

 **SUSPENSION**

---

---

 **LINK  
BUSH**

---

---

 **BRAKE**

---

---

 **WHEEL**

---

---

 **EXTERIOR**

---

---

 **INTERIOR**

---

---

OIL  
OIL FILTER 

EXHAUST 

ENGINE  
PARTS 

COOLING 

CLUTCH  
MISSION 

LSD 

SUSPENSION 

LINK  
BUSH 

BRAKE 

WHEEL 

EXTERIOR 

INTERIOR 

# EXHAUST

## EXHAUST SYSTEM

- Exhaust System NE-1 ..... P31  
エキゾーストシステム NE-1

## TITANIUM MUFFLER

- K13、E12、Z33、Z34 ..... P34  
マーチ、ノート、フェアレディZ
- V37、R35 ..... P37  
スカイライン、NISSAN GT-R

## MUFFLER

- K13、Z34 ..... P39  
マーチ、フェアレディZ
- E52、E51 ..... P40  
エルグランド
- T32 ..... P41  
エクストレイル

## CATALYZER

- Sports Catalyzer ..... P43  
スポーツキャタライザー

# EXHAUST SYSTEM



OIL FILTER

## Exhaust System NE-1



EXHAUST



ENGINE PARTS



COOLING



CLUTCH MISSION



LSD



SUSPENSION



LINK BUSH



BRAKE



WHEEL



EXTERIOR



INTERIOR

### エキゾーストシステムNE-1車種別適合表

Vehicle	Model	Application	Part	Part no.	Code	税込価格	本体価格	Qty per car	Part information
Skyline GT-R	BNR32	全車	Stainless	20000-RSR2A	C	539,000	490,000	1	
			Titanium	20000-RSR2C	C	726,000	660,000	1	受注生産品
			Stainless	20000-RSR3A	C	539,000	490,000	1	
	BCNR33	2ドアクーペ (NISMOリヤバンパー 装着車を除く)	Titanium	20000-RSR3C	C	726,000	660,000	1	純正リヤバンパー装着車用、 受注生産品
				20000-RSR3D	C	726,000	660,000	1	NISMOリヤバンパー(85050- RS595)装着車用、受注生産品
	BNR34	全車	Stainless	20000-RSR4A	C	539,000	490,000	1	
Titanium			20000-RSR4C	C	737,000	670,000	1	レゾネーター付、受注生産品	

※オーテックブランドの車両は、記載がない場合適合対象外となります。

### ■ Features

RB26DETTエンジンの性能を限りなく引き出す、スポーツ触媒を含んだ保安基準適合のセミデュアルエキゾーストシステムです。低負荷域の実用性と中・高回転域の排気効率の両立をめざし、フロントパイプからキャタライザーを経てセンターサイレンサーまでをデュアル化しました。ラインナップにはステンレス仕様と、素材に高純度チタン合金を使用することで大幅な軽量化を図ったチタン仕様の2つをご用意しました。チタン仕様は2021年にモデルチェンジを実施。センターパイプとメインマフラーの内部構造を見直すことで排気圧力を低減させ、従来品に対し約7%の出力向上<sup>注1)</sup>を実現させました。エキゾーストフィニッシャーにはリベット留めデザインを採用。ステンレス仕様にも高純度チタン合金を使用しています。チタン仕様では、DLCコーティングを施すことで特徴的な高級感のあるブラック色を実現しました。合わせて排気熱による色変化を大幅に抑制します。使用時においても、ご購入時の質感をお楽しみいただけます。また、チタン仕様はNISMOファクトリーラインのエンジンメニュー「R3/R4<sup>注2)</sup>」の性能を十分に引き出すための指定オプションパーツにも採用しています。

注1) R2エンジンを使用した当社測定値。

注2) R3/R4の詳細についてはNISMO WEBサイトをご確認ください。

[https://www.nismo.co.jp/products/factory\\_line/rb26dett\\_engine/index.html](https://www.nismo.co.jp/products/factory_line/rb26dett_engine/index.html)

The titanium model was redesigned in 2021. By modifying the internal structure of the center pipe and the main muffler, exhaust pressure has been reduced, and output has been improved by approximately 7%<sup>Note 1)</sup> from previous types.

The exhaust finisher is riveted. High-purity titanium alloy is also used for the stainless steel model. The titanium model is DLC-coated to achieve a characteristic sophisticated black color. Color changes due to exhaust heat are greatly reduced at the same time, and the texture at the time of purchase is maintained.

The titanium model is also used for the designated optional parts that ensure maximum performance of the R3/R4<sup>Note 2)</sup> from NISMO's factory line engine lineup.

Note 1) Our measurements with an R2 engine

Note 2) Please see the NISMO website for details on R3/R4.

[https://www.nismo.co.jp/products/factory\\_line/rb26dett\\_engine/index.html](https://www.nismo.co.jp/products/factory_line/rb26dett_engine/index.html)



BNR32用ステンレス仕様



BCNR33用ステンレス仕様



BNR34用ステンレス仕様



BNR32用チタン仕様



BCNR33用チタン仕様



BNR34用チタン仕様



## ■ Specifications

- ・メタル触媒一体型フロントパイプ  
+センターサイレンサー一体型センターパイプ  
+メインマフラーのセット
- ・材質  
ステンレス仕様:エキゾーストフィニッシャー部/チタン合金  
その他部位/ステンレス  
チタン仕様:チタン合金
- ・エキゾーストフィニッシャー部:DLCコーティング(チタン仕様のみ)、  
リベット留め、NISMOロゴ入り
- ・パイプ径:メインφ80、テールφ110
- ・レゾネーター付き(BNR34用チタン仕様のみ)

Model	仕様	近接騒音値	製品重量(対純正) <sup>注)</sup>
BNR32	Stainless	89dB	25.6kg(-2.1kg)
	Titanium	94dB	15.0kg(-12.7kg)
BCNR33	Stainless	88dB	26.5kg(-1.2kg)
	Titanium	93dB	15.3kg(-12.4kg)
BNR34	Stainless	88dB	25.5kg(-2.2kg)
	Titanium	87dB	15.3kg(-12.4kg)

注)純正品の重量は当社での実測値となります。

## ■ 付属品

- ・取付用付属品一式
- ・排気ガス試験成績表
- ・保証書

## ■ 適合車種

- ・スカイラインGT-R(BNR32、BNR34)全車
- ・スカイラインGT-R(BCNR33)2ドアクーペ

### 商品に関するご注意

- チタン合金素材は素材の特性上、使用過程で色変化が生じる場合があります。また使用条件により色変化の発生度合いや発生場所が異なる場合がありますが、性能上問題ありません。予めご了承ください。なお、チタン仕様のエキゾーストフィニッシャーのアウターシェル(写真A)部はチタン特有の排気熱による色焼けは発生しません。
- エキゾーストフィニッシャーのDLC加工品質保証はアウターシェル(写真A)部のみとなります。フィニッシャー内(写真B)部はDLC加工保証の対象外となります。



- 本商品の取付けによる最低地上高への影響はありません。
- チタン仕様は、従来品に対し、低排気圧力化に伴い排気音量が大きくなります。チタン仕様の従来品同等の音量をお求めのお客さまはステンレス仕様をお買い求めください。
- NISMOファクトリーラインのエンジンメニュー「S1/S2」については、使用ターボへの負荷を考慮し、チタン仕様の装着は推奨いたしません。ステンレス仕様をお買い求めください。
- チタン仕様のフロントパイプは従来品から変更ありません。
- チタン仕様の従来品(20000-RSR2B/RSR3B/RSR4B)の補修品設定については「ASSYのみ」「受注生産」となります。価格・納期については各お取扱店までお問合せください。



ステンレス仕様 BNR34装着例



チタン仕様 BNR34装着例



チタン仕様 BNR32装着例



チタン仕様 BCNR33 NISMOリヤバンパー装着車装着例



チタン仕様エキゾーストフィニッシャー



OIL FILTER

EXHAUST

ENGINE PARTS

COOLING

CLUTCH MISSION

LSD

SUSPENSION

LINK BUSH

BRAKE

WHEEL

EXTERIOR

INTERIOR

※ 画像はイメージです。

# EXHAUST SYSTEM



OIL FILTER

## Exhaust System NE-1 Repair Parts

### Repair Parts(受注生産)

Vehicle	Model	Part	Part no.	Code	税込価格	本体価格	Qty per car	Part information		
Skyline GT-R	BNR32	Front Pipe Set	20020-RSR4A	C	308,000	280,000	1	ステンレス仕様用フロントパイプ、左右セット		
			20020-RSR4B	C	363,000	330,000	1	チタン仕様用フロントパイプ、左右セット		
		Gasket	20692-65J00	-	-	-	2	ターボアウトレット/フロントパイプ用、日産純正部品		
		Nut	20602-41G0A	-	-	-	4	ターボアウトレット/フロントパイプ用、日産純正部品		
		Gasket	20692-RN06F	C	1,100	1,000	2	フロントパイプ/センターパイプ用		
		Bolt	081B4-0351A	-	-	-	4	フロントパイプ/センターパイプ用、日産純正部品		
		Nut	08918-3401A	-	-	-	4	フロントパイプ/センターパイプ用、日産純正部品		
		Bolt	081B0-8201A	-	-	-	3	フロントパイプ/トランスミッションマフラーマウント用、左右フロントパイプ連結用、日産純正部品		
		Nut	08918-3082A	-	-	-	4	フロントパイプ/トランスミッションマフラーマウント用、左右フロントパイプ連結用、日産純正部品		
		Bolt	081B0-6161A	-	-	-	1	フロントパイプ/アース線用、日産純正部品		
		Nut	08918-3062A	-	-	-	1	フロントパイプ/アース線用、日産純正部品		
		Gasket	20692-RN083	C	2,200	2,000	1	センターパイプ/メインマフラー用		
		Bolt	081B4-0351A	-	-	-	2	センターパイプ/メインマフラー用、日産純正部品		
		Nut	08918-3401A	-	-	-	2	センターパイプ/メインマフラー用、日産純正部品		
		Bolt	081B0-8451A	-	-	-	1	センターパイプ後マウント用、日産純正部品		
		Plug	67816-68200	-	-	-	1	フロアパネル排気温度センサー配線穴用、日産純正部品		
		Insulator	14450-RSR45	B	2,420	2,200	1	E-TSアクチュエーターホース用		
		Skyline GT-R	BCNR33	Front Pipe Set	20020-RSR4A	C	308,000	280,000	1	ステンレス仕様用フロントパイプ、左右セット
	20020-RSR4B			C	363,000	330,000	1	チタン仕様用フロントパイプ、左右セット		
Gasket	20692-65J00			-	-	-	2	ターボアウトレット/フロントパイプ用、日産純正部品		
Nut	20602-41G0A			-	-	-	4	ターボアウトレット/フロントパイプ用、日産純正部品		
Gasket	20692-RN06F			C	1,100	1,000	2	フロントパイプ/センターパイプ用		
Bolt	081B4-0351A			-	-	-	4	フロントパイプ/センターパイプ用、日産純正部品		
Nut	08918-3401A			-	-	-	4	フロントパイプ/センターパイプ用、日産純正部品		
Bolt	081B0-8201A			-	-	-	3	フロントパイプ/トランスミッションマフラーマウント用、左右フロントパイプ連結用、日産純正部品		
Nut	08918-3082A			-	-	-	3	フロントパイプ/トランスミッションマフラーマウント用、左右フロントパイプ連結用、日産純正部品		
Bolt	081B0-6161A			-	-	-	1	フロントパイプ/アース線用、日産純正部品		
Nut	08918-3062A			-	-	-	1	フロントパイプ/アース線用、日産純正部品		
Gasket	20692-RN083			C	2,200	2,000	1	センターパイプ/メインマフラー用		
Bolt	081B4-0351A			-	-	-	2	センターパイプ/メインマフラー用、日産純正部品		
Nut	08918-3401A			-	-	-	2	センターパイプ/メインマフラー用、日産純正部品		
Plug	67816-68200			-	-	-	1	フロアパネル排気温度センサー配線穴用、日産純正部品		
Skyline GT-R	BNR34			Front Pipe Set	20020-RSR4A	C	308,000	280,000	1	ステンレス仕様用フロントパイプ、左右セット
					20020-RSR4B	C	363,000	330,000	1	チタン仕様用フロントパイプ、左右セット
				Gasket	20692-65J00	-	-	-	2	ターボアウトレット/フロントパイプ用、日産純正部品
		Nut	20602-41G0A	-	-	-	4	ターボアウトレット/フロントパイプ用、日産純正部品		
		Gasket	20692-RN06F	C	1,100	1,000	2	フロントパイプ/センターパイプ用		
		Bolt	081B4-0351A	-	-	-	4	フロントパイプ/センターパイプ用、日産純正部品		
		Nut	08918-3401A	-	-	-	4	フロントパイプ/センターパイプ用、日産純正部品		
		Bolt	081B0-8201A	-	-	-	3	フロントパイプ/トランスミッションマフラーマウント用、左右フロントパイプ連結用、日産純正部品		
		Nut	08918-3082A	-	-	-	3	フロントパイプ/トランスミッションマフラーマウント用、左右フロントパイプ連結用、日産純正部品		
		Bolt	081B0-6161A	-	-	-	1	フロントパイプ/アース線用、日産純正部品		
		Nut	08918-3062A	-	-	-	1	フロントパイプ/アース線用、日産純正部品		
		Gasket	20692-RN083	C	2,200	2,000	1	センターパイプ/メインマフラー用		
		Bolt	081B4-0351A	-	-	-	2	センターパイプ/メインマフラー用、日産純正部品		
		Nut	08918-3401A	-	-	-	2	センターパイプ/メインマフラー用、日産純正部品		



EXHAUST



ENGINE PARTS



COOLING



CLUTCH MISSION



LSD



SUSPENSION



LINK BUSH



BRAKE



WHEEL



EXTERIOR



INTERIOR

# TITANIUM MUFFLER

## Sports Titanium Muffler

### ■ Features

素材に高純度チタン合金を使用することで、基準車のマフラーに対し大幅な軽量化を実現。さらに車種毎の排気音質にもこだわり、低回転域では控えめ、中高回転域では高純度チタン素材らしい軽快な排気音としました。尚、R35では実用領域で標準装着マフラーを下回る音量の低減も実現しています。また、主に低回転域における車室内のこもり音に配慮して開発しました。<sup>※)</sup>

注)排気音と音質はNISMO設計基準値です。

We have achieved a considerably lightweight muffler by using highly purity titanium. Moreover, our particular attention to exhaust sound quality for each vehicle type produces the liting sound of pure titanium over mid-to-high revolution zones, and more modestly in the low revolution range. As for the R35 car, the muffler is far quieter than standard-equipped mufflers throughout the operational range. The focus of our development has mainly been placed on muffling sound inside the vehicle cabin in the low revolution range\*.

Note : Exhaust sound volume and quality are in accordance with the design NISMO standard.

### 商品に関するご注意

- チタン合金素材の特性上、使用過程で素材の色変化が生じる場合があります。また使用条件により色変化の発生度合いや発生場所が異なる場合がありますが、性能上問題ありません。予めご了承ください。
- 本商品の装着による最低地上高の変更はありません。

## ■ March (K13)

Vehicle	Model	Application	Part no.	Code	税込価格	本体価格	Qty per car	Pipe Diameter	Part information
March	K13	NISMO S	20100-RSK30	C	184,800	168,000	1	メインφ45 テールφ90	性能等確認済表示: JARI20150004 HR15

### ■ Specifications

- ・チタン合金製
- ・センターパイプ+リヤマフラーのセット(テール部リベット留め)
- ・近接騒音値:89dB
- ・製品重量:4.1kg (対純正品:-6.0kg<sup>※)</sup>)
- ・「交換用マフラー事前認証制度」認定品
- ・NISMOロゴ入り
- ・1年間保証

注)対純正品の重量は当社での実測値となります。

### ■ 付属品

- ・取付用付属品一式



K13 NISMO S 装着例



OIL FILTER 

EXHAUST 

ENGINE PARTS 

COOLING 

CLUTCH MISSION 

LSD 

SUSPENSION 

LINK BUSH 

BRAKE 

WHEEL 

EXTERIOR 

INTERIOR 

# TITANIUM MUFFLER



OIL FILTER

## Sports Titanium Muffler

### Note (E12)

Vehicle	Model	Application	Part no.	Code	税込価格	本体価格	Qty per car	Pipe Diameter	Part information
Note	E12	NISMO S, NISMO (e-POWER を除く)	20100-RSE21	C	195,800	178,000	1	メインφ50 テールφ100	性能等確認済表示: JARI20150005 HR16 HR12t

### Specifications

- ・チタン合金製
- ・センターパイプ+リヤマフラーのセット(テール部リベット留め)
- ・近接騒音値:NISMO S 92dB / NISMO 84dB
- ・製品重量:4.9kg  
(対純正品:NISMO S -5.4kg / NISMO -4.0kg)<sup>※)</sup>
- ・「交換用マフラー事前認証制度」認定品
- ・NISMOロゴ入り
- ・1年間保証

注)対純正品の重量は当社での実測値となります。

### 付属品

- ・取付用付属品一式



E12 NISMO S('16/12~)装着例



EXHAUST



ENGINE PARTS



COOLING



CLUTCH MISSION



LSD



SUSPENSION

### Fairlady Z (Z33)

Vehicle	Model	Application	Part no.	Code	税込価格	本体価格	Qty per car	Pipe Diameter	Part information
Fairlady Z	Z33	Version NISMO (Type 380RS含む)	20000-RSZ31	C	382,800	348,000	1	メインφ70 テールφ110	受注生産

### Specifications

- ・チタン合金製
- ・センターパイプ+リヤマフラーのセット(テール部リベット留め)
- ・近接騒音値:88dB
- ・製品重量:9.5kg(対純正品 -8.6kg)<sup>※)</sup>
- ・NISMOロゴ入り
- ・1年間保証

注)対純正品の重量は当社での実測値となります。

### 付属品

- ・取付用付属品一式



Z33 380RS装着例



LINK BUSH



BRAKE



WHEEL



EXTERIOR



INTERIOR

## Fairlady Z (Z34)

Vehicle	Model	Application	Part no.	Code	税込価格	本体価格	Qty per car	Pipe Diameter	Part information
Fairlady Z	Z34	Version NISMO, NISMO	20000-RSZ42	C	404,800	368,000	1	メインφ60 テールφ110	受注生産 性能性能等確認済表示: JARI30170011 VQ37
		クーペ全車 (Version NISMO, NISMOを除く)	20000-RSZ43	C	448,800	408,000	1	メインφ60 テールφ110	受注生産 性能性能等確認済表示: JARI30170012 VQ37

### ■ Specifications

・ Version NISMO, NISMO用: センターパイプ+リヤマフラーのセット  
 クーペ用: フロントチューブ<sup>注1)</sup>+センターパイプ+  
 リヤマフラーのセット

※共にテール部リベット留め。

・ センターパイプ, リヤマフラー: チタン合金製  
 フロントチューブ: ステンレス製

・ 近接騒音値

Version NISMO/NISMO AT車: 84dB

Version NISMO/NISMO MT車: 85dB

クーペAT/MT車: 84dB

・ Version NISMO/NISMO用: 11.8kg (対純正品 -11.9kg<sup>注2)</sup>)

クーペ用: 18.4kg (対純正品 -6.6kg<sup>注2)</sup>)

・ NISMOロゴ入り

・ 1年間保証

注1) 優れた排気性能を実現している左右バンクを独立させた等長フルデュアル  
 エキゾーストシステムを採用しているため、NISMO用フロントチューブを  
 セット化しています。

注2) 対純正品の重量は当社での実測値となります。

### ■ 付属品

・ 取付用付属品一式



Z34 NISMO装着例



Version NISMO, NISMO用



クーペ用(センターパイプ+リヤマフラー)



クーペ用(フロントチューブ)

OIL FILTER



EXHAUST



ENGINE PARTS



COOLING



CLUTCH MISSION



LSD



SUSPENSION



LINK BUSH



BRAKE



WHEEL



EXTERIOR



INTERIOR



# TITANIUM MUFFLER



OIL FILTER

## Sports Titanium Muffler



EXHAUST



ENGINE PARTS



COOLING



CLUTCH MISSION



LSD



SUSPENSION



LINK BUSH



BRAKE



WHEEL



EXTERIOR



INTERIOR

### Skyline (V37)

Vehicle	Model	Application	Part no.	Code	税込価格	本体価格	Qty per car	Pipe Diameter	Part information
Skyline	V37	350GT HYBRID、HYBRID 2WD車	20100-RSV70	C	382,800	348,000	1	メインφ45 テールφ110	受注生産、性能等確認済表示: JARI30150033 VQ35-HM34
		400R	20100-RSV71	C	437,800	398,000	1	メインφ55 テールφ110	受注生産、性能等確認済表示: JARI40210004P

#### Specifications

- ・チタン合金製
- ・センターパイプ+リヤマフラーのセット(テール部リベット留め)
- ・近接騒音値
- 350GT HYBRID、HYBRID 2WD車:68dB<sup>注1)</sup>
- 400R:75dB
- ・製品重量<sup>注2)</sup>
- 350GT HYBRID、HYBRID 2WD車:9.4kg(対純正品:-12kg)
- 400R:10.8kg(対純正-10.6kg)
- ・NISMOロゴ入り
- ・1年間保証

注1)「過回転防止装置」装着車用の測定値となります。

注2)対純正品の重量は当社での実測値となります。

#### 付属品

- ・取付用付属品一式



350GT装着例



400R装着例



20100-RSV70



20100-RSV71

## NISSAN GT-R (R35)

Vehicle	Model	Application	Part no.	Code	税込価格	本体価格	Qty per car	Pipe Diameter	Part information
NISSAN GT-R	R35	'07~'15年モデル 国内仕様車 (乗車定員2名車を除く)	20100-RSR51	C	525,800	478,000	1	メインφ70 テールφ60 フィニッシャーφ120	受注生産、 性能等確認済表示: JAR120150009 VR38t

### Specifications

- チタン合金製
- センターパイプ+リヤマフラーのセット(テール部リベット留め)
- 近接騒音値:'07年モデル~'10年モデル(~'10/3) 89.1dB  
'10年モデル('10/4~) 90dB  
'11年モデル 91dB  
'12~'15年モデル 93dB
- 製品重量:9.4kg(対純正品:-8.0kg<sup>注1)</sup>)
- 「交換用マフラー事前認証制度」認定品<sup>注2)</sup>
- NISMOロゴ入り
- 1年間保証

注1)対純正品の重量は当社での実測値となります。

注2)'10年4月以降の生産車両に対して「交換用マフラー事前認証制度」に基づいた事前認証を取得しています。

### 付属品

- 取付用付属品一式

#### 商品に関するご注意

- 本商品は日産自動車の車両保証継続適用部品ではありません。



R35 装着例



OIL FILTER

EXHAUST

ENGINE PARTS

COOLING

CLUTCH MISSION

LSD

SUSPENSION

## Sports Titanium Muffler Repair Parts

Model	Part	Part no.	Code	税込価格	本体価格	Qty per car	Part information	
March(K13) NISMO S, Note(E12)NISMO S /NISMO	Bearing Seal	20695-1HJ5D	-	-	-	1	触媒/センターパイプ用、日産純正部品	
	Bolt	20606-8H30A	-	-	-	2	触媒/センターパイプ用、日産純正部品	
	Gasket	20691-RSK30	C	2,200	2,000	1	センターパイプ/リヤマフラー用、受注生産	
	Bolt	08174-0301A	-	-	-	2	センターパイプ/リヤマフラー用、日産純正部品	
	Washer	08915-1401A	-	-	-	2	センターパイプ/リヤマフラー用スプリングワッシャー、日産純正部品	
	Washer	08915-4401A	-	-	-	2	センターパイプ/リヤマフラー用平ワッシャー、日産純正部品	
	Nut	11258-D0101	-	-	-	2	センターパイプ/リヤマフラー用、日産純正部品	
Fairlady Z(Z33) Version NISMO (Type 380RS含む)	Gasket	20692-24U0A	-	-	-	2	センターパイプ/リヤマフラー用 日産純正部品	
	Nut	08918-3401A	-	-	-	5		
	Bolt	081B4-0351A	-	-	-	1		
	Bolt	081B4-0401A	-	-	-	1		
Fairlady Z(Z34) Version NISMO、 NISMO	Gasket	20692-JK00B	-	-	-	2	フロントチューブ/センターパイプ用 日産純正部品	
	Nut	08918-3401A	-	-	-	4	センターパイプ/リヤマフラー用 日産純正部品	
	Gasket	20692-JK00B	-	-	-	2		
	Nut	08918-3401A	-	-	-	4		
Fairlady Z(Z34) クーペ全車 (Version NISMO、 NISMOを除く)	Bolt	081B4-0351A	-	-	-	4	触媒/フロントチューブ用 日産純正部品	
	Gasket	20692-JK00B	-	-	-	2		
	Nut	20602-41G0A	-	-	-	4		
	Gasket	20692-JK00B	-	-	-	2		フロントチューブ/センターパイプ用 日産純正部品
	Nut	08918-3401A	-	-	-	4		センターパイプ/リヤマフラー用 日産純正部品
	Gasket	20692-JK00B	-	-	-	2		
Skyline(V37) 350GT HYBRID 2WD車、 400R	Bolt	081B4-0351A	-	-	-	4	フロントチューブ/センターパイプ用、日産純正部品	
	Nut	08918-3401A	-	-	-	2		
	Gasket	20692-JK00B	-	-	-	2		
	Bolt	081B4-0351A	-	-	-	4		
	Nut	08918-3401A	-	-	-	4		
NISSAN GT-R(R35) '07~'15年モデル 国内仕様車 (乗車定員2名車を除く)	Gasket	20692-JF00A	-	-	-	1	触媒/センターパイプ用、日産純正部品	
	Nut	08918-3401A	-	-	-	2	触媒/センターパイプ用、日産純正部品	
	Gasket	20692-JF00A	-	-	-	1	センターパイプ/リヤマフラー用、日産純正部品	
	Nut	08918-3401A	-	-	-	2	センターパイプ/リヤマフラー用、日産純正部品	
	Bolt	081B4-0351A	-	-	-	2	センターパイプ/リヤマフラー用、日産純正部品	

LINK BUSH

BRAKE

WHEEL

EXTERIOR

INTERIOR



OIL FILTER

## Sports Muffler

### March (K13)

Model	Part	Part no.	Code	税込価格	本体価格	Pipe Diameter(OEM part)	Part information
March(K13)2WD車 (NISMO Sを除く)	S-tune Sports Muffler	B0100-1HJ26	Q	60,447	54,952	メインパイプ径:φ45 テールチューブ径:φ76	性能等確認済表示: JAR110100113S HR12

※マーチNISMOへ装着した場合、標準装着マフラーに対しテールエンド部が約30mm車両側へ入ります。  
※オーテックブランドの車両は、記載がない場合適合対象外となります。

#### ■ Specifications

- ・ステンレス製リヤマフラー
- ・近接騒音値/87dB
- ・1年間保証  
※保証期間については、保証書をご確認ください。

#### ■ 付属品

- ・取付用付属品一式
- ・保証書



ENGINE PARTS



COOLING



CLUTCH MISSION



LSD



SUSPENSION



LINK BUSH



BRAKE



WHEEL



EXTERIOR



INTERIOR

### Fairlady Z(Z34)

Model	Part	Part no.	Code	税込価格	本体価格	Pipe Diameter(OEM part)	Part information
Fairlady Z(Z34)全車	Weldina Stainless Muffler	B0100-1ET25	Q	198,047	180,043	メインφ60.5×2 テールφ117左右2本出し (110×95楕円)	最低地上高変化代:約12mm 性能等確認済表示: JQR30093159S VQ37-VHR

※Version NISMOおよびNISMOは、装着不可。

#### ■ Specifications

- ・オールステンレス仕様  
フロントパイプ+センターパイプ+リヤマフラーのセット
- ・近接騒音値/AT車:84dB、MT車:89dB
- ・1年間保証  
※保証期間については、保証書をご確認ください。

#### ■ 付属品

- ・取付用付属品一式
- ・保証書

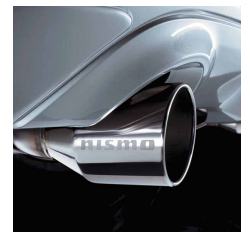

※パイプ径の( )内は純正部品の当社測定参考値です。  
※路面や縁石等に干渉する場合があります。ご注意ください。



## Elgrand (E52)

Model	Part	Part no.	Code	税込価格	本体価格	Pipe Diameter (OEM part)	Part information
Elgrand (E52) VQ35DE	S-tune Sports Muffler	B0100-1JA26	M	71,500	65,000	メインパイプ径:70φ テール100×70楕円	性能等確認済表示: JARI10100116S VQ35
Elgrand (E52) QR25DE	S-tune Sports Muffler	B0100-1JB26	M	71,500	65,000	メインパイプ径:70φ テール100×70楕円	性能等確認済表示: JARI10100117S QR25

※オーテック車は、装着不可。

### ■ Specifications

- ・ステンレス製リヤマフラー
- ・近接騒音値/VQ35DE:84dB、QR25DE:83dB
- ・1年間または3年間6万km保証

※保証期間については、保証書をご確認ください。

### ■ 付属品

- ・取付用付属品一式
- ・保証書



OIL FILTER



EXHAUST



ENGINE PARTS



COOLING



## Elgrand (E51)

Model	Part	Part no.	Code	税込価格	本体価格	Pipe Diameter (OEM part)	Part information
Elgrand (E51) ハイウェイスター全車、Vエアロ全車、 VGエアロ全車、 XL-X-VG('04/8~)、 V(2.5L車のみ)	Weldina Stainless Rear Muffler	B0100-RN1E1	Q	79,200	72,000	メインφ60(φ54) テール96×91 デュアル(φ63.5)	性能等確認済表示: JQR10091107S VQ25-DE VQ35-DE

### ■ Specifications

- ・ステンレス製リヤマフラー
- ・近接騒音値/VQ25DE:80dB、VQ35DE:81dB
- ・1年間保証

### ■ 付属品

- ・取付用付属品一式
- ・保証書



CLUTCH MISSION



LSD



SUSPENSION



LINK BUSH



BRAKE



WHEEL



EXTERIOR



INTERIOR



※パイプ径の( )内は純正部品の当社測定参考値です。  
※路面や縁石等に干渉する場合があります。ご注意ください。



OIL FILTER

## Sports Muffler

### X-Trail (T32)

Model	Part	Part no.	Code	税込価格	本体価格	Pipe Diameter	Part information
X-Trail(T32)※1)4WD車	Sports Stainless Muffler	20100-RN2T0	Q	129,800	118,000	メインφ54 テールφ65×87.5 楕円	性能等確認済表示: JQR20153239 MR20-DD MR20-RM31
X-Trail(T32)※1)7/6~ 4WD NISMOエアロキット 装着車※2)	Sports Stainless Muffler	20100-RN2T1	Q	129,800	118,000	メインφ54 テールφ65×87.5 楕円	性能等確認済表示: JQR20173047 MR20-DD MR20-RM31

注1) モード・プレミアおよび「7/6~NISMOエアロキット装着車」を除く。注2) エクストリーマーX系を除く。

※純正オプションのリアアンダーカバー装着車にも装着可能です。

※オーテックブランドの車両は、記載がない場合適合対象外となります。

### ■ Features

エクストレイルのキャラクターに合わせ、通常走行時にも感じられる軽快かつ心地の良いエキゾーストノート为目标に開発。フロントチューブからの交換タイプのため、音質の変化をより体感していただけます。

This muffler has been developed toward the objective of a stirring and comfortable exhaust note that is perceptible even during daily driving in order to match the character of "X-TRAIL." Changes in sound quality can be perceived much more because this muffler is a front tube replacement over standard mufflers. The exhaust finisher employs rivets in its design that are used in our sports titanium muffler series.

### ■ Specifications

- ・ステンレス製
- ・フロントチューブ+センターパイプ+リヤマフラーのセット
- ・近接騒音値
- ・ガソリン車:86dB
- ・ハイブリッド車:76dB<sup>※)</sup>
- ・NISMOエアロキット装着ガソリン車:91dB
- ・NISMOエアロキット装着ハイブリッド車:77dB<sup>※)</sup>
- ・NISMOロゴ入り
- ・1年間保証

注)「過回転防止装置」装着車用の測定値となります。

### ■ 付属品

- ・取付用付属品一式
- ・保証書



T32 4WD車装着例



20100-RN2T1

### 【スポーツマフラー装着上の注意】

- ① スポーツマフラーは適合車種のノーマル(標準)エンジンをベースに開発されています。従って、エンジンおよび補器類が大幅に改造された車両には、保安基準上適合しない場合があります。
- ② 車高がダウンするタイプのコイルスプリングやサスペンションキットや標準の触媒を装着していない車両は、保安基準(最低地上高等)に適合しない場合がありますので、ご注意ください。
- ③ エアクリナーは標準品もしくはNISMO製をご使用ください。それ以外のものを使用すると、エンジンのフィーリングが悪化したり、不具合等トラブルの原因となる可能性があります。
- ④ 適合外の車両に装着したり、触媒を標準品以外のものに交換したり、触媒を抜く(貫通パイプ等に交換する)等の改造を行いますと、保安基準に適合しないばかりか、エンジンの不具合や破損等のトラブルの原因となりますので、絶対に行わないでください。
- ⑤ マフラーを標準品からNISMO製に交換した際、NISMO製は標準品より径が太いためにボディとのクリアランスが狭くなる場合がありますが、その場合は、触媒およびフロントパイプ、ターボアウトレット等の接続ボルトも緩め、マフラーをクリアランスの広がる方向にひねった状態で接続ボルトを締めたり、マフラーのブラケットを若干曲げて調整するなど、走行中もマフラーがボディに接触しないよう装着してください。
- ⑥ マフラーは消耗品です。使用方法や経時劣化により音量が変化します。あらかじめご了承ください。

※パイプ径の( )内は純正部品の当社測定参考値です。  
※路面や縁石等に干渉する場合があります。ご注意ください。



EXHAUST



ENGINE PARTS



COOLING



CLUTCH MISSION



LSD



SUSPENSION



LINK BUSH



BRAKE



WHEEL



EXTERIOR



INTERIOR

## Sports Muffler Repair Parts

Model	Part	Part no.	Code	税込価格	本体価格	Qty per car	Part information
March (K13) 2WD車	Gasket	B0690-1HJ00	Q	1,650	1,500	1	
Fairlady Z (Z34) 全車	Front Tube	B0020-1ET00	—	生産廃止	生産廃止	1	
	Muffler-Ctr	B0300-1ET00	—	生産廃止	生産廃止	1	
	Muffler-Main	B0100-1ET00	—	生産廃止	生産廃止	1	
	Fitting Kit	B0690-1EK00	—	生産廃止	生産廃止	1	本体以外の取付用付属品一式
Elgrand (E52) VQ35DE	Gasket	B0690-1JA00	M	3,960	3,600	1	
Elgrand (E52) QR25DE	Gasket	B0690-1JB00	M	3,960	3,600	1	
Serena (C26) ハイウェイスター系2WD車	Gasket	20691-75T00	—	—	—	1	センターパイプ/リヤマフラー用、 日産純正部品
	Nut	01225-N0011	—	—	—	2	センターパイプ/リヤマフラー用、 日産純正部品
X-Trail (T32) 4WD車、 '17/6~4WD NISMOエアロキット装着車	Gasket	20692-8H30A	—	—	—	1	触媒/フロントチューブ用、 日産純正部品
	Nut	01225-N0011	—	—	—	2	触媒/フロントチューブ用、 日産純正部品
	Gasket	20691-30P00	—	—	—	1	フロントチューブ/センターパイプ用、 日産純正部品
	Nut	01225-N0011	—	—	—	2	フロントチューブ/センターパイプ用、 日産純正部品
	Bolt	081B4-0201A	—	—	—	2	フロントチューブ/センターパイプ用、 日産純正部品
	Gasket	20691-30P00	—	—	—	1	センターパイプ/リヤマフラー用、 日産純正部品
	Nut	01225-N0011	—	—	—	2	センターパイプ/リヤマフラー用、 日産純正部品
	Bolt	081B4-0201A	—	—	—	2	センターパイプ/リヤマフラー用、 日産純正部品

OIL FILTER 

EXHAUST 

ENGINE PARTS 

COOLING 

CLUTCH MISSION 

LSD 

SUSPENSION 

LINK BUSH 

BRAKE 

WHEEL 

EXTERIOR 

INTERIOR 

\*パイプ径の( )内は純正部品の当社測定参考値です。  
\*路面や縁石等に干渉する場合があります。ご注意ください。



OIL FILTER

## Sports Catalyzer



EXHAUST



ENGINE PARTS



COOLING



CLUTCH MISSION



LSD



SUSPENSION



LINK BUSH



BRAKE



WHEEL



EXTERIOR



INTERIOR

Part	Part no.	Code	税込価格	本体価格	Qty per car	Pipe Diameter	Part information
Sports Catalyzer	208B5-RSR51	C	418,000	380,000	1	フランジ部φ70	性能等確認済表示:JARI 10160003 VR38t

### Repair Parts

Part	Part no.	Code	税込価格	本体価格	Qty per car	Part information
Gasket	14445-JF01A	-	-	-	1	ターボ/フロント触媒(右)用、日産純正部品
Gasket	14445-JF01B	-	-	-	1	ターボ/フロント触媒(左)用、日産純正部品
Nut	14094-4P100	-	-	-	10	ターボ/フロント触媒、日産純正部品
Gasket	20692-24U0A	-	-	-	2	フロント触媒/サブマフラー用、日産純正部品
Nut	20602-41G0A	-	-	-	4	フロント触媒/サブマフラー用、日産純正部品
Gasket	20692-JF00A	-	-	-	1	サブマフラー/リヤマフラー用、日産純正部品
Nut	08918-3401A	-	-	-	2	サブマフラー/リヤマフラー用、日産純正部品
Bolt	081B4-0351A	-	-	-	2	サブマフラー/リヤマフラー用、日産純正部品
Nut	01225-00062	-	-	-	2	フロント触媒/マウントブラケット用、日産純正部品
A/F Sensor(right)	22693-JF00A	-	-	-	1	日産純正部品
A/F Sensor(left)	22693-JF00B	-	-	-	1	日産純正部品
O2 Sensor	226A0-EN21A	-	-	-	2	日産純正部品

### ■ Features

通気抵抗・排圧と排ガス浄化性能の最適バランス値を導き出すことにより、エンジン出力、レスポンスの向上と優れた排ガス浄化性能の両立を実現しました。

日産自動車独自のナノ触媒技術をフロント触媒のセル浄化層に採用。貴金属(ロジウム)の熱凝集抑制効果により、熱劣化に強く高い排ガス浄化性能を維持することが可能となりました。他社アフターマーケット品と比較しても長期にわたり検査基準をクリア出来る性能を維持します。さらに、フロント触媒セルの薄膜化とサブマフラーのストレート化により排圧の低減もはかりました。

また、標準 ECM だけでなく NISMO スポーツリセッティングとのマッチングも考慮した設計となっているため、警告灯点灯などの触媒交換によるトラブルが発生することなく安心してご使用いただけます。本商品には再使用不可部品である各種センサー(日産純正部品)を同梱してあるため、他の部品を準備することなく取り付け可能です。

We have achieved compatibility between enhancement of engine output or response and excellent exhaust gas purification performance through leading optimal balance a between air flow resistance and exhaust pressure and exhaust gas purification performance.

We have employed the Nano-catalyst technology of Nissan Motor Co., Ltd. in the cell purifying device of the front catalyzer. Heat cohesion inhibition effect of precious metal (rhodium) makes possible high exhaust gas purification performance that is resistant to heat deterioration. In contrast with competitors' products, our after-market catalyzers maintain standards inspection-clearing performance for a longer period. In addition, our catalyzers achieve reduction of exhaust pressure by thinning the film of front catalyzer cells and straightening the sub-muffler.

Moreover, because we took into design consideration matching of standard ECM as well as sports resetting by NISMO, our catalyzer can be used securely without catalyzer replacement related troubles such as lit warning lamps.

Because our catalyzer comes packaged with various non-reusable sensors (Nissan genuine parts), it can be installed without additional components.

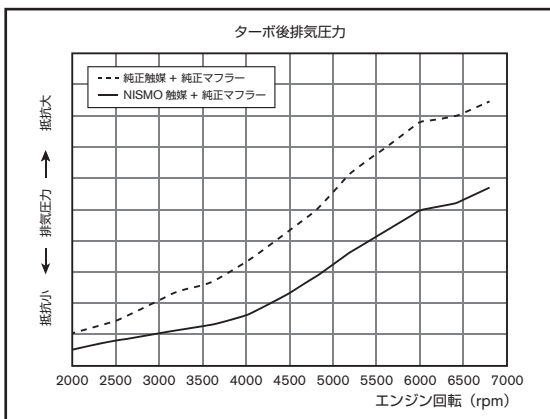

### ■ 付属品

- ・ 取付用付属品一式
- ・ 保証書

### ■ Specifications

- ・ フロント触媒+サブマフラー+各センサーのセット
- ・ 材質  
フロント触媒:アウター部/ステンレス、セル/セラミックス  
サブマフラー:ステンレス
- ・ セル数:600cps
- ・ 許容温度:950℃
- ・ 製品重量:18.2kg(対純正品:-6.0kg<sup>注1)</sup>)
- ・ 「交換用マフラー事前認証制度」認定品<sup>注2)</sup>
- ・ 保安基準適合品<sup>注3)</sup>
- ・ 1年間保証

注1)対純正品の重量は当社での実測値となります。

注2) '10年モデル('10/4~)および'11年モデルの生産車両に対して「交換用マフラー事前認証制度」に基づいた事前認証を取得しています。

注3) ノーマルマフラーおよびNISMO製スポーツチャンマフラー(20100-RSR51 p38)との組み合わせで保安基準適合となります。

### ■ 適合車種

NISSAN GT-R(R35)

'07~'11年モデル国内仕様車(乗車定員2名車を除く)



### 商品に関するご注意

- 本商品の取付けによる最低地上高への影響はありません。
- 本商品は日産自動車の車両保証継続適用部品ではありません。

# ENGINE PARTS

## POWER UNIT PARTS

- for RB26DETT Engine Parts .....P45  
RB26DETT用エンジンパーツ
- for VQ35DE Engine Parts .....P56  
VQ35DE用エンジンパーツ
- for SR Engine Parts .....P57  
SR用エンジンパーツ
- Other Engine Parts .....P59  
その他エンジンパーツ

## FUEL PARTS

- Fuel Pump .....P60  
フューエルポンプ
- Adjustable Fuel Pressure Regulator .....P63  
アジャスタブル フューエル プレッシャー レギュレーター

## ENGINE RELATED PARTS

- Head Gasket .....P64  
ヘッドガスケット 他

OIL FILTER 

EXHAUST 

ENGINE PARTS 

COOLING 

CLUTCH MISSION 

LSD 

SUSPENSION 

LINK BUSH 

BRAKE 

WHEEL 

EXTERIOR 

INTERIOR 

### ■Product Note

#### ❗ マークについて

本カタログに掲載のエンジン系パーツ(カム、インジェクター、オイルポンプ、レギュレーター等)で、❗マークが付いているパーツは、そのまま装着した場合、保安基準に適合しなくなる場合があります。装着の際には、必要に応じて、他部品の変更・装着や補器類の変更、セッティング等を実施し、車両を保安基準に合致する状態にした上でご使用ください。併せて必要に応じて改造申請を行ってください。

#### About the ❗ mark

The engine parts (cams, injectors, oil pumps, regulators, etc) described in this material marked with the ❗ mark may not be in conformity with safety standards if installed as-is. For their installation, as needed, ensure that other part installation or modification, alteration of related parts, setting, etc. are in accordance with safety regulations. Always be sure to make the proper applications for permission for modification.

# POWER UNIT PARTS [for RB26DETT]



OIL FILTER



EXHAUST



ENGINE PARTS



COOLING



CLUTCH MISSION



LSD



SUSPENSION



LINK BUSH



BRAKE



WHEEL



EXTERIOR



INTERIOR

## GT Crankshaft



Part	Part no.	Code	税込価格	本体価格	Qty per car	Part information
GT Crank Shaft	12200-RRR4A	C	327,800	298,000	1	8カウンターウェイトタイプ

### ■ Features

日産純正スタンダードクランクに対し、ストローク量を4mmアップ(77.7mm)させたロングストローククランクシャフトです。日産純正(1mmオーバーサイズ)ピストン、NISMO GTコンロッド等と組み合わせて使用することにより、2,771ccの排気量を可能<sup>※1)</sup>にします。製造方法に型鍛造+フィレットロール加工を採用することで、強度を高めています。クランク単体でのダイナミックバランス処理済み。

注1)一般公道で使用する場合は、改造申請が必要です。

The GT Crankshaft is a long-stroke crankshaft with a stroke length of 77.7mm, 4mm longer than the NISSAN standard production model. When used in combination with a genuine NISSAN piston (1mm over-size) and a NISMO GT connecting rod, a 2,771cc<sup>\*1</sup> upgrade in engine displacement is possible. Die forging and fillet-roll construction increase the crankshaft's strength. Each crankshaft is treated for dynamic balance.

\*1 In Japan, a special permit for engine modification is required when using these parts for on-road use.

### ! 商品に関するご注意

- 本商品をベースに製作されたエンジンは、排気量が変わりますので一般公道で使用するには「排気量等の変更」の改造申請を行ってください。



## GT Intake Gasket



Part	Part no.	Code	税込価格	本体価格	Qty per car	Part information
GT Intake Gasket	1617S-RRR45	B	3,300	3,000	1	t=0.85mm、1台分セット(6枚入り)

### ■ Features

スチールプレートの両面にNBRコーティング処理を実施。ハイブーストにも対応します。

NBR coating was applied to both faces of the steel plate. Can withstand high boosts.



## Head Gasket

COMPETITION

Part	Part no.	Code	税込価格	本体価格	Qty per car	Part information
Head Gasket	11044-RRR45	B	37,400	34,000	1	t=0.9 φ=87.0 メタル製、RB26DETT用 シリコンコーティング塗布 (GTレース同一仕様)

※詳細は、p64をご参照ください。

### ■ Features

GT500レース等でも採用実績のある表面処理(シリコンコーティング)を施したシール性に優れたヘッドガスケットです。

This head gasket with silicon coating provides excellent sealing. The same surface treatment has been used on engines at GT500 races and others.

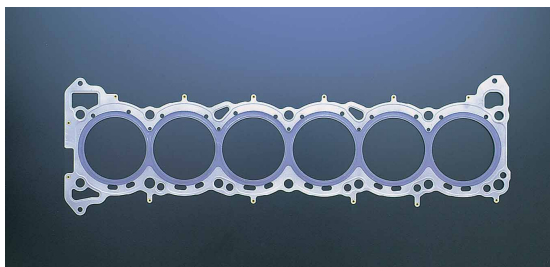

OIL FILTER

EXHAUST

ENGINE PARTS

COOLING

## Exhaust Manifold Gasket

COMPETITION

Part	Application	Part no.	Code	税込価格	本体価格	Qty per car	Part information
Exhaust Manifold Gasket	RB26DETTエンジン全車	14036-RSR45	D	18,150	16,500	1	メタル3層構造 t=1.3mm ビードタイプ

### ■ Features

ヘッドガスケットと同様のメタル3層構造(t=1.3)とし、ビードを持たせたことにより、高温時の気密性が向上しました。また、マニホールド取り外し時にガスケットの貼りつきがなく、脱着作業が容易です。

Uses the same three-layer metal structure (t=1.3) as the head gasket. This, along with the use of a bead, improves the air seal at high temperatures. The gasket does not stick when the manifold is removed, greatly simplifying the installation and removal process.



CLUTCH MISSION

LSD

SUSPENSION

LINK BUSH

BRAKE

WHEEL

EXTERIOR

INTERIOR

# POWER UNIT PARTS [for RB26DETT]



## Metal

COMPETITION

Part	Part no.	Code	税込価格	本体価格	Qty per car	Part information			
						Bearing thickness(mm)	Color code	Grade	Part information
Con Rod Metal Set	12110-RRR30	B	4,400	4,000	6	1.500~1.503	無	STD 0	アッパー、ロア各1枚 1セット
	12110-RRR31	B	4,400	4,000		1.503~1.506	茶	STD 1	
	12110-RRR32	B	4,400	4,000		1.506~1.509	緑	STD 2	
	12110-RRR33	B	4,400	4,000		1.541~1.549	赤	U/S	
Main Bearing Inner Set	12207-RRR30	B	4,950	4,500	6	1.818~1.821	黒	STD 0	アッパー、ロア各1枚 1セット
	12207-RRR31	B	4,950	4,500		1.821~1.824	茶	STD 1	
	12207-RRR32	B	4,950	4,500		1.824~1.827	無	STD 2	
	12207-RRR33	B	4,950	4,500		1.827~1.830	黄	STD 3	
	12207-RRR34	B	4,950	4,500		1.830~1.833	青	STD 4	
	12207-RRR35	B	4,950	4,500		1.833~1.836	緑	STD 5	
12207-RRR36	B	4,950	4,500	1.836~1.839	桃	STD 6			
Main Bearing Center Set	12261-RRR30	B	5,830	5,300	1	1.818~1.821	黒	STD 0	アッパー、ロア各1枚 1セット
	12261-RRR31	B	5,830	5,300		1.821~1.824	茶	STD 1	
	12261-RRR32	B	5,830	5,300		1.824~1.827	無	STD 2	
	12261-RRR33	B	5,830	5,300		1.827~1.830	黄	STD 3	
	12261-RRR34	B	5,830	5,300		1.830~1.833	青	STD 4	
	12261-RRR35	B	5,830	5,300		1.833~1.836	緑	STD 5	
	12261-RRR36	B	5,830	5,300		1.836~1.839	桃	STD 6	

### ■ Features

Super GTでも採用実績のある表面処理を施すことにより、耐久性を大幅に向上させました。RB25系にも使用できます。

Durability is significantly improved by applying state-of-the-art surface treatment proven in Super GT races.

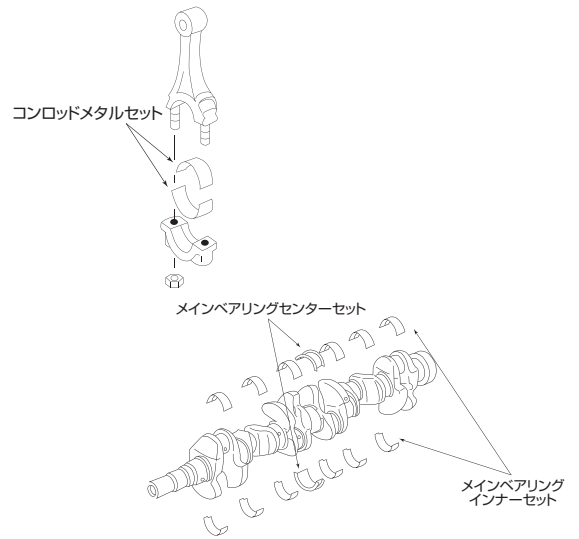

### メタル諸元表

適合エンジン	パーツナンバー	位置	A	B	C	D	E	F	G	H	t	材質	備考
RB26DETT	12110-RRR30~3	コンロッド	51.01	17.0	3.0	0	1.2	5.6	—	—	約1.5	F112	オイル穴ありφ2.5×1
	12207-RRR30~6	メイン	58.66	20.0	4.6	2.6	1.4	5.6	—	—	約1.83	F112	溝あり、アッパー側 オイル穴あり
	12261-RRR30~6	メインセンター	58.66	23.01	4.6	4.5	1.4	5.6	27.0	74.9	約1.83	F112	φ3×4、φ5×1

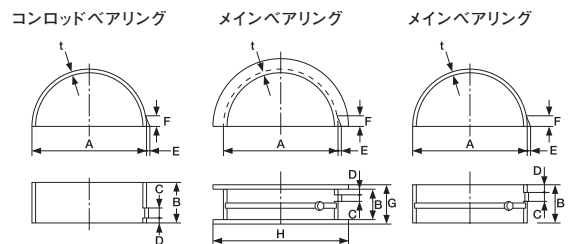



## R3 Turbo Kit

! COMPETITION

Part	Part no.	Code	税込価格	本体価格	Qty per car	Part information
R3 Turbo Kit	1441A-RSR47	C	385,000	350,000	1	

### ■ Features

従来のR1ターボキットに対し、中低回転域でのトルク向上を狙ってコンプレッサーのA/Rを変更し、過給圧の立ち上がりを向上させました。その結果、純正ターボ同等まで中低回転域でのトルクが向上し、街乗りでの扱いやすさとサーキットでの性能・耐久性を両立しています。カム、ECMチューニングとの組み合わせによって450ps/7600rpm、50kgfm/4800rpm(当社計測基準に準ず)までのエンジンを製作される方に最適です。

The boost response of the existing R1 turbo kit has been improved by changing the compressor A/R to increase torque in the mid to low-speed range. This improvement has increased the torque in the mid to low-speed range to the level of a genuine turbo, achieving both the ease of handling of city driving and the performance and durability of circuit sports driving. By combining the cam and ECM tuning, this product is ideal for those manufacturing engines up to 450 ps/7600 rpm and 50 kgfm/4800 rpm (according to our measurement standards).

### ■ キット内容

- ・R3ターボ本体×2
- ・ガスケットキット(日産純正部品 14401-24U26)×1
- ・スタッドボルト(日産純正部品 14064-05U01)×8
- ・スタッドボルト(日産純正部品 14414-17F00)×10

### ■ Specifications

- ・R3ターボ:強化アクチュエーター付(ロッド長調整式)、NISMOロゴ入り
- ・強化アクチュエーター出荷時値:開弁圧 655mmHg/0.38mm、809mmHg/4.00mm

### R3ターボキット/R1ターボキット仕様比較

		R3 Turbo Kit	R1 Turbo Kit
Compressor	A/R	0.6	0.42
	Housing	T04B	
	Wheel	C106	T3
		55Trim	
Turbine	A/R	0.64	
	Housing	T25	
	Wheel	GT25	
		62Trim	
Bearing	ボールベアリング		
Actuator	スプリング強化ロッド長調整式		

※R3ターボの計画出力は250ps(×2)となります。(計画出力とは、コンプレッサーの容量、特性およびエンジン回転特性に適正な燃調を想定し、算出された出力値。実車のエンジン、エンジンの補機の特性や状態によりこの数値よりも高く、もしくは低くなる場合があります。)

### ■ 適合車種

- ・RB26DETTエンジン搭載車

※オーテックブランドの車両は、記載がない場合適合対象外となります。

#### ! 商品に関するご注意

- 本商品を取り付ける場合は、過給圧特性およびエンジンコントロールユニットの再適合が必要となります。
- 必要に応じてウォーター&オイルインレットパイプ(日産純正部品 14499-AA400 2個)、フロントオイルリターンパイプ(日産純正部品 15197-06U00 1個)を別途ご購入ください。

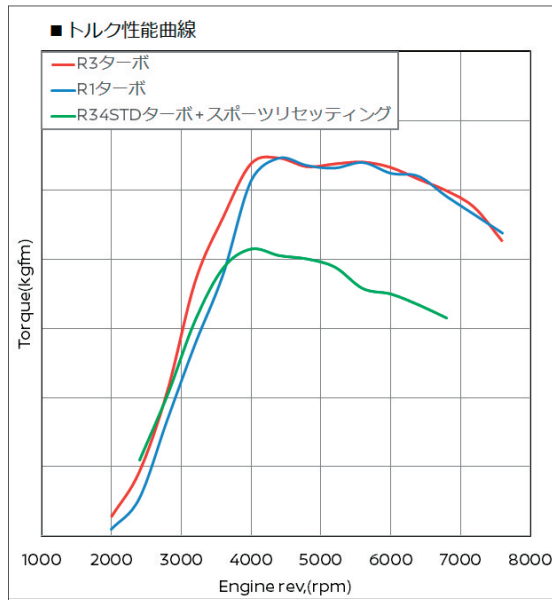
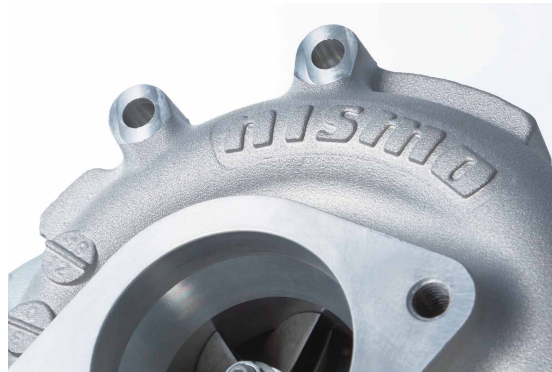

計測基準:オリフィス制御、1.1kg/cm<sup>2</sup> @7200rpm

タービン回転数165000rpmまで、入口温度950度まで

OIL FILTER

EXHAUST

ENGINE PARTS

COOLING

CLUTCH MISSION

LSD

SUSPENSION

LINK BUSH

BRAKE

WHEEL

EXTERIOR

INTERIOR

# POWER UNIT PARTS [for RB26DETT]



## Fuel Kit for RB26DETT Engine



RB26DETTエンジン用フューエルキット車種別適合表

Vehicle	Model	Application	Part no.	Code	税込価格	本体価格	Qty per car	Part information
Skyline GT-R	BNR32	全車	17500-RSR21	C	319,000	290,000	1	
	BCNR33	全車	17500-RSR41	C	319,000	290,000	1	
	BNR34	~'00/8						
		'00/8~	17500-RSR42	C	319,000	290,000	1	

※オーテックブランドの車両は、記載がない場合適合対象外となります。

### ■ Features

NISSAN GT-R(R35)純正のインジェクター、エアフロメーター、NISMOプレッシャーレギュレーター、フューエルデリバリーパイプ(RB26DETT純正フューエルデリバリーパイプと同材質)を組み合わせました。

燃料の霧化性能に優れたR35用純正インジェクターにより、エンジンの吹け上がりが軽くなり、レスポンスが向上します。またガソリン希釈も少ないため、低粘度オイルと併用することで燃費改善にも効果があります。

併せて、R35用純正エアフロメーターは、高回転域でのハンチングがRB用と比較して1/5程度に抑えられており、吸気量に対して燃料噴射をニアに追従させることが可能となります。急激にスロットルを戻したときもレスポンスが良く、無駄な燃料噴射を減らせるというメリットもあります。

The NISSAN GT-R (R35) genuine injector and air flow meter and the NISMO pressure regulator and fuel delivery pipe (with the same material as that of RB26DETT genuine fuel delivery pipe) have been combined.

The R35 genuine injector, which offers excellent fuel atomization, reduces engine revving, improving response. Its low gas dilution contributes to higher fuel efficiency by using low-viscosity oil.

The R35 genuine air flow meter suppresses the hunting in the high-speed range to one-fifth of RB, enabling fuel injection to linearly follow intake volume. It is also advantageous in reducing wasteful fuel injection thanks to the excellent response when suddenly returning the throttle.

### ■ キット内容

- ・インジェクター(日産純正部品 16600-38B0A)×6
- ・インジェクターアダプター×6
- ・フューエルデリバリーパイプ×1
- ・カラー×6
- ・インシュレーター(日産純正部品 16636-V5000)×6
- ・クリップ(日産純正部品 17571-5L30A)×6
- ・ドロップングレジスターハーネス×1
- ・インジェクターハーネス×6
- ・NISMOプレッシャーレギュレーター(22670-RR580 p63)×1
- ・エアフロメーター(日産純正部品 22680-7S00A)×2
- ・エアフロメーターアダプター×2
- ・エアフロメーターアダプターハーネス×1
- ・M6ボルト(日産純正部品 08363-6201D)×8
- ・M4ボルト(日産純正部品 08360-41226)×4
- ・Oリング(日産純正部品 22683-05U00)×2

### ■ Specifications

- ・材質  
フューエルデリバリーパイプ:鋼管(RB26DETT純正フューエルデリバリーパイプと同材質)  
エアフロメーターアダプター:アルミニウム  
フューエルデリバリーパイプ:NISMOロゴ入り

### ■ 適合車種

- ・スカイラインGT-R(BNR32、BCNR33、BNR34)全車

#### ⚠ 商品に関するご注意

- 本商品を取り付ける場合は、エンジンコントロールユニットの再適合が必要となります。



エアフロ吸気量測定グラフ

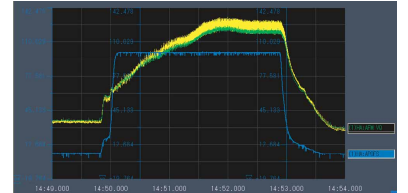

黄:RB26純正 / 緑:R35純正、青:スロットル開度  
R35純正の方が、中・高速域において測定幅(ブレ)が小さい事が分かります。

# Intake Collector

**!** COMPETITION

OIL FILTER



Part	Part no.	Code	税込価格	本体価格	Qty per car	Part information
Intake Collector	14110-RSR45	B	214,500	195,000	1	スカイラインGT-R (BNR32, BCNR33, BNR34) 用

## Repair Parts

Part	Part no.	Code	税込価格	本体価格	Qty per car	Part information
Collector Assy-Int Manif	14010-RSR45	B	176,000	160,000	1	インテークコレクター単体
Gall Assy-Vac Cont	22310-RSR45	A	29,700	27,000	1	ブレーキ、クラッチマスター用バキューム配管
Hose-Vac Clutch Booster	47474-RSR45	A	3,300	3,000	1	クラッチマスター用バキュームホース
Brkt-Oil Cooler Mtg	21340-RSR45	B	9,570	8,700	1	
Gskt-Vac Pipe	16076-05U00	—	—	—	1	日産純正部品
Gskt-Throttle Chamber	16175-05U70	—	—	—	6	日産純正部品
Gskt-Temperature Sensor	22636-N4200	—	—	—	1	日産純正部品
Gskt-Oil Pressure Sensor	21304-05U20	—	—	—	1	日産純正部品
Gskt-Aac Valve	23785-40F00	—	—	—	1	日産純正部品
Pin-Dowel	11022-58S00	—	—	—	2	日産純正部品

EXHAUST



ENGINE PARTS



COOLING



CLUTCH MISSION



LSD



SUSPENSION



LINK BUSH



BRAKE



WHEEL



EXTERIOR



INTERIOR



## Features

チューニングエンジン(400ps~600ps)に最適な形状を追求し、吸気管の径や長さ、コレクターの断面形状を見直しました。各気筒への空気の配分が、より均等になるよう空気流入量を改善し、中速域でのトルクを向上させます。フロント/リア側気筒間で吸気量が改善されるため、両側のタービン入口排気温度差が小さくなり空燃比・点火時期の最適化による出力と燃費の向上も実現します。取り付けは、一切の追加加工が不要なボルトオンタイプです(ただし、スロットルリンケージ、およびスロットルセンサーの調整は必要です)。

- \*2,400~7,600rpmの前後ターボチャージャー入り口排気温度差を平均18%改善しました。
- \*4,800~7,600rpmで、出力を平均1.8%向上し、同時に燃費を平均0.4%改善しました。

To get the most efficient shape for tuning engines (400ps to 600ps), the diameter & length of the intake pipe and the shape of the intake collector's cross section were redesigned. This improved air distribution to each tube as well as equalizing the air flow volume to each side, which increased torque in the mid-speed range. Fuller air intake to both the front and rear reduces the difference in air temperature on both sides of the turbine. This optimizes the air-fuel ratio and ignition timing, which increases output and improves fuel consumption. Simple bolt-on installation means that no additional work is required (however, the throttle linkage and throttle sensor must be adjusted).

\* Intake temperature difference at the entrance of turbo chargers is improved an average by 18% in the 2,400 to 7,600 rpm range.

\* At 4,800 to 7,600 rpm, power output is increased by an average of 1.8% while fuel economy is by an average of 0.4%.

## Specifications

- ・コレクター容積:4.1L(純正=3.4L)
- ・吸気管径:φ43→φ45テーパ(純正=φ45)
- ・吸気管長:73.8mm(純正=48.5mm)
- ・材質、製法:アルミ鋳造

## 適合車種

- ・スカイラインGT-R(BNR32, BCNR33, BNR34)全車
- ※オーテックブランドの車両は、記載がない場合適合対象外となります。

### ! 商品に関するご注意

- 本商品はエンジン搭載状態では取り付けできません。
- 本商品を取り付けることによって、エンジンの特性が変わるため、エンジンコントロールユニットの再適合が必要になります。再適合を行わないと、エンジンを破損する恐れがあります。
- 上記のエンジン性能向上代は、当社台実験による実測値ですが、実際のエンジン性能向上代はエンジンの仕様、空燃比・点火時期の適合条件、気象条件、測定精度等により異なる場合があります。
- シングル大径スロットルチャンバーには対応しておりません。

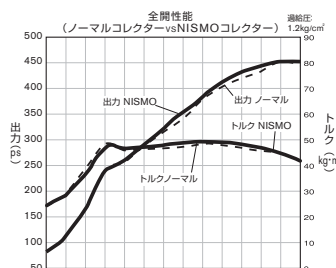
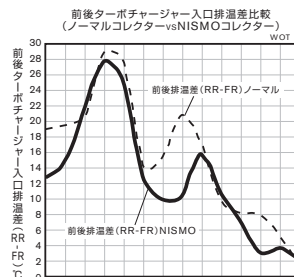
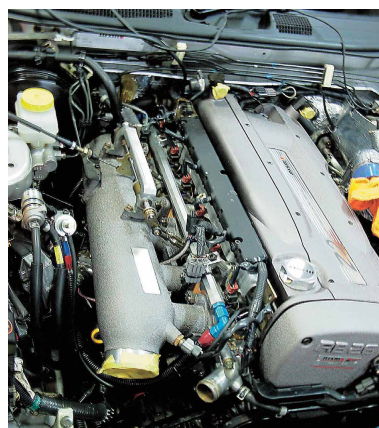

# POWER UNIT PARTS [for RB26DETT]

OIL FILTER

EXHAUST

ENGINE PARTS

COOLING

CLUTCH MISSION

LSD

SUSPENSION

LINK BUSH

BRAKE

WHEEL

EXTERIOR

INTERIOR

## Carbon Air Inlet Pipe

! COMPETITION

カーボンエアインレットパイプ車種別適合表

Vehicle	Model	Application	Part no.	Code	税込価格	本体価格	Qty per car	Part information
Skyline GT-R	BNR32	全車	14460-RRR25	C	385,000	350,000	1	
	BCNR33, BNR34	全車	14460-RRR45	C	385,000	350,000	1	
Stagea	WGNC34	260RS						

※オーテックブランドの車両は、記載がない場合適合対象外となります。

### ■ Features

ターボチャージャーからのエアの流れをスムーズにして圧損を低減させることにより、タービンの出力バランスを向上させ、エンジンレスポンスを向上させます。素材には耐熱性を重視し、Super GT GT500クラス参戦車両のプレーキシュラウドに使用実績がある耐熱性カーボンを採用しました。

さらにBNR32用はエンジンとのクリアランスを考慮した専用設計となります。

Offers quicker response to power demand by better balance of the turbine output characteristics which is achieved by smoothing the airflow from the turbocharger for reduced pressure loss. Made from heat-resistant carbon-fiber for ideal heat resistance; the material proven as brake shrouds for the Super GT GT500 Class competition cars.

In particular, the BNR32 version is a special design taking the engine clearance into account.

### ■ Specifications

- ・材質:パイプ / 耐熱性ドライカーボン(無塗装)  
 外側) 耐熱330℃ 内側) 耐熱180℃  
 ジョイント部 / 耐熱シリコンゴム  
 ターボアウトレット部 / アルミニウム(ブラックアルマイト)
- ※14460-RRR45はアルミ製Air Inlet Pipe(14460-RS597 p52)と同形状となります。

#### ! 商品に関するご注意

- BCNR33 / BNR34 / 260RSに装着の際、メインパイプがエアクリナーダクトに干渉するため、ダクトの干渉部にドライヤー等で熱を加え、10~15mm程度の凹(パイプの逃げ)をつける加工が必要となります。
- BNR34については、エアクリナーダクトをR-tuneエアクリナーダクト(16554-RSR46 p53)に交換することにより無加工で取り付けが可能です。
- 本商品を装着することによりブースト圧が若干上昇します。装着後にブースト圧の調整を行ってください。
- 本商品は耐熱性カーボン素材を使用しているため、表面が黄変することがありますが性能上問題はありません。
- 加工の特性上、カーボンの織りに個体差があります。あらかじめご了承ください。



BNR32装着例

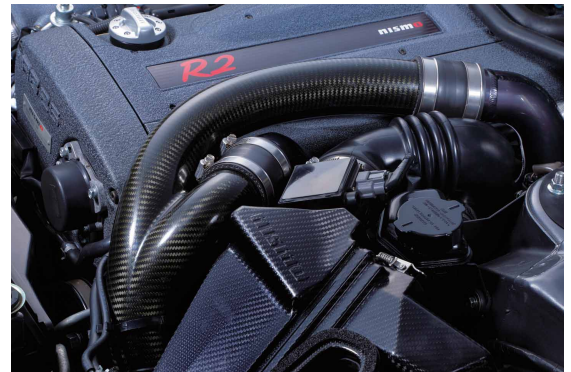

BNR34装着例

## Air Inlet Pipe



COMPETITION

### エアインレットパイプ車種別適合表

Part	Model	Part no.	Code	税込価格	本体価格	Qty per car	Part information
Air Inlet Pipe	BCNR33, 260RS, BNR34	14460-RS597	—	生産廃止	生産廃止	1	

※オーテックブランドの車両は、記載がない場合適合対象外となります。

### ■ Features

ターボチャージャーのコンプレッサーハウジング～合流部までのパイピングセット。

標準品に対し、2つのターボチャージャーからのエアの流れをスムーズにし、圧損を低減させることにより、2つのタービンの出力バランスを向上させ、エンジンのレスポンスを向上させます。パイプ内面のスムーズングによるエアの流入抵抗の低減と軽量化のため、アルミパイプ溶接構造としました。ジョイント部分は圧損の低減と耐熱性・耐久性向上のため、高剛性で膨らみにくい耐熱シリコンゴム製としました。

Compared to standard part, it smoothes the airflow from the two turbo-chargers, reducing pressure loss and improving engine response. A welded aluminum pipe was used to get a smooth pipe interior that reduces air resistance and weight. Highly rigid, swell & heat-resistant silicon rubber was employed in order to reduce vulnerability to pressure at the joint sections and to increase both heat-resistance and durability.

### ■ Specifications

・パイプ部:アルミ製パイプバフ仕上げ(塗装不要)

・ジョイント部:耐熱シリコンゴム製(カラー:ブルー、「NISMO」ロゴ入り)

※Carbon Air Inlet Pipe(14460-RRR45 p51)と同形状となります。

#### !! 商品に関するご注意

- 装着の際、メインパイプがエアクリナーダクトに干渉するため、ダクトの干渉部にドライバー等で熱を加え、10～15mm程度の凹(パイプの逃げ)をつける加工が必要です。
- BNR34については、エアクリナーダクトをR-tuneエアクリナーダクト(16554-RSR46 p53)に交換することにより無加工で取り付けが可能です。
- 本商品を装着することによりブースト圧が若干上昇します。装着後にブースト圧の調整を行ってください。



OIL FILTER

EXHAUST

ENGINE PARTS

COOLING

CLUTCH MISSION

LSD

SUSPENSION

LINK BUSH

BRAKE

WHEEL

EXTERIOR

INTERIOR

# POWER UNIT PARTS [for RB26DETT]



OIL FILTER



EXHAUST



ENGINE PARTS



COOLING



CLUTCH MISSION



LSD



SUSPENSION



LINK BUSH



BRAKE



WHEEL



EXTERIOR



INTERIOR

## R-tune Air Cleaner Duct

Part	Part no.	Code	税込価格	本体価格	Qty per car	Part information
R-tune Air Cleaner Duct	16554-RSR46	B	36,300	33,000	1	BNR34用

### ■ Features

スカイラインGT-R(BNR34)純正エアクリナーボックス対応のエアクリナーダクト。

同一過給圧時のコンプレッサー入り口圧力を30%低減させ、通気抵抗を低減させることができます。

取り付けは、純正エアクリナーダクトと交換するだけの簡単さ(参考取付時間0.1時間)。NISMO R-tuneカーボンフード、純正アルミフード、V-spec用純正カーボンフード、NISMOエアインレットパイプ、純正エアインレットパイプとの組み合わせ時において、無加工で装着できます<sup>※</sup>。エンジンコントロールユニットの再適合作業も不要で、そのまま公道でご使用いただけます。

注)他社製エンジンフード、エアインレットパイプとの組み合わせについては、性能保証できません。

Reduces compressor intake pressure by 30% during pressure peaks as well as decreasing air-path pressure. Easy installation: just like the standard NISSAN air cleaner (installation time 0.1 hours). Can be attached without modification when used with NISMO R-tune carbon hood, genuine aluminum hood, genuine carbon hood for V-spec, NISMO air inlet pipe or genuine inlet pipe. No readjustment is required for use on public roads.

\* No performance guarantee can be made if these parts are used with the engine hood or air inlet pipes of other manufactures.

### ■ Specifications

・材質:FRP製黒ゲルコート仕上げ

### ■ 適合車種

・スカイラインGT-R(BNR34)全車

※オーテックブランドの車両は、記載がない場合適合対象外となります。

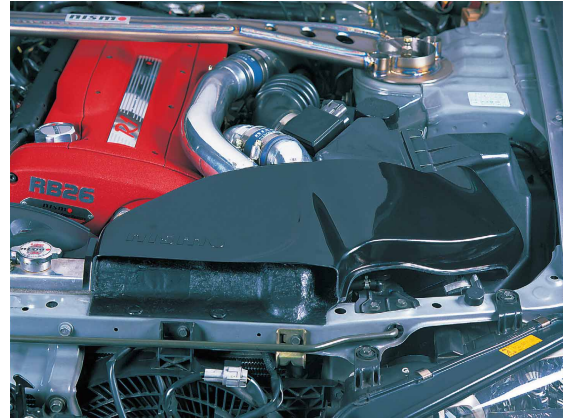

## Oil Pump

COMPETITION

Part	Part no.	Code	税込価格	本体価格	Qty per car	Part information
Oil Pump	15010-RR580	B	143,000	130,000	1	ギア強度アップ品、スーパー耐久レースにて使用、吐出量性能は純正品と同等

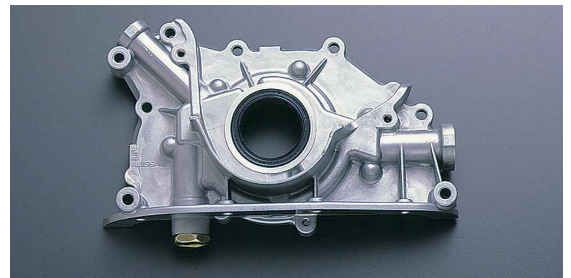

## Oil Separator

COMPETITION

### オイルセパレーター車種別適合表

Part	Model	Part no.	Code	税込価格	本体価格	Qty per car	Part information
Oil Separator	BNR32用	11830-RSR26	B	52,360	47,600	1	
	BCNR33、BNR34用	11830-RSR46	B	52,360	47,600	1	

※オーテックブランドの車両は、記載がない場合適合対象外となります。

### ■ Features

燃焼室から出たブローバイガスは、エンジンオイルと混ざり合った状態で吸気行程に戻されますが、ノーマル状態ではインタークーラーにオイルが溜ったり、吹き返しにより、途中のエアフローメーター等の吸気系がオイルで汚れるといった弊害を生むことがあります。NISMOオイルセパレーターは、シリンダーヘッドから吸気行程に戻されるブローバイガスからオイルを分離することで、エアフローメーター等の汚れを防止すると同時に、インタークーラーへのオイル溜りを減少させます。同時にオイルセパレーター内で分離されたオイルは再びオイルパンへ戻る構造なので、エンジンオイル消費量も減少します。ブローバイガスはエンジンに戻し、大気に放出しません。

Blow-by gas exiting the combustion chamber can mix with engine oil and come back up during the intake stroke. Under normal conditions oil collects in the intercooler, but blowback can cause parts related to intake, such as the airflow meter, to become clogged with oil. The NISMO oil separator separates the oil from the blowback gases returning from the cylinder head during the intake stroke, which limits the amount of oil deposited in the intercooler. Because it is designed to return the separated oil to the oil pan, the oil separator also reduces oil consumption. The blowback gases are returned to the engine and are not released to the atmosphere, making this a valuable device for automobile inspection procedures.

### ■ Specifications

・φ50円筒 取付ブラケット、配管類付属

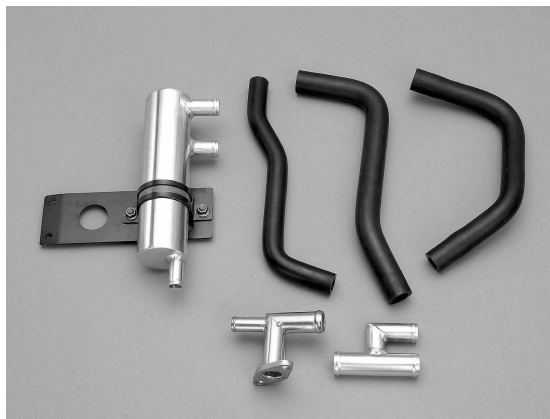

カットモデル



カットモデル



BNR32装着例



BNR34装着例

## Oil Pan Baffle Plate

COMPETITION

Part	Part no.	Code	税込価格	本体価格	Qty per car	Part information
Oil Pan Baffle Plate	11113-RS580	B	46,200	42,000	1	

### ■ Features

サーキット走行など、前後および横Gが多発する際に発生するオイルのかたよりを防ぐことにより常に安定した油圧を確保。メタル破損など、エンジントラブルを未然に防止します。

Provides stable oil pressure by preventing oil from pooling due to the front-rear or lateral G forces often experienced in circuit racing. This prevents metal damage and other engine trouble from occurring.



左:純正部品 右:NISMO

OIL FILTER

EXHAUST

ENGINE PARTS

COOLING

CLUTCH MISSION

LSD

SUSPENSION

LINK BUSH

BRAKE

WHEEL

EXTERIOR

INTERIOR

# POWER UNIT PARTS [for RB26DETT]

OIL FILTER

## Fuel Parts

COMPETITION

EXHAUST

### フューエルパーツ車種別適合表

Part	Model	Part no.	Code	税込価格	本体価格	Qty per car	Part information
Fuel Pump	BNR32, 260RS	17042-RR581	B	145,200	132,000	1	4.6L/min (at p=294kPa 3.0kgf/cm <sup>2</sup> ) 純正比125% ハーネス、コネクター、ストレーナー、Oリング付
	BCNR33	17042-RR596		283,140	257,400		
	BNR34	17042-RRR46		165,000	150,000		
Fuel Pressure Regulator	—	22670-RR580	B	41,800	38,000	1	可変式 P=196~588kPa (2~6kgf/cm <sup>2</sup> ) IN側直付、OUT側ゴムホース接続タイプ

※詳細は、p60~63をご参照ください。  
※オーテックブランドの車両は、記載がない場合適合対象外となります。

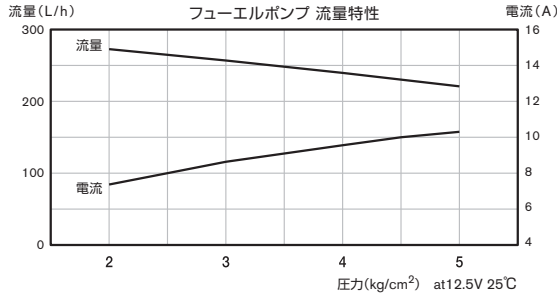

Fuel Pump / フューエルポンプ  
(BNR32, 260RS用)

- ⚠ 商品に関するご注意
- エンジンコントロールユニットの再適合が必要となります。

COOLING

CLUTCH MISSION

LSD

## Reinforced Timing Belt

Part	Part no.	Code	税込価格	本体価格	Qty per car	Part information
Reinforced Timing Belt	13028-RSR45	B	18,150	16,500	1	RB20DE (T)、RB25DE (T)、RB26DETT、RBツインカムエンジン全車

### ■ Features

心線に強化ガラス繊維を、歯布にアラミド繊維を使用することにより引っ張り、耐熱、切断、歯抜け、摩耗のすべてにおいて性能を飛躍的に向上させました。その結果、チューニングエンジンの高温や急激な回転数、トルク変動にも耐え、エンジンのポテンシャルをあますことなく発揮します。純正部品と同一形状です。

#### 〈純正部品との比較〉

引っ張り強度1.2倍、耐熱性1.8倍、切断強度3倍、耐歯抜け/摩耗9倍

Core wires of tempered glass fiber with the tooth fabric made of aramid fiber makes an immediate improvement in resistance to stretch, heat, cutting, tooth loss and abrasion. The result is greater endurance to the high heat, sudden changes in rpm and torque that you get with a tuning engine, so that the maximum potential of your engine can be realized. Identical in shape to the standard NISSAN production part.

#### 〈Comparison with genuine NISSAN timing belt〉

Strength resistance 1.2 times greater; heat resistance 1.8 times; cut resistance 3 times; tooth loss and abrasion resistance 9 times.

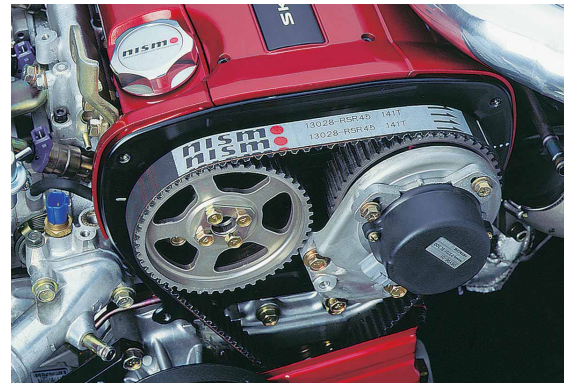

SUSPENSION

LINK BUSH

BRAKE

WHEEL

EXTERIOR

INTERIOR



# POWER UNIT PARTS [for VQ35DE (Fairlady Z (Z33) & Skyline Coupe (CPV35))]

## High-Lift Valve Spring Set

COMPETITION

Part	Part no.	Code	税込価格	本体価格	Qty per car	Part information
High-Lift Valve Spring Set	13203-RRZ30-S	B	26,400	24,000	1	SWOSC-VXオーバル形状、24本セット

### ■ Features

VQ/VK系エンジンに使用可能なハイリフトカム用強化スプリングです。生産ヘッド・バルブ・リテーナーを共用できるシングルスプリングで最高レベルの材質・形状を採用しました。

Reinforced springs for use with the high-lift cam in VQ and VK engines. Single springs are manufactured with the highest quality materials and to exigent design standards. They will work with the standard head, valves and retainers.

### ■ Specifications

- ・ハイリフト(バルブ:9.2→11.0mm)、
- ・荷重(取付時:196→245N、開弁時:433→568N)
- ・材質変更(SWOSC-VT→SWOC-VX)、
- ・線形(φ3.30円断面→3.00×3.75のオーバル断面)
- ・11mmカムリフトでも1mmの密着余裕があります。

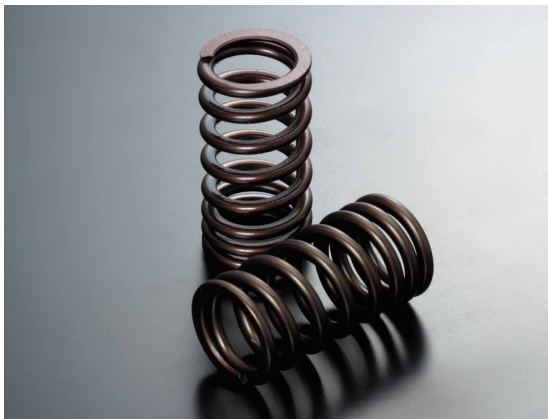

OIL FILTER 

EXHAUST 

ENGINE PARTS 

COOLING 

CLUTCH MISSION 

## High-Flow Volume Fuel Pump



COMPETITION

Part	Part no.	Code	税込価格	本体価格	Qty per car	Part information
High-Flow Volume Fuel Pump	17040-RRZ30	B	44,000	40,000	1	フェアレディZ (Z33) 純正燃料タンク用、90→165L/h

### ■ Features

インタンク用高流量ポンプです。インタンクポンプとして最大流量を増加(90→165L) [12.0V、P=300kPa 条件]させ、同時に燃料吐出量増加に合わせて、セクター内のオリフィスチューニングを行い、コンプリートで商品化しました。

This is a high-flow volume fuel pump for the intank pump. This part is made by scaling the internal orifice, which increases fuel intake volume (from 90 to 165L/h, at 12.0V, P=300kPa) as well as fuel output volume.

### ⚠ 商品に関するご注意

- エンジンコントロールユニットの再適合が必要となります。



LSD 

SUSPENSION 

LINK BUSH 

BRAKE 

WHEEL 

EXTERIOR 

INTERIOR 

# POWER UNIT PARTS [for SR]



OIL FILTER

## Head Gasket

COMPETITION

Part	Part no.	Code	税込価格	本体価格	Qty per car	Part information	
Head Gasket	11044-RR541	B	生産廃止	生産廃止	1	t=1.2 φ87.5 メタル	S13, S14, S15用



EXHAUST

## Metal

COMPETITION

Part	Part no.	Code	税込価格	本体価格	Qty per car	Part information			
						Bearing thickness (mm)	Indication color	Grade	
Con Rod Metal Set <sup>(注1)</sup>	12110-RRR30	B	4,400	4,000	4	1.500~1.503	無	STD 0	アッパー、ロア各1枚 1セット ※RNN14は幅が異なるため装着不可
	12110-RRR31	B	4,400	4,000		1.503~1.506	茶	STD 1	
	12110-RRR32	B	4,400	4,000		1.506~1.509	緑	STD 2	
	12110-RRR33	B	4,400	4,000		1.541~1.549	赤	U/S	
Main Bearing Set	12207-RRS30	B	5,500	5,000	5	1.977~1.980	黒	STD 0	アッパー、ロア各1枚 1セット ※RNN14はツメ位置が異なるため装着不可
	12207-RRS31	B	5,500	5,000		1.980~1.983	茶	STD 1	
	12207-RRS32	B	5,500	5,000		1.983~1.986	緑	STD 2	
	12207-RRS33	B	5,500	5,000		1.986~1.989	黄	STD 3	
	12207-RRS34	B	5,500	5,000		1.989~1.992	青	STD 4	
	12207-RRS35	B	5,500	5,000		1.992~1.995	桃	STD 5	
	12207-RRS36	B	5,500	5,000		1.995~1.998	無	STD 6	

※NEO VVLエンジンにも装着可。

注1) S13~S15のSRエンジンでもエンジンのオーバーホールを実施している場合、RNN14用コンロッドを使用している場合があります。そのため、使用しているコンロッドメタルの幅を事前にご確認の上ご購入ください。

### メタル諸元表

パーツナンバー	適合エンジン	位置	A	B	C	D	E	F	t	材質	パーツ情報
12110-RRR30~3	SR20型	コンロッド	51.01	17.0	3.0	0	1.2	5.6	約1.5	F112	オイル穴ありφ2.5×1
12207-RRS30~6	SR20型	メイン	59.47	19.0	3.0	2.5	1.4	5.6	約1.98	F112	溝あり、アッパー側オイル穴ありφ3×4、φ5×1穴あり



COOLING



CLUTCH MISSION



LSD



SUSPENSION



LINK BUSH



BRAKE



WHEEL



EXTERIOR



INTERIOR

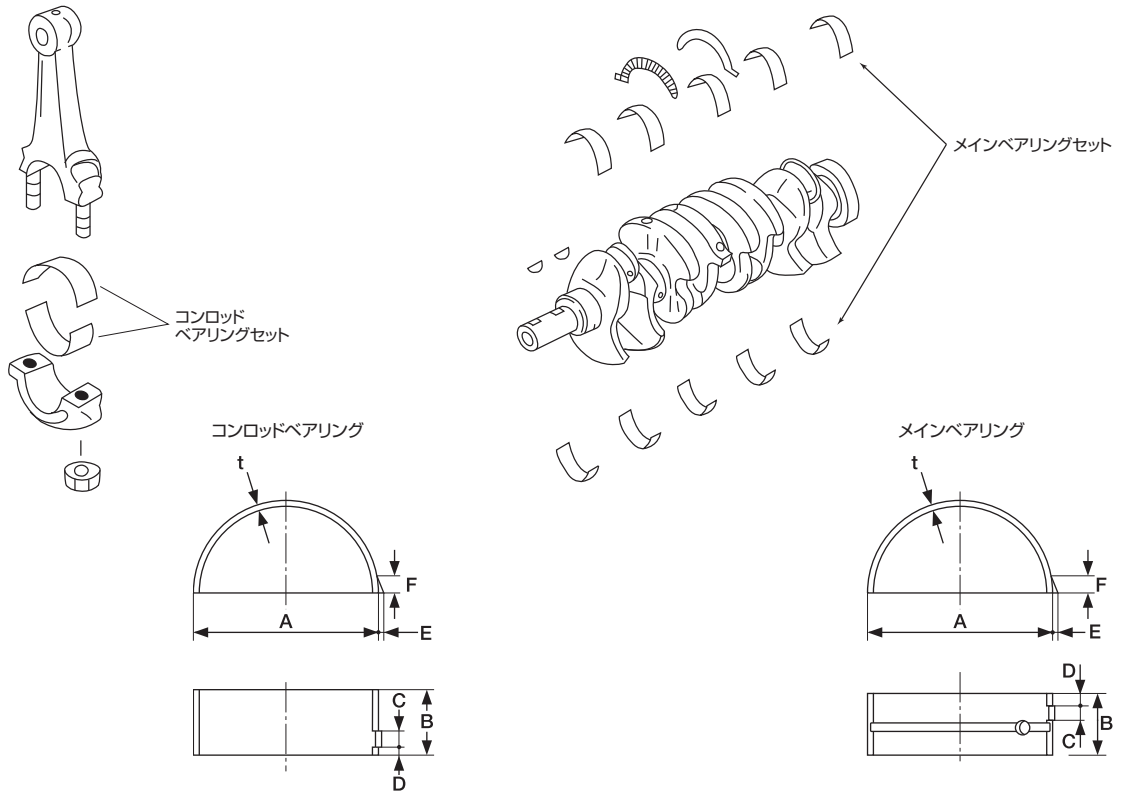

## Rocker Arm Stopper

COMPETITION

Part	Part no.	Code	税込価格	本体価格	Qty per car	Part information
Rocker Arm Stopper	13220-RR450	B	14,300	13,000	1	スチール製プレート、INT&EXH 各1枚セット

### ■ Features

SR系エンジンのミスシフト(オーバーレブ)時のロッカーアーム脱落を防止する部品です。装着は、EXH側のブローバイパッフルプレートを外し、カムキャップボルトと共締めします。装着後、ストッパー先端とロッカーアームのクリアランスが2mm程度あることを確認してください。

※ソリッドリフターにも使用可能です。その際、シム調整は本商品装着後に行ってください。

※VVLは装着不可。

Prevents rocker arm from becoming detached during mis-shifts (over-revs) in SR series engines. Installation involves removal of the blow-by baffle plate and tightening of the cam cap bolts. After installation, be sure that there is 2mm clearance between the stopper tip and rocker arm.

\*Can be used with solid metal as well. In this case, adjust the shim after installation.

\*Cannot be installed on a VVL engine.

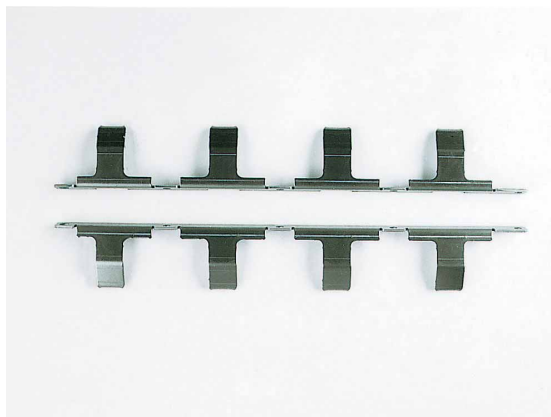

#### 商品に関するご注意

- S14、S15に装着する場合、ロッカーカバーおよびブローバイパッフルプレートに簡単な追加加工が必要です。

## Fuel Parts



COMPETITION

Part	Part no.	Code	税込価格	本体価格	Qty per car	Part information
Fuel Pump	17042-RRS51	B	121,000	110,000	1	S15 SR20DET用 4.1L/min(294kPa 3.0kg/cm <sup>2</sup> ) 純正比約180% ハーネス、ストレーナー、Oリング付
Fuel Pressure Regulator	22670-RR580	B	41,800	38,000	1	(R)PS13 SR20DET用 可変式 P=196~588kPa(2~6kgf/cm <sup>2</sup> )

※詳細はp60~63をご参照ください。

#### ! 商品に関するご注意

- エンジンコントロールユニットの再適合が必要となります。



Fuel Pump / フューエルポンプ

OIL FILTER

EXHAUST

ENGINE PARTS

COOLING

CLUTCH MISSION

LSD

SUSPENSION

LINK BUSH

BRAKE

WHEEL

EXTERIOR

INTERIOR

# POWER UNIT PARTS [OTHER]

OIL FILTER

EXHAUST

ENGINE PARTS

COOLING

CLUTCH MISSION

LSD

SUSPENSION

LINK BUSH

BRAKE

WHEEL

EXTERIOR

INTERIOR

## Carbon Suction Kit

COMPETITION

カーボンサクシジョンキット車種別適合表

Vehicle	Model	Application	Part no.	Code	税込価格	本体価格	Qty per car	Part information
March	K13	NISMO S	1657S-RSK30	C	187,000	170,000	1	
Note	E12	NISMO S	1657S-RSE20	C	154,000	140,000	1	

### Features

ボディ前面からのフレッシュエア吸気を可能とするドライカーボン製のサクシジョンパイプと、Φ60スロットルチャンバーを組み合わせることで、吸気温度の低下と吸気効率を向上させました。このカーボンサクシジョンキットを装着し、エンジンコントロールユニットを再適合することで、中間域のトルクとともに高回転域でのパワー感の向上も可能となります。<sup>※)</sup>

注)本商品の装着だけでは上記のすべての性能向上が得られないため、そのトルク特性に合わせたエンジンコントロールユニットの再適合を推奨します。

Combining the dry carbon suction pipe that draws in fresh air from the front of the car with the  $\varnothing 60$  throttle chamber lowers the temperature of intake air and improves air-intake efficiency. Installing this carbon suction kit and suitably readjusting the engine control unit realize improved torque at mid range rpm and an enhanced feeling of power at high rpm.\*NOTE

\*NOTE: The above performance improvements cannot be realized just by installing this product. It is recommended that the engine control unit is readjusted to match these torque characteristics.

### キット内容

- ・カーボン製サクシジョンパイプ
  - ・Φ60スロットルチャンバー(日産純正部品)
  - ・取付用付属品一式
  - ・ノート(E12)用エアクリーナーBOX(日産純正部品)<sup>※)</sup>
  - ・ノート(E12)用エアクリーナー(日産純正部品)<sup>※)</sup>
- 注)ノート(E12)NISMO S 用には付属されません。

### Specifications

- ・サクシジョンパイプ:ドライカーボン製

### 適合車種

- ・マーチ(K13)NISMO S
- ・ノート(E12)NISMO S

### 商品に関するご注意

●本商品の装着によりエンジンの特性が変わるため、エンジンコントロールユニットの再適合が必要になります。エンジンコントロールユニットの再適合を行わないと、性能を発揮できないだけでなくエンジンを破損する恐れがあります。つきましては専用ECMとのキット「NISMOスポーツリセッティングTYPE-3」をご利用いただくか、コンピューターセッティングのノウハウをもった専門店にご相談ください。



K13 NISMO S装着例



E12 NISMO S装着例



1657S-RSK30



1657S-RSE20

## 燃料系チューニング

### 燃料系のチューニングとは

エンジンのボアアップや高回転化、ターボの変更やブーストアップ等により、エンジンを高出力化する場合、最適な空燃比セッティングとするためには、増大する空気の量に合わせてインジェクターから噴射させる燃料の最大量を増やすとともにエンジンの状態に応じて最適な噴射状態にセットアップする必要があります。

When boosting engine output by increasing the engine bore, augmenting rpm or working on your turbo, finding the best fuel-air ratio means setting up the injectors for an increased volume of air and adjusting the maximum volume of fuel they will introduce. Combustion-related tuning involves controlling the fuel pressure

燃料系のチューニングは、燃料を送るためのフューエルポンプと送られる燃料の圧力をコントロールするためのフューエルプレッシャーレギュレーター、そして実際にエンジンに燃料を噴射するインジェクターとそれを制御するECM(エンジンコントロールモジュール)等のバランスを調整することから始まります。

regulator, which in turn controls the amount of fuel being provided by the fuel pump, as well as the electronic control module (ECM) which controls the injectors that actually spray the fuel into the engine. All of these must be in balance.

### 燃料系構成パーツ

#### ①フューエルインジェクター

高流量インジェクターに変更すると、一定時間あたりの燃料噴射量(吐出量)が増加します。従ってインジェクターのみを変更した場合、ECMがそのままだと燃料が濃くなる傾向となります。

また、ECMの設定だけを変更しても、今度は高回転時にフューエルポンプの燃料供給量がインジェクターの噴射しようとする燃料の量に追いつかなくなり、噴射する燃料が不足したり燃圧が下がる傾向となります。

#### ②フューエルポンプ(送り)

高流量フューエルポンプに変更すると、一定時間あたりのインジェクターへの燃料供給量(吐出量)が増加します。また、フューエルポンプの燃料供給量がインジェクターの噴射量より大幅に多い場合、燃圧が上がったり燃料が濃くなる傾向となります。

#### ③フューエルポンプ(吸い)

フューエルタンクから燃料を吸い上げコレクタータンクに送ります。

#### ④フューエルフィルター

燃料を確実にろ過しながらも、効率良く燃料を供給できるよう、低圧損、高流量対応のタイプに変更します。

#### ⑤フューエルプレッシャーレギュレーター

インジェクターから噴射されなかった燃料を、リターンさせる配管の手前にある弁で、燃料が一定の圧力になると弁が開き、燃料をリターンパイプに逃がすことにより、弁より先の燃料の圧力を最適な状態にコントロールしています。弁の圧力は、スプリングとバキューム圧(サージタンク内の圧力)によりコントロールされています。NISMOプレッシャーレギュレーターは、調整ネジを回し、スプリングのセット荷重を変更することにより燃圧を調整することが可能です。

燃圧は低すぎると燃料がインジェクターでうまく霧化せず、高すぎるとインジェクターの弁が閉まりきらないなどの制御不良の原因となります。

#### ⑥コレクタータンク

フューエルタンク内の燃料をあらかじめ吸い上げ、一時的にためておくことにより、フューエルタンク内の燃料の量や圧力や温度等に影響されず、インジェクターに安定した燃料供給を行うことができます。

#### ⑦ワンウェイバルブ

エンジン停止後も配管内に残圧を残すことにより、エンジン再始動時の始動性を良くすることができます。

#### ⑧フューエルダンパー

配管内を流れる燃料の脈動(不安定な流れ)を抑え、安定した燃圧を確保します。

#### 1. Fuel injectors

Changing to a high-flow fuel injector increases the amount of fuel that can be provided at a given time. If only the injectors are changed and the ECM left as is, there is a tendency for too much fuel to be provided. If only the ECM settings are changed, the fuel pump will not send enough fuel to the injectors in high rpm range, resulting in insufficient fuel supply and a fall in pressure.

#### 2. Fuel Pump (feed)

By changing to a high-flow fuel pump, more fuel can be provided to the injectors at any given time. If it provides more fuel than the injector can spray into the engine, fuel tends to back up and the pressure rises.

#### 3. Fuel Pump (intake)

Fuel is drawn from the fuel tank and fed to the collector tank.

#### 4. Fuel Filter

In order for fuel to be well filtered but efficiently supplied without pressure loss, the filter should be changed to a high-volume type.

#### 5. Fuel Pressure Regulator

To keep the pressure of fuel provided at the optimal level, this regulator has a valve which returns fuel that is not used by the injector to the tank via a return line. The pressure of the valve is controlled by a spring and vacuum (from the pressure in the surge tank). Fuel pressure can be adjusted by turning a screw to change the spring load. When fuel pressure is too low, the injector does not provide good misting of the fuel; when too high, the injector valve may not close completely.

#### 6. Collector Tank

By temporarily holding fuel drawn from the fuel tank, the influence of the fuel volume, pressure & temperature within the fuel tank is eliminated and a stable fuel supply is provided to the injectors.

#### 7. One-Way Valve

Leaving some pressure in the line after the engine is shut off improves engine restart.

#### 8. Fuel Damper

Controls instability of fuel flow within the fuel line to ensure stable fuel pressure.

OIL FILTER 

EXHAUST 

ENGINE PARTS 

COOLING 

CLUTCH MISSION 

LSD 

SUSPENSION 

LINK BUSH 

BRAKE 

WHEEL 

EXTERIOR 

INTERIOR 



## High-Flow Volume Fuel Pump



### 大流量フューエルポンプ車種別適合表

Vehicle	Model	Engine	Part no.	Code	税込価格	本体価格	Qty per car	Part information
Silvia 180SX	S15	SR20DET	17042-RRS51	B	121,000	110,000	1	4.1L/min (at P=294kPa. 3.0kg/cm <sup>2</sup> ) 純正比約180% ハーネス、ストレーナー、Oリング付
Skyline	R34	RB25DET	17042-RRS51	B	121,000	110,000	1	4.1L/min (at P=294kPa. 3.0kg/cm <sup>2</sup> ) 純正比約175% ハーネス、ストレーナー、Oリング付
Skyline GT-R	BNR32	RB26DETT	17042-RR581	B	145,200	132,000	1	4.6L/min (at P=294kPa. 3.0kg/cm <sup>2</sup> ) 純正比約125% ハーネス、ストレーナー、Oリング付
	BCNR33		17042-RR596	B	283,140	257,400	1	
	BNR34		17042-RRR46	B	165,000	150,000	1	
Stagea	WC34	RB26DETT	17042-RR581	B	145,200	132,000	1	

※オーテックブランドの車両は、記載がない場合適合対象外となります。

### ■ Features

燃圧(ブースト)が高くなっても流量低下が少なく、安定した流量を確保します。燃圧や過給圧を高めめにセットしている車両に最適です。

Even if fuel pressure rises (boost), sudden drops in fuel volume are controlled and stable fuel volume is maintained. Optimal item for cars with high boost pressure.

### ! 商品に関するご注意

- 適合車種以外の車種へは、絶対に装着しないでください。
- 特にシルビアに装着した場合、標準のフューエルポンプと比べ作動音が大きくなります。
- エンジンコントロールユニットの再適合が必要となります。

### 仕様

No.	Part no.	Output volume	Outside diameter	Length (mm)	Intake design	Outlet design	Consumption current	Part information
	17042-RRS51	4.1L/min (at P=294kPa. 3.0kg/cm <sup>2</sup> )	φ61	174	外径φ9 ゴムホース& ストレーナー付	外径φ8	8.5A	ローラーベーン方式 ワンウェイバルブ内蔵
①	17042-RR581	4.6L/min (at P=294kPa. 3.0kg/cm <sup>2</sup> )	φ56	151	ストレーナー直付	外径φ8	8.6A	ローラーベーン方式 ワンウェイバルブ内蔵 BNR32 純正と同一形状
	17042-RR596		φ61	174	外径φ9 ゴムホース& ストレーナー付			ローラーベーン方式 ワンウェイバルブ内蔵 BCNR33 純正と同一形状
②	17042-RRR46		φ61	174	外径φ9 ゴムホース& ストレーナー付			ローラーベーン方式 ワンウェイバルブ内蔵 BNR34 純正と同一形状



①



②

## High-Flow Volume Fuel Pump (General-Purpose)



**COMPETITION**

No.	Part no.	Code	税込価格	本体価格	Output volume		Maximum fuel pressure	Outside diameter	Length (mm)	Design		Consumption current	Part information
					at P=29.4kPa, 0.3kg/cm <sup>2</sup>	Maximum				Intake	Outlet		
①	17010-RR010	B	12,650	11,500	1.3L/min	1.6L/min	41.7~51.5kPa (0.43~0.53kgf/cm <sup>2</sup> )	φ60	140	外径φ8	外径φ8	1.5A	キャブレター用 電磁式ピストンタイプ インシュレーター付属
②	17010-RR710	—	生産廃止	生産廃止	—	—	—	φ60	160	外径φ12.2	M12×1.5	7.2A	ローラーベーン方式



①



②

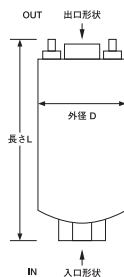

### ! 商品に関するご注意

- ①装着の際は、キャブレターの仕様により、レギュレーターを使用して燃圧を調整してください。
- ②はエンジンコントロールユニットの再適合が必要となります。

OIL FILTER

EXHAUST

ENGINE PARTS

COOLING

CLUTCH MISSION

LSD

SUSPENSION

LINK BUSH

BRAKE

WHEEL

EXTERIOR

INTERIOR



## Adjustable Fuel Pressure Regulator



COMPETITION

可変式フューエルプレッシャーレギュレーター車種別適合表

No.	Application		Part no.	Code	税込価格	本体価格	Fuel line connection		Connector part no.	Attachment method
							In	Out		
①	Silvia	PS13(SR20DET)	22670-RR580	B	41,800	38,000	フューエルパイプ直付・Oリングシール	ゴムホース接続	必要なし	フューエルパイプ直付、Oリング付
	180SX	RPS13(SR20DET)								
	Skyline	ECR33(RB25DET)								
	Skyline GT-R	BNR32(RB26DETT)								
		BCNR33(RB26DETT)								
Stagea 260RS	WGNC34(RB26DETT)									
②	General-Purpose type (Installation pitch : 32mm)		22670-RR710	B	41,800	38,000	ゴムホース接続	ゴムホース接続	22672-RR710 (φ8.0/パイプタイプ)	エンジン・車体からブラケットを介して取付

※オーテックブランドの車両は、記載がない場合適合対象外となります。

### ■ Features

標準装着されている軽量、小型のフューエルプレッシャーレギュレーターをベースに燃料圧力調整式としました。圧力調整範囲、リリーフ能力は従来の大型タイプと同等です。燃圧をコントロールすることにより、インジェクターの燃料噴霧性を高めインジェクターを最適な噴射状態にセットアップします。

A standard, light-weight & small regulator with the addition of a function for fuel pressure adjustment. Adjustment range and pressure valve work the same as the standard larger-sized regulator previously used. By controlling fuel pressure, you can maximize performance by finding the ideal setting for injector delivery.

### ■ Specifications

- ・燃料圧力調整範囲:196~588kPa(流量40L/h時、2~6kgf/cm<sup>2</sup>)
- ・ダイヤフラム径:φ36.5 使用温度範囲:-30~+120℃
- ・圧力勾配:15.7×10kPa/L/h 耐震性:250m/sec

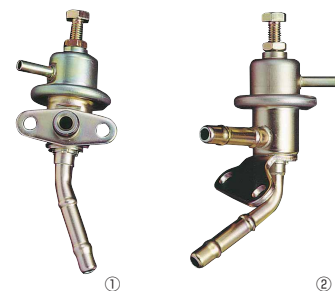

#### ⚠ 商品に関するご注意

- エンジンコントロールユニットの再適合が必要となります。

### コネクタ&ホース「NISMO調整式フューエルプレッシャーレギュレーター(汎用タイプ)用」

No.	Part	Part no.	Code	税込価格	本体価格	Qty per car	Part information
③	Connector	22672-RR710	B	3,850	3,500	1	フューエルデリバリーパイプ直付用コネクタ φ8.0パイプタイプ22670-RR710用
	Hose	A8741-00039	—	—	—	1	燃料配管用ゴムホース内径φ7.5 L=1m 日産純正部品

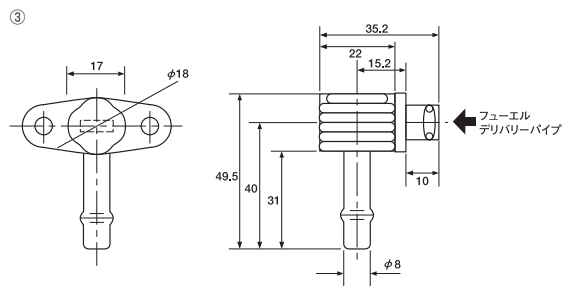

### 〈フューエルプレッシャーレギュレーター(汎用タイプ)の接続方法〉

#### ■コネクタ

標準装着のフューエルプレッシャーレギュレーターを取り外して装着します。

#### ■フューエルホース

ゴムホースの場合……燃料配管用ゴムホースを別途用意。レギュレーターまでの長さに合わせてカットして接続します。  
メッシュホースの場合……サイズが#6の燃料配管用メッシュホースを別途用意。長さを合わせてカットし、フィッティングを付けて接続します。

#### ■バキュームホース

内径3mm位のバキューム配管用ホースを別途用意。レギュレーターまでの長さに合わせてカットして接続します。

#### ■フューエルプレッシャーレギュレーター

既存のボルトを利用するか、ステーを追加するなどしてコネクタからできるだけ近い位置に固定し、フューエルホースとバキュームホースを接続します。

#### ■フューエルホース(リターン)

ゴムホースの場合……標準のホースで長さが足りない場合、別途用意。レギュレーターまでの長さに合わせてカットして接続します。  
メッシュホースの場合……サイズが#6の燃料配管用メッシュホースを別途用意。リターン配管に合わせ、フィッティングを付けて接続します。



# ENGINE RELATED PARTS

## Head Gasket

COMPETITION

ヘッドガスケット車種別適合表※エンジン仕様に合わせてご使用ください。

Vehicle	Model	Engine	Part no.	Code	税込価格	本体価格	Qty per car	Thickness (mm)	Material	Gasket hole diameter	Compression ratio after assembly (design values)	Genuine compression ratio (catalog values)	Engine bore and stroke (catalog values)
Silvia	PS13, RPS13, S14, S15	SR20DET	11044-RR541	B	生産廃止	生産廃止	1	1.2	メタル	87.5	8.5	8.5	86.0×86.0
Skyline GT-R	BNR32 BCNR33 BNR34	RB26DETT	11044-RRR45	B	37,400	34,000	1	0.9	メタル	87.0	8.7	8.5	86.0×73.7
Stagea	WGNC34 (260RS)	RB26DETT	11044-RRR45	B	37,400	34,000	1	0.9	メタル	87.0	8.7	8.5	86.0×73.7

※オーテックブランドの車両は、記載がない場合適合対象外となります。

### Features

高圧縮、高出力時のシール特性を大幅に向上させます。

Seal performance that dramatically improves high compression and high output.

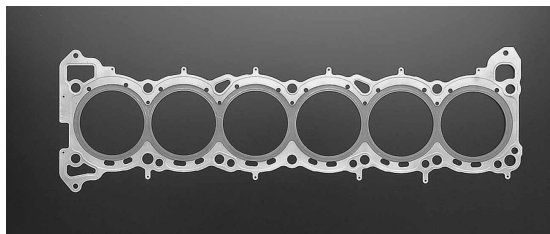

OIL FILTER

EXHAUST

ENGINE PARTS

COOLING

CLUTCH MISSION

## Metal

COMPETITION

### A12 - A15

Part	Part no.	Code	税込価格	本体価格	Qty per car	Part information	
						Bearing thickness	
Con Rod Metal	12111-25720	B	1,210	1,100	8	1.493~1.503	F77材
	12111-25721					1.488~1.498	
Main Bearing Outer	12215-H2310	B	1,650	1,500	4	1.823~1.831	F770材
	12215-H2311	—	生産廃止	生産廃止		1.818~1.826	
Main Bearing Inner	12231-H2310	B	1,650	1,500	4	1.823~1.831	
	12231-H2311					1.818~1.826	
Main Bearing Center	12247-H2310	—	生産廃止	生産廃止	2	1.823~1.831	
	12247-H2311	—	生産廃止	生産廃止		1.818~1.826	

### メタル諸元表

適合エンジン	位置	パーツナンバー	A	B	C	D	E	F	G	H	t	材質	備考
A型	コンロッド	12111-25720~1	48.0	19.5	4.5	0	1.2	5.6	—	—	約1.5	F77	オイル穴なし
	メインアウター	12215-H2310~1	53.67	22.0	4.0	3.0	2.4	5.6	—	—	約1.83	F770	
	メインインナー	12231-H2310~1	53.67	18.0	4.0	3.0	4.4	5.6	—	—			
	メインセンター	12247-H2310~1	54.67	23.05	4.0	3.0	1.4	5.6	26.9	68.0			

コンロッドベアリング

メインベアリング

メインベアリング

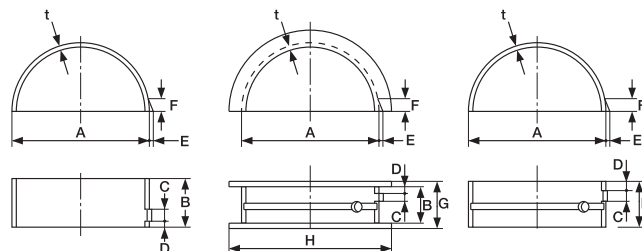

LSD

SUSPENSION

LINK BUSH

BRAKE

WHEEL

EXTERIOR

INTERIOR

# ENGINE RELATED PARTS



## Metal

COMPETITION

### L Series, 4-Cylinder (L13, L14, L16, L18); L-Series, 6-Cylinder (L20, L24, L26, L28)

Part	Part no.	Code	税込価格	本体価格	Qty per car	Part information	
						Bearing thickness	
Con Rod Metal	12111-22010	B	1,210	1,100	8または12	1.478~1.491	F112材
	12111-22011					1.488~1.501	
	12111-22012					1.498~1.511	
Main Bearing Outer	12216-22010	B	1,650	1,500	4	1.812~1.825	
	12216-22011					1.817~1.830	
	12216-22012					1.827~1.840	
Main Bearing Inner	12231-22010	B	1,650	1,500	4または8	1.807~1.820	
	12231-22011					1.817~1.830	
	12231-22012					1.827~1.840	
Main Bearing Center	12247-22010	B	1,870	1,700	2	1.807~1.820	
	12247-22011					1.817~1.830	
	12247-22012					1.827~1.840	

#### メタル諸元表

適合エンジン	位置	パーツナンバー	A	B	C	D	E	F	G	H	t	材質	備考
L型	コンロッド	12111-22010~2	53.01	22.0	4.6	0	1.4	5.6	—	—	約1.5	F112	スブラッシュ穴φ25あり
	メインアウター	12216-22010~2	58.66	26.0	4.6	3.1	1.4	5.6	—	—	約1.83		
	メインインナー	12231-22010~2	58.66	23.0	4.6	2.6	1.4	5.6	—	—			
	メインセンター	12247-22010~2	58.66	28.0	4.6	4.1	1.4	5.6	31.9	74.5			

コンロッドベアリング

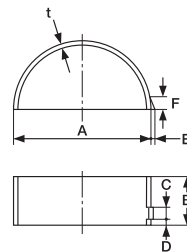

メインベアリング

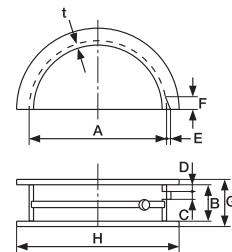

メインベアリング

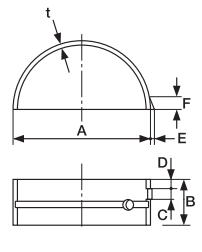

## Carburetor

COMPETITION

### A12-A15

Part	Part no.	Code	税込価格	本体価格	Qty per car	Part information
Gasket	14035-H2310	B	990	900	1	1次仕様、SOLEX 40PHH用
Gasket (insulator)	16176-20101	—	—	—	8	SOLEX 44PHH用、日産純正部品
Gasket (manifold)	14035-H2310	B	990	900	1	SOLEX 44PHH用
Accelerator Wire	18201-H8501	—	—	—	1	日産純正部品

### L24, L26, L28

Part	Part no.	Code	税込価格	本体価格	Qty per car	Part information
Gasket	16176-20101	—	—	—	12	d=φ46、t=1.0、日産純正部品
Manifold Gasket	14035-E4601	—	—	—	1	日産純正部品
Fuel Tube	17520-E4620	B	4,950	4,500	1	SOLEX 44PHH用

# Valve Spring

COMPETITION

OIL FILTER



## A12 - A15

Part	Part no.	Code	税込価格	本体価格	Qty per car	Part information
Pin	11023-78200	—	—	—	1	日産純正部品、別途用意のこと
Valve Spring Outer	13203-H2300	—	—	—	8	日産純正部品
Valve Spring Inner	13204-M0820	B	1,100	1,000	8	
Valve Spring Seat	13205-H2300	—	—	—	8	日産純正部品
Valve Spring Retainer	13209-H2302	—	—	—	8	日産純正部品

強化バルブスプリング諸元表

パーツナンバー	線径d	コイル平均径D	有効巻数	巻方向	自由長L (mm)	取付長 (mm)	開弁時長 (mm)	密着長 (mm)	取付時荷重 (N)	開弁時荷重 (N)	備考
13204-M0820	φ2.8	φ18.3	7.75	左	41.2	34.0	24.0	21.7	123	294	A系

EXHAUST



ENGINE PARTS



COOLING



## FJ Series

Part	Part no.	Code	税込価格	本体価格	Qty per car	Part information
Valve Spring Outer	13203-B3401	B	660	600	16	
Valve Spring Inner	13204-B3401	B	660	600	16	

強化バルブスプリング諸元表

パーツナンバー	線径d	コイル平均径D	有効巻数	巻方向	自由長L (mm)	取付長 (mm)	開弁時長 (mm)	密着長 (mm)	取付時荷重 (N)	開弁時荷重 (N)	備考
13203-B3401	φ4.0	φ25.5	4.6	右	48.0	39.5	29.0	26.0	255	639	FJ系
13204-B3401	φ2.8	φ18.3	5.5	左	41.8	35.4	24.9	21.0	166	307	FJ系

CLUTCH MISSION



LSD



## L Series, 4-Cylinder (L13, L14, L16, L18)

Part	Part no.	Code	税込価格	本体価格	Qty per car	Part information
Valve Spring Outer	13203-22010	B	1,320	1,200	8	L=49.2、D=φ34.8
Valve Spring Inner	13204-22010	B	990	900	8	L=45.7、D=φ25.5
Rocker Guide	13218-Y7000	—	—	—	8	日産純正部品

強化バルブスプリング諸元表

パーツナンバー	線径d	コイル平均径D	有効巻数	巻方向	自由長L (mm)	取付長 (mm)	開弁時長 (mm)	密着長 (mm)	取付時荷重 (N)	開弁時荷重 (N)	備考
13203-22010	φ4.4	φ30.4	6.5	右	49.2	41.0	29.0	27.3	238	686	L系
13204-22010	φ3.0	φ22.5	7.75	左	45.7	36.0	24.0	22.5	118	304	L系

SUSPENSION



LINK BUSH



BRAKE



## L Series, 6-Cylinder (L20, L24, L26, L28)

Part	Part no.	Code	税込価格	本体価格	Qty per car	Part information
Valve Spring Outer	13203-22010	B	1,320	1,200	12	L=49.2、D=φ34.8
Valve Spring Inner	13204-22010	B	990	900	12	L=45.7、D=φ25.5
Rocker Guide	13218-Y7000	—	—	—	24	日産純正部品

強化バルブスプリング諸元表

パーツナンバー	線径d	コイル平均径D	有効巻数	巻方向	自由長L (mm)	取付長 (mm)	開弁時長 (mm)	密着長 (mm)	取付時荷重 (N)	開弁時荷重 (N)	備考
13203-22010	φ4.4	φ30.4	6.5	右	49.2	41.0	29.0	27.3	238	686	L系
13204-22010	φ3.0	φ22.5	7.75	左	45.7	36.0	24.0	22.5	118	304	L系

WHEEL



EXTERIOR



INTERIOR

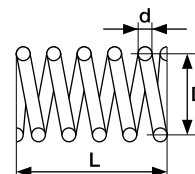

# ENGINE RELATED PARTS



## Sports Air Filter

Part	Part No.	Code	税込価格	本体価格	Qty per car	Genuine Parts no.	Part Information
Sports Air Filter Dry Type	A6546-1HH00	Q	8,580	7,800	1	AY120-NS058, 16546-1HCOA	
	A6546-1JY00	Q	8,580	7,800	1 or 2 <sup>(注)</sup>	AY120-NS045, 16546-ED000	
	A6546-1EA00	Q	12,100	11,000	1	AY120-NS050, 16546-JK20A	2ヶ入り/1品番です。
	A6546-1JB00	Q	9,350	8,500	1	AY120-NS001, 16546-V0100	
Sports Air Filter Wet Type	16546-RN066	Q	9,350	8,500	1	AY120-NS005, 16546-41B00	

注)スカイライン(V37)に装着する場合は「2」となります。

### ■ Features

通気抵抗の少ないろ紙を採用し、折り曲げ形状を最適化することで、「通気抵抗の低減」と「洗浄効率の確保」を両立。エンジンレスポンスの向上とパワーアップを可能にしました。また、ろ紙の有効面積を拡大することで、目詰まりを低減し、ロングライフ化も図りました。純正交換タイプなので交換も簡単です。ウェットタイプとドライタイプをご用意しました。ドライタイプは定期的なメンテナンスを実施することで初期性能に近づけることが可能です。性能維持のためには約4,000km毎の掃除をお勧めいたします。

Constructed of filter paper with especially low air flow resistance formed in the folded pattern that has been found to be the most efficient, the Nismo Sports Air Filter delivers high air flow with maximum cleaning power. This increases both horse power and acceleration. With the greater overall surface area of the folded pattern, clogging is minimized and product longevity guaranteed. Because it is built to OEM measurements, installation is forthright and simple. NISMO features both wet type and dry type air filters. With periodic maintenance, the dry type can hold to initial performance standards. In order to maintain your performance boost, the filter should be cleaned about every 4000 kilometers.

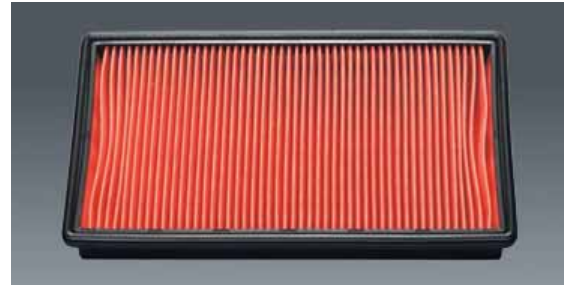

Dry Type (A6546-1JB00)  
※形状は商品ごとに異なります。

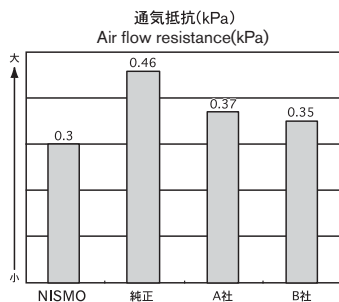

■通気抵抗(kPa):数値が小さい方が抵抗が少なく吸気効率が上がります。

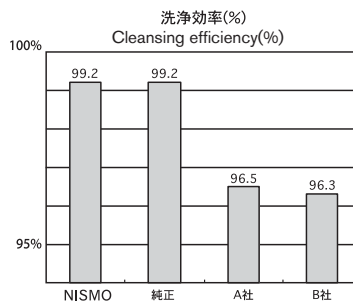

■洗浄効率(%):数値が大きい方がダストの保持性能が高くなります。

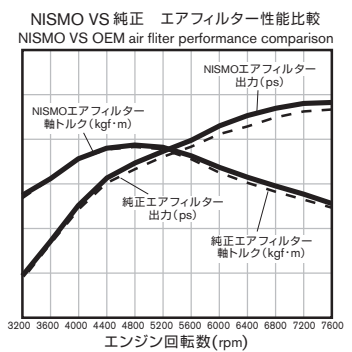

スポーツエアフィルター車種別適合表

Vehicle	Model	Application	Engine	Wet Type Part No.	Dry Type Part No.
NV200	M20	'09/05~	HR16DE	—	A6546-1JY00
Avenir	W10, W11	'98/08~	SR18DE, SR20DE, SR20DET, CD20, CD20T, CD20ET, QG18DE	—	A6546-1JB00
Wingroad, AD VAN, AD MAX	Y10, CY10	'90/10~	CD17, CD20, SR18DE	—	A6546-1JB00
	Y11	'99/05~	QG13DE, QG15DE, QG18DE, SR20VE, YD22DD, QR20DE	—	A6546-1JY00
X-Trail	Y12	'05/11~	HR15DE, MR18DE	—	A6546-1JY00
Elgrand	T30	'00/10~	QR20DE, SR20VET	—	A6546-1JB00
	E50, E51	'97/05~	VG33E, VQ25DE, VQ35DE	—	A6546-1JB00
Expert	E52	'10/08~	VQ35DE(ハイパフォーマンス仕様を除く)	—	A6546-1JB00
	VW11	'99/06~	QG18DE, YD22DD	—	A6546-1JB00
Cube, Cube Cubic	Z10	'98/02~	CG13DE, CGA3DE(αシリーズを除く)	16546-RN066	—
	Z11 <sup>※</sup> , GZ11 <sup>※</sup>	'02/10~	CR14DE	—	A6546-1JY00
	Z12	'05/05~	HR15DE	—	A6546-1JY00
Crew	K30S, K30	'08/11~	HR15DE(ハイパフォーマンス仕様を除く)	—	A6546-1JY00
Sunny, Lucino	B12, B13, B14, B15	'94/01~	RB20E, NA20P	—	A6546-1JB00
		'85/09~	E15E, E15ET, GA15E, GA16DE, CA16DE, SR18DE, SR16VE, CD17, CD20, QG13DE, QG15DD, QG18DE, YD22DD	—	A6546-1JB00
Silvia, 180SX	R(P)S13, S14, S15	'89/03~	CA18DE, CA18DET, SR20DE, SR20DET	—	A6546-1JY00
Sylphy	G11	'05/12~	HR15DE, MR20DE	—	A6546-1JY00
Cima	FY31, FY32, FY33, F50	'88/01~	VG30DE, VG30DET, VQ30DET	—	A6546-1JB00
Skyline Skyline GT-R Skyline Crossover	R31, R32, R33, R34, V35, CPV35	'85/08~	RB20E, RB20ET, RB20DE, RB20DET, RB25DE, RB25DET, RB26DETT, VQ25DD, VQ30DD, VQ35DE	—	A6546-1JB00
	V36, CKV36, J50	'06/11~	VQ25HR, VQ35HR, VQ37VHR	—	A6546-1EA00
	V37	'14/02~	VQ35HR	—	A6546-1JY00 <sup>※1)</sup>
Stagea	WC34, AWC34, M35	'96/09~	RB20E, RB20DE, RB25DE, RB25DET, RB26DETT, VQ25DD, VQ25DET, VQ30DD, VQ35DE	—	A6546-1JB00
Cefiro, Cefiro Wagon	A31, A32, WA32, CA33	'88/09~	RB20E, RB20DE, RB20DET, RB25DE, VQ20DE, VQ25DD, VQ30DD, VQ25DE	—	A6546-1JB00
Cedric, Gloria	Y30, WY30, Y31, SY31, Y32, Y33, Y34	'83/06~	VG20E, VG20ET, VG20DET, VG30E, VG30ET, VG30DE, VG30DET, VQ30DET, RB25DE, VQ25DE, VQ30DE, VQ25DD, VQ30DD, LD28, CA20P, RB20P, NA20P	—	A6546-1JB00
		'91/06~	GA16DS, GA16DE, SR20DE, CD20, YD25DDT1, QR20DE, QR25DE, MR20DE (ハイパフォーマンス仕様を除く)	—	A6546-1JB00
Serena	C23, C24, C25	'12/08~	MR20DD, MR20DD-SM23	—	A6546-1JY00
Datsun	D22	'97/01~	KA24E, KA24DE	—	A6546-1JY00
Teana	J31	'03/02~	VQ23DE, QR25DE, VQ35DE	—	A6546-1JY00
	J32	'08/06~	VQ25DE, VQ35DE	—	A6546-1JY00
Tiida, Tiida Latio	C11, SC11	'04/09~	HR15DE, MR18DE	—	A6546-1JY00
Tino	V10	'98/12~	QG18DE, SR20DE	—	A6546-1JB00
Terrano, Terrano Regulus	R50, JR50	'95/09~	VG30E, VG33E	—	A6546-1JY00
	E11	'05/01~	HR15DE, HR16DE	—	A6546-1HH00
Note	E12	'12/09~	HR12DE(e-POWER, NISMOを除く)	—	A6546-1HH00
Pulser	N13, N14, N15	'86/05~	E15E, GA15E, GA16DE, CA16DE, SR18DE, SR20DET, SR16VE, CD17, CD20	—	A6546-1JB00
Bassara	JU30	'99/11~	KA24DE, VQ30DE, QR25DE	—	A6546-1JB00
	Z31	'87/03~	RB20DET, VG20ET, VG30DE, VG30ET	—	A6546-1JB00
Fairlady Z	Z33	'02/07~	VQ35DE	—	A6546-1EA00
	Z34	'07/01~	VQ35HR	—	A6546-1EA00
	Z34	'06/11~	VQ37VHR	—	A6546-1EA00
Bluebird, Bluebird Sylphy	U12, U13, U14, G10	'87/09~	CA18DE, CA18DET, SR18DE, SR20DE, SR20DET, SR20VE, LD20, KA24DE, CD20, CD20E, QG15DE, QG18DE, QG18DD, QR20DD	—	A6546-1JB00
Primera, Primera Camino, Primera Wagon	P10, P11, WP11, P12, WP12	'90/02~	SR18DE, SR20DE, SR20VE, QG18DE, QG18DD, QR20DE, QR25DD	—	A6546-1JB00
Presea	R10, R11	'90/06~	SR18DE, SR20DE	—	A6546-1JB00
Prairie Liberty	M11, M12	'88/09~	CA20S, SR20DE, SR20DET, KA24E, QR20DE	—	A6546-1JB00
Presage	U30, U31	'98/06~	KA24DE, VQ30DE, QR25DE, VQ35DE	—	A6546-1JB00
	K11	'92/01~	CG10DE, CG13DE, CGA3DE	16546-RN066	—
March	K12 <sup>※2)</sup>	'02/03~	CR10DE, CR12DE, CR14DE	—	A6546-1JY00
	K12	'05/08~	HR15DE	—	A6546-1HH00
	K13	'10/07~	HR12DE	—	A6546-1JY00
Murano	Z50	'04/09~	QR25DE, VQ35DE	—	A6546-1JY00
	Z51	'08/09~	VQ35DE	—	A6546-1JY00
Rasheen	RB14	'97/01~	SR18DE, SR20DE	—	A6546-1JB00
Largo	W30	'93/05~	KA24DE	—	A6546-1JB00
Rnessa	N30	'97/10~	SR20DE, SR20DET, KA24DE	—	A6546-1JB00
Leopard	F31, JPY32, JPY33	'86/02~	VG20E, VG20ET, VG20DET, VG30E, VG30DE, VG30DET, VQ25DE, VQ30DE, VQ30DET, VQ30DD, RB25DET	—	A6546-1JB00
Laurel	C33, C34, C35	'88/12~	RB20E, RB20DE, RB20DET, RB25DE, RB25DET	—	A6546-1JB00

注1) Qty per carは「2」となります。

注2) 取り付けに際しては、フィルターに付いている金属の枠を取り外す必要があります。

※オーテックブランドの車両は、記載がない場合適合対象外となります。

OIL FILTER



EXHAUST



ENGINE PARTS



COOLING



CLUTCH MISSION



LSD



SUSPENSION



LINK BUSH



BRAKE



WHEEL



EXTERIOR



INTERIOR



# ENGINE RELATED PARTS



## Iridium Spark Plugs (made by NGK)

Part	Part no.	Code	税込価格	本体価格	Part information	
Iridium Spark Plug	ISOサイズ、熱価#6/#7/#8	22401-RN010-6/7/8	B	4,180	3,800	2本セット レジスター付
	ロングリーチタイプ、熱価#6/#7	22401-RN020-06/07	B	5,280	4,800	

※Part no.の6/7/8/06/07は番手を表します。

※QR20DD、QR25DD、VQ25DD、VQ30DD、VK45DD等の直噴エンジンには使用できません。

### ■ Features

イリジウム合金により着火性能を大幅に向上させ、完全燃焼を促進させることによりパワー&レスポンスアップを実現。また、絶縁体先端部のサーモエッジを設けることにより、始動不良やアイドル不調の原因となるカーボンの堆積を最小限に抑制。もちろん、耐久性と信頼性も向上させています。

The use of iridium alloy dramatically ameliorates the ignition performance. The Iridium Spark Plug produces much more complete combustion, which delivers more power and response to the driver. It helps to draw out the full potential of an engine. The thermo edge set at the top of the insulator limits the deposition of carbon, which otherwise can reduce firing performance and cause poor idling. This also increases reliability and durability.



### ■ Specifications

・中心電極材質:イリジウム    ・中心電極径:φ0.6

・2本1セット

#### イリジウムスパークプラグ(NGK製)車種別適合表

Model	Type	Engine	Part no.
March	K11	CG10DE, CG13DE, CGA3DE	22401-RN010-6/7/8
	K12	CR10DE, CR12DE, CR14DE	22401-RN020-06/07
Cube	Z10	CG13DE, CGA3DE	22401-RN010-6/7/8
Cube Cubic	Z11, GZ11	CR14DE (~'07/1)	22401-RN020-06/07
	B13	GA13DS, GA15DS, GA16DE, SR18DE	
Sunny Lucino	B14	GA13DE, GA15DE, GA16DE, SR16VE, SR18DE	22401-RN010-6/7/8
	B15	QG13DE, QG15DE, SR16VE	
Pulsar Lucino-S-RV	N14	GA13DS, GA15DS, GA16DE, SR18DE, SR20DET	22401-RN010-6/7/8
	N15	GA15DE, GA16DE, SR16VE, SR18DE	
Presea	R10	GA15DS, SR18Di, SR18DE, SR20DE	22401-RN010-6/7/8
	R11	GA15DE, SR18DE, SR20DE	
Primera Camino	P10	SR18Di, SR18DE, SR20DE	22401-RN010-6/7/8
	P11	SR18DE, QG18DE, SR20DE, SR20VE	
	P12	QG18DE, QR20DE, SR20VE	22401-RN020-06/07
Bluebird	U12	SR18Di, SR20DE(T)	
	U13	GA16DS, SR18DE, SR20DE(T), KA24DE	22401-RN010-6/7/8
Silvia 180SX	U14	SR18DE, QG18DE, SR20DE, SR20VE	
	(R)S13 S14, S15	SR20DE(T)	22401-RN010-6/7/8
Skyline Skyline GT-R	R32	RB26DETT	
	R33	RB25DE(T), RB26DETT	22401-RN010-6/7/8
	R34	RB25DE(T), RB26DETT	
	V35, CPV35	VQ35DE	22401-RN020-06/07
Fairlady Z	Z32	VG30DE(TT)	22401-RN010-6/7/8
	Z33	VQ35DE	22401-RN020-06/07
Cefiro (wagon)	(W)A32	VQ20DE, VQ25DE, VQ30DE	22401-RN010-6/7/8
	A33	VQ20DE	
Laurel	C34	RB25DE(T)	
	C35	RB20DE, RB25DE(T)	22401-RN010-6/7/8
Teana	J31	QR25DE, VQ23DE, VQ35DE	22401-RN020-06/07
Cedric Gloria:Cima	Y33	VQ25DE, RB25DET, VQ30DE(T)	22401-RN010-6/7/8
Murano	Y34	RB25DET, VQ30DET	
	Z50	QR25DE, VQ35DE	22401-RN020-06/07
Rasheen-Forza	RB14	GA15DE, SR18DE, SR20DE	22401-RN010-6/7/8
Sunny California	WY10	GA15DS, GA15DE	22401-RN010-6/7/8

Model	Type	Engine	Part no.
Wingroad	WY10	GA15DE, SR18DE	
	WY11	QG15DE (~'02/8), QG18DE (~'02/8), SR20VE	22401-RN010-6/7/8
	Y11	QG15DE ('02/8~), QG18DE ('02/8~), QR20DE ('01/10~)	22401-RN020-06/07
Primera (Camino) wagon	WP11	SR18DE, QG18DE, SR20DE, SR20VE	22401-RN010-6/7/8
	WP12	QG18DE, QR20DE, SR20VE	22401-RN020-06/07
Avenir Avenir Salut	W10	GA16DS, SR18Di, SR18DE, SR20DE(T)	22401-RN010-6/7/8
	W11	QG18DE (~'02/8), SR20DE(T) QG18DE ('02/8~), QR20DE ('02/8~)	22401-RN020-06/07
Stagea	WC34	RB25DE(T), RB26DETT	22401-RN010-6/7/8
	M35	VQ25DET, VQ35DE	22401-RN020-06/07
Tino	V10	QG18DE, SR20DE	22401-RN010-6/7/8
R'nessa	N30	SR20DE, SR20DET, KA24DE	22401-RN010-6/7/8
Liberty	M11	SR20DE	22401-RN010-6/7/8
	M12	SR20DE(T) QR20DE	22401-RN020-06/07
Serena	C23	GA16DS, GA16DE, SR20DE	22401-RN010-6/7/8
	C24	SR20DE QR20DE, QR25DE	22401-RN020-06/07
Largo	W30	KA24DE	22401-RN010-6/7/8
Presage Bassara	(J)U30	KA24DE, VQ30DE QR25DE	22401-RN010-6/7/8 22401-RN020-06/07
	U31 (~'06/5)	QR25DE, VQ35DE	22401-RN020-06/07
Elgrand	E50	VG33E	22401-RN010-6/7/8
	E51	VQ35DE VQ35DE, VQ25DE	22401-RN020-06/07 22401-RN020-06/07
X-Trail	T30 (~'06/11)	QR20DE, SR20VET	22401-RN020-06/07
Safari	Y61	TB48DE	22401-RN020-06/07
Terrano	WD21	VG30E	22401-RN010-6/7/8
	R50	VG33E	22401-RN010-6/7/8

※Part no.の6/7/8/06/07は番手を表します。

※オーテックブランドの車両は、記載がない場合適合対象外となります。

#### 〈熱価の選定について〉

番手の高いものが速く走れるわけでは決してありません。走るステージに対して、プラグの番手が高すぎればプラグはカブリ気味となり低回転時にもたつきが発生し、低すぎれば焼け気味となり高回転時のビックアップが悪くなります。走るステージやエンジンの仕様合ったプラグをお選びください。

# Racing Spark Plugs (made by NGK)



Part	Electrode		Plug type	Heat rating	NGK part no.	Part no.	Code	税込価格	本体価格	Part information
	Center	External								
Racing Spark Plug	プラチナ	プラチナ	BC-E(JIS)	7	R7238-7	22401-RS238-7	B	4,510	4,100	1本バック レジスター無
	イリジウム	プラチナ	BC-E(JIS)	8	R7436-8	22401-RS436-8	B	4,510	4,100	1本バック レジスター有
	イリジウム	プラチナ	ロングリーチ	8	R2558A-8	22401-RS080-08	B	4,840	4,400	1本バック レジスター無
			9	R2558A-9	22401-RS080-09	B				



## ■ Features

N1レースをはじめ、多くのレースで使用されているNGK製スパークプラグ。高い着火性能と放電電圧の低減を両立した信頼性の高いパーツです。

NGK spark plugs are used in many different racing formats, including N1 racing. This is a highly reliable spark plug that features better ignition performance and reduced electric discharge voltages.



プラチナ電極 22401-RS238-7    イリジウム/プラチナ電極 22401-RS080-08



## ■ Specifications

- ・中心電極の材質:プラチナチップ、またはイリジウム
- ・中心電極:φ0.55~φ0.8(着火性能の向上、放電電圧の低減)
- ・発火部先端形状を見直し、耐くすぶり、かぶり性能を向上



ロングリーチタイプ 22401-RS080-08



## プラグ形状

形状(mm)			プラグタイプ 形状	電極材質		発火部 形状	中心 電極	熱価	NGK品番	NISMO品番	レジスター
A	B	C		中心電極	外側電極						
14	19	16	BC-E(JIS)	プラチナ	プラチナ	サイド	φ0.8	7	R7238-7	22401-RS238-7	無
				イリジウム	プラチナ	斜方	φ0.6	8	R7436-8	22401-RS436-8	有
12	26.5	14	LKARロングリーチ	イリジウム	プラチナ	斜方	φ0.55	8	R2558A-8	22401-RS080-08	有
							9	R2558A-9	22401-RS080-09		

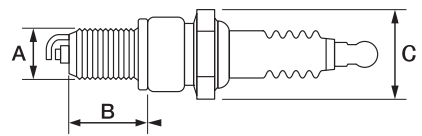

## レーシングスパークプラグ(NGK製)車種別適合表

Model	Type	Engine	Part no.		
March	K10	MA10ET	22401-RS238-7		
	EK10	MA09ERT	22401-RS238-7		
Bluebird	U12	CA18DET	22401-RS238-7		
	U13				
Silvia 180SX	(R)S13	CA18DET	22401-RS238-7		
	K(R)S13		22401-RS436-8		
Skyline	R31	RB20DET	22401-RS238-7		
			22401-RS436-8		
	HCR32 HNR32	RB20DET	22401-RS238-7		
			22401-RS436-8		
	PV36	VQ35HR	22401-RS080-08		
			22401-RS080-09		
			KV36 CKV36	VQ37VHR	22401-RS080-08
					22401-RS080-09
			V37	VR30DDTT VQ35HR	22401-RS080-08
					22401-RS080-09

Model	Type	Engine	Part no.
Skyline GT-R	BNR32 BCNR33 BNR34	RB26DETT	22401-RS238-7
			22401-RS436-8
			22401-RS080-08
Fairlady Z	Z33 HZ33	VQ35HR	22401-RS080-09
			22401-RS080-08
	Z34	VQ37VHR	22401-RS080-09
			22401-RS080-08
Cefiro	A31	RB20DET	22401-RS238-7
Laurel	C33	RB20DET	22401-RS238-7
Cedric Gloria	Y32	VG30DET	22401-RS238-7

※車種により選択できるプラグタイプが異なりますのでご注意ください。  
※オーテックブランドの車両は、記載がない場合適合対象外となります。

**〈熱価の選定について〉**  
番手の高いものが速く走れるわけでは決してありません。走るステージに対して、プラグの番手が高すぎればプラグはカブリ気味となり低回転時にもたつきが発生し、低すぎれば焼け気味となり高回転時のピックアップが悪くなります。走るステージやエンジンの仕様合ったプラグをお選びください。



# MEMO

 OIL FILTER

 EXHAUST

 ENGINE PARTS

 COOLING

 CLUTCH MISSION

 LSD

 SUSPENSION

 LINK BUSH

 BRAKE

 WHEEL

 EXTERIOR

 INTERIOR



OIL  
FILTER 

EXHAUST 

ENGINE  
PARTS 

COOLING 

CLUTCH  
MISSION 

LSD 

SUSPENSION 

LINK  
BUSH 

BRAKE 

WHEEL 

EXTERIOR 

INTERIOR 

# COOLING

## RADIATOR

- Radiator ..... P73  
ラジエター
- Racing Radiator Cap ..... P74  
レーシングラジエターキャップ
- Low-Temp Thermostat ..... P75  
ローテンプサーモスタット

## INTERCOOLER

- Intercooler ..... P76  
インタークーラー
- Intercooler Piping ..... P77  
インタークーラーパイピング

## OIL COOLER

- Engine Oil Cooler Kit ..... P78  
エンジンオイルクーラーキット
- Power Steering Oil Cooler ..... P80  
パワーステアリングオイルクーラー
- Diff Oil Cooler Kit ..... P81  
デフオイルクーラーキット

# RADIATOR



## Radiator

### ラジエーター車種別適合表

Vehicle	Model	Application	Part no.	Code	税込価格	本体価格	Qty per car	Part information
Skyline GT-R	BNR32	全車	21400-RSR25	C	132,000	120,000	1	
	BCNR33	全車	21400-RSR35	C	132,000	120,000	1	
	BNR34	全車	21400-RSR48	C	132,000	120,000	1	

※オーテックブランドの車両は、記載がない場合適合対象外となります。

### ■ Features

コア幅およびフィン、ピッチ形状を最適化することで、サーキットでのスポーツ走行時の水温上昇を抑えるとともに、走行風の少ない渋滞時の冷却性能を確保し、これらの両立を実現しました。NISMOエンジンメニュー施工車の高出力エンジンでも開発実験を行い、十分な性能を発揮できることを確認しておりますので、スポーツ走行および街乗りでも安心してお使いいただけます。

With the optimized core width, fins, and pitch, increases in coolant temperature are curbed during circuit sports driving, and at the same time, cooling performance is ensured during traffic jams when there is little incoming air. Sufficient performance has been confirmed through development tests on the NISMO high-power engine lineup on vehicles, so drivers can enjoy both sports driving and city driving with confidence.

### ■ Specifications

- ・アルミ製
- ・重量:BNR32用 3.6kg、BCNR33用 3.6kg、BNR34用 4.0kg
- ・サイズ

Model	Parts	Size (mm)		
		H	W	T
BNR32	NISMO	380	643	36
	日産純正部品	382.6	647	25
BCNR33	NISMO	400	643	36
	日産純正部品	400	647	16
BNR34	NISMO	450	643	36
	日産純正部品	450	647	16

- ・NISMOロゴ入り
- ・1年間保証

### ■ 適合車種

- ・スカイラインGT-R(BNR32、BCNR33、BNR34)全車

#### 商品に関するご注意

- BNR34(～'00/08)に装着する場合、ラジエーターシュラウドに切除加工が必要となります。



21400-RSR48



## Racing Radiator Cap

Part	Part no.	Code	税込価格	本体価格	Qty per car	Part information
Racing Radiator Cap	21430-RS013	B	3,520	3,200	1	

### ■ Features

標準装着のラジエターキャップに対して冷却システム内の圧力を高く保ち、冷却水を沸騰・気化しにくくすることで冷却性能を向上させます。開弁圧0.9kg/cm<sup>2</sup>の標準品に対しては、約6℃沸点が上昇します。

Enhance cooling capacity by keeping the pressure within the cooling system higher than that of standard radiator cap, which makes coolant less prone to boil and evaporate. The boiling point becomes higher up to 6°C compared to the standard cap whose relief pressure is 0.9kg/cm<sup>2</sup>.

### ■ Specifications

- ・外径φ45
- ・作動弁圧P=1.3kg/cm<sup>2</sup>
- ・シール:耐熱シリコンゴム

#### 商品に関するご注意

- NISMOレーシングラジエターキャップは冷却システム内の圧力を高く保つためラジエターおよびホース類に破損や漏れがないか、装着前に必ずよくご確認ください。車両は経年劣化により、今までの低い圧力では問題がなかった場所でも圧力が高くなることにより漏れが発生する場合がありますのでご注意ください。
- 小型タイプ(外径φ45)のラジエターキャップが装着されている車種に適合します。



適合車種 ※寒冷地仕様車は装着不可

Vehicle	Model	Model year
Avenir, Avenir Salut	W10, W11	'90/5~
Bluebird	U11, U12, U13, U14	'83/10~
Bluebird Sylphy	G10	'00/8~
Cedric, Gloria, Cima	Y30, Y31, Y32, Y33, Y34	'83/6~
Cefiro	A31, A32, CA33	'88/9~
Cefiro Wagon	WA32	'97/6~
Cima	Y31, Y32, Y33, F50	
Cube, Cube Cubic	Z10, Z11, GZ11	'98/2~'07/1
Elgrand	E50, E51	'97/5~
Fairlady Z	Z31, Z32, Z33	'83/9~'07/1
Largo	W30	'93/5~
Laurel	C32, C33, C34, C35	'84/10~
March	K11, K12	'92/1~
Mistral	R20	'94/2~
Murano	Z50	'04/9~
Prairie, Liberty	M11, M12	'88/9~
Presage, Bassara	(J)U30, U31	'98/6~'06/5
Presea	R10, R11	'90/6~
Primera, Camino	P10, P11, P12	'90/2~
Primera Wagon, Camino Wagon	WP11, WP12	'97/9~
Pulsar, EXA, Lucino	N13, N14, N15	'86/5~
R'nessa	N30	'97/10~
Safari	Y60, Y61	'87/10~
Serena	C23, C24, C25	'91/6~
Silvia, 180SX	S12, S13, S14, S15	'83/8~
Skyline, Skyline GT-R	R31, R32, R33, R34, V35, CPV35	'85/8~
Stagea	WC34, M35	'96/9~
Sunny California, Wingroad	Y10, Y11, Y12	'90/10~
Sunny, Lucino, Rasheen	B12, B13, B14, B15	'85/9~
Terrano, Regulus	WD21, R50, JR50	'86/8~
Tino	V10	'98/12~
X-Trail	T30	'00/11~'06/11

※オーテックブランドの車両は、記載がない場合適合対象外となります。

OIL FILTER 

EXHAUST 

ENGINE PARTS 

COOLING 

CLUTCH MISSION 

LSD 

SUSPENSION 

LINK BUSH 

BRAKE 

WHEEL 

EXTERIOR 

INTERIOR 

# RADIATOR



## Low-Temp Thermostat

Part	Part no.	Code	税込価格	本体価格	Qty per car	Part information
Low-Temp Thermostat	21200-RS580	B	7,700	7,000	1	開弁温度62℃ (純正76.5℃)
	21200-RS520	B	7,150	6,500	1	
	21200-RSZ30	B	10,450	9,500	1	開弁温度68℃ (純正76.5℃) ガasket付属

### ■ Features

NISMOローテンプサーモスタットは、開弁温度を62℃ (純正=76.5℃)と低く設定することにより、冷却水を早い段階からエンジン内に循環させ、サーキット走行などスポーツドライビング時の水温上昇によるエンジン出力低下を遅らせます。低水温時の燃料増量が作動する限界水温まで、開弁温度を低く設定しました。

The NISMO Low-Temp Thermostat's radiator valve opens at a lower temperature, 62°C as opposed to the standard 76.5°C. Getting the coolant circulating inside the engine earlier reduces the power loss commonly caused by rising temperatures like, for example, when high speed driving at a racetrack. Setting the valve's release threshold to a lower temperature keeps your fuel mix rich.

#### 商品に関するご注意

- 冬季等の外気温の低い場合は、エンジンの水温が上昇しないことがあり、ヒーターの効きが悪化するケースがあります。



(左)21200-RS580 (右)21200-RS520



21200-RSZ30

### ローテンプサーモスタット車種別適合表

Vehicle	Model	Engine	Part no.
Skyline	R31, R32, R33, R34		21200-RS580
Cefiro	A31	RB20DE (T) RB25DE (T)	
Laurel	C32, C33, C34, C35	RB26DETT	
Fairlady Z	Z31, Z32	VG20E (T) VG30E (T)	
Cedric, Gloria, Cima	Y31, Y32, Y33	VG33E	
Stagea	WC34	VG30DE (T, TT)	
Elgrand	E50		
Pulsar, EXA, Lucino	N14, N15		
Sunny, Lucino, Rasheen	B13, B14, B15		
Presea	R10, R11		
Primera, Camino	P10, P11		21200-RS520
Bluebird	U12, U13, U14		
Silvia, 180SX	(R) S13, S14, S15		
Sunny California, Wingroad	Y10, Y11	SR16VE SR18DE	
Avenir, Avenir Salut	W10, W11	SR20DE SR20VE (T)	
Primera Wagon, Camino Wagon	WP11	SR20DET KA24DE	
X-Trail	T30 (~'06/11)		
Serena	C23, C24		
Largo	W30		
Prairie, Liberty	M11, M12		
Tino	V10		21200-RSZ30
R'nessa	N30		
Presage, Bassara	U30		
Skyline, Skyline Coupe (G35)	V35 (6MT車、5M-ATx車)、CPV35	VQ35DE	
Fairlady Z	Z33		
Stagea	M35 (アクシス350Sのみ)		

※オーテックブランドの車両は、記載がない場合適合対象外となります。

# INTERCOOLER

## Intercooler

### インタークーラー車種別適合表

Vehicle	Model	Application	No.	Part no.	Code	税込価格	本体価格	Qty per car	Part information
Skyline GT-R	BNR32	全車	①	14461-RSR25	C	192,500	175,000	1	コア厚さ75mm
	BCNR33		②	14461-RS582	C	253,000	230,000	1	コア厚さ100mm
	BNR34	全車	③	14461-RSR47	C	258,500	235,000	1	コア厚さ100mm

※オーテックブランドの車両は、記載がない場合適合対象外となります。

### ■ Features

コア容量を拡大するとともに最適なフィンピッチを採用する事で、冷却性能を維持しつつ圧力損失を低減させました。それによりターボチャージャーの負担を低減させ、ブーストのレスポンス向上にも貢献します。さらに、サイドタンクの断面積変化を小さくすることでコア全面に吸気が流れるよう設計しました。

#### ①コア厚さ75mm品

厚さを薄型化することで、フロントバンパーを加工することなくBNR32への装着が可能となりました。

#### ②③コア厚さ100mm品

装着時にインタークーラーを可能な限り垂直にレイアウトすることで、ラジエターの冷却性能向上も両立させています。

By increasing core capacity and adopting an optimum fin pitch, pressure loss has been reduced while maintaining cooling performance. This reduces the load on the turbocharger and contributes to improved boost response. In addition, reducing the cross-sectional variation of the side tank allows air to flow over the entire core.

#### Product with Core Thickness 70mm

By thinning the core, the front bumper can be installed as is on the BNR32.

#### Product with Core Thickness 100 mm

Installing the intercooler as vertically as possible enhances the cooling performance of the radiator as well.

### ■ Specifications

- ・アルミ製
- ・NISMOロゴ入り
- ・1年間保証

項目		No.	①	②	③
重量 (kg)			7.8	11.1	11.4
コア サイズ (mm)	高さ		271	←	←
	幅		594	←	←
	厚さ		75	100	100
フィンピッチ (mm)			5	←	←
チューブ数			22	←	←

### ■ 付属品

- ・保証書
- ・No.①:スパーサー(BCNR33用)
- ・No.③:吸気温度センサー、ボルト、ガスケット

### ■ 適合車種

- ・スカイラインGT-R(BNR32、BCNR33、BNR34)全車



14461-RSR25 BNR32装着例



14461-RS582 BNR32装着例



14461-RSR47 BNR34装着例

### 商品に関するご注意

- 装着の際、周辺部品との隙間が少ない部位には付属の緩衝材を使用してください。
- 車両の個体差によって、取付に技術を要する場合がありますので、正しい知識やノウハウをお持ちの専門店等にご依頼ください。
- ①をBCNR33に装着する場合、電気ファンとの干渉を避けるために保護チューブやタイラップが必要となる場合があります。別途お買い求めください。
- ①をBCNR33に装着する場合、インタークーラーアッパーマウントステーの加工が必要です。
- ②を装着する場合、バンパーおよびバンパーレインフォースの切除加工が必要です。
- ③をBNR34の標準バンパー車に装着する場合、バンパーフェイスに若干の加工(ネットを固定するツメの切除)が必要です。
- ③を装着する場合、純正ネットの装着は出来ません。また日産純正オプションのインタークーラーエアスポイラーを装着するには、エアスポイラー自体に加工が必要です。

OIL FILTER



EXHAUST



ENGINE PARTS



COOLING



CLUTCH MISSION



LSD



SUSPENSION



LINK BUSH



BRAKE



WHEEL



EXTERIOR



INTERIOR



# INTERCOOLER

OIL FILTER

EXHAUST

ENGINE PARTS

COOLING

CLUTCH MISSION

LSD

SUSPENSION

LINK BUSH

BRAKE

WHEEL

EXTERIOR

INTERIOR

## Intercooler Piping

Part	Part no.	Code	税込価格	本体価格	Qty per car	Part information
Intercooler Piping Set	1446A-RS580	B	90,200	82,000	1	BNR32用
	1446A-RSR45	B	90,200	82,000	1	BCNR33、BNR34、260RS用

※本商品はNISMOインレットパイプ(BNR32用生産廃止・BCNR33、BNR34、260RS用14460-RS597 p52)との組み合わせ使用を前提としています。

### ■ Features

アルミ製パイプとジョイント部には耐熱性・耐圧性に優れたシリコンホースを採用し、純正のゴム製エアホースで起こりやすい、ブーストアップ時のホースの膨張、抜け、破裂等を防止します。

Heat and pressure-resistant silicon hosing was used in the aluminum pipe joint sections to eliminate any danger of the hose swelling, disengaging or bursting, accidents that can occur with a standard rubber air hose when boosting your turbocharger.

### ■ Specifications

・アルミ casting パフ掛け仕上げ

### ■ キット内容

- ・インタークーラー上流パイプ(バンパー内)
- ・インタークーラー下流パイプ(バンパー内)
- ・コレクタータンク上流パイプ(エンジンルーム内)

※NISMOインレットパイプと組み合わせて使用することを前提としておりますので、インレットパイプOUT部のパイプは含まれていません。

### ■ 適合車種

- ・スカイラインGT-R(BNR32、BCNR33、BNR34)
  - ・ステージア260RS(WC34)
- ※NISMO製インタークーラー、純正インタークーラー、純正レイアウトのインタークーラーなどに装着可。  
※オーテックブランドの車両は、記載がない場合適合対象外となります。



## Engine Oil Cooler Kit

COMPETITION

OIL FILTER 

### March (K13) NISMO S/Note (E12) NISMO S

エンジンオイルクーラーキット車種別適合表

Vehicle	Model	Application	Part no.	Code	税込価格	本体価格	Qty per car	Part information
March	K13	NISMO S	21300-RSK30	C	115,500	105,000	1	
Note	E12	NISMO S	21300-RSE20	C	137,500	125,000	1	

#### ■ Features

小型でありながら熱交換量に優れたコアを採用することで、高い冷却効果を実現しました。また、小型のエンジンオイルフィルターに置き換えることでレイアウトの効率化を図っています。

This kit achieves high cooling efficiency by adapting the core which has excellent heat exchange properties even with its compactness. Replacing the engine oil filter to smaller ones realized more efficient layout.

#### ■ キット内容

- ・オイルクーラーコア
- ・ステンレスメッシュホース(フィード・リターン)
- ・オイルフィルターブラケット
- ・エンジンオイルフィルター(日産純正部品)
- ・サーモスタット
- ・取付用付属品一式

#### ■ Specifications

- ・空冷式
- ・コア:アルミ製
  - マーチ(K13)用 H 77×W 242×D 50(mm)、10段
  - ノート(E12)用 H 117×W 242×D 50(mm)、15段
- ・ホース(フィード、リターン):ステンレスメッシュホース、  
#10コネクター取付済み

#### ■ 適合車種

- ・マーチ(K13) NISMO S
- ・ノート(E12) NISMO S

#### 商品に関するご注意

- 標準仕様よりも小型のオイルフィルターを採用しているため、通常よりも短いサイクルでのオイル交換が必要となります。
- コアおよびコネクターに入っている「NISMOロゴ」は製品識別を目的としているため、見た目や使用過程の劣化に関して品質を保証するものではありません。
- エンジンオイルクーラーキット装着に伴い、エンジンオイルがマーチ/約4L、ノート/約5.3L必要となります。本体価格にはエンジンオイル代は含まれておりません。

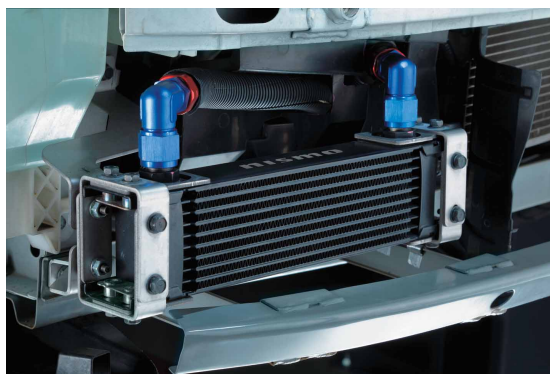

K13 NISMO S装着例

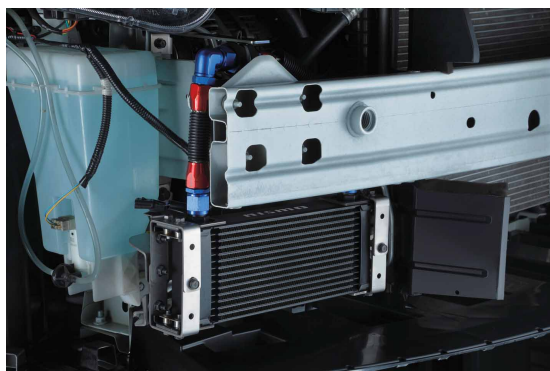

E12 NISMO S装着例

EXHAUST 

ENGINE PARTS 

COOLING 

CLUTCH MISSION 

LSD 

SUSPENSION 

LINK BUSH 

BRAKE 

WHEEL 

EXTERIOR 

INTERIOR 



OIL FILTER

## Engine Oil Cooler Kit

COMPETITION



EXHAUST



ENGINE PARTS

### Skyline GT-R (BNR32、BCNR33、BNR34)

エンジンオイルクーラーキット車種別適合表

Vehicle	Model	Application	Part no.	Code	税込価格	本体価格	Qty per car	Part information
Skyline GT-R	BNR32	全車	21300-RRR20	C	176,000	160,000	1	
	BCNR33	NISMOフロントバンパー装着車	21300-RRR30	C	176,000	160,000	1	
	BNR34 <sup>※</sup>	NISMOフロントエアロバンパーおよびNISMOフロントバンパースポイラー装着車	21300-RRR40	C	176,000	160,000	1	

注) NISMOフロントエアロバンパー(62020-RSR45 p205)装着車に装着される場合、ウインカーアダプターハーネスの交換が必要となります。別途ご購入ください。ウインカーアダプターハーネスの詳細については、次ページをご確認ください。  
※オーテックブランドの車両は、記載がない場合適合対象外となります。

#### ■ Features

コアへの空気の導入と抜け性能の向上を狙い、小型で熱交換量に優れたコアを採用するとともに、密閉性の高いエアガイドを新規設計。車種毎に導風効率のよい最適なレイアウトを可能にし、高い冷却効果を実現しました。

Designed to enhance cooling performance by increasing air into and out of the core, this kit uses a compact core with superior heat exchange performance and new highly airtight air guides. This kit allows for optimum layouts best suited for each car model, delivering superior cooling.

#### ■ Specifications

- ・空冷式
- ・コア:H 140×W 294×D 50(mm)、19段、アルミ製
- ・エアガイド:アルミ製、要組立(リベット留めタイプ)
- ・ホース(フィード、リターン):ステンレスメッシュホース、#10コネクター取付済み

#### ■ キット内容

- ・オイルクーラーコア
- ・エアガイド(組立式)
- ・ステンレスメッシュホース(フィード・リターン)
- ・オイルフィルターブラケット
- ・取付用付属品一式

#### ■ 適合車種

- スカイラインGT-R
- ・BNR32:全車
  - ・BCNR33:NISMOフロントバンパー(62022-RS596 p201)装着車<sup>※</sup>
  - ・BNR34:NISMOフロントエアロバンパー(62020-RSR45 p205)およびNISMOフロントバンパースポイラー(62020-RSR47/62020-RSR46-01 p203)装着車<sup>※</sup>

注)標準のバンパーには装着できません。

#### 商品に関するご注意

- コアおよびコネクターに入っている「NISMOロゴ」は製品識別を目的としているため、見た目や使用過程の劣化に関して品質を保証するものではありません。
- エンジンオイルクーラーキット装着に伴い、エンジンオイルが約2L必要となります。本体価格にはエンジンオイル代は含まれておりません。
- 標準装着品のヒートエクスチェンジャーを取り外し、付属のオイルフィルターブラケットに交換が必要です。
- 装着後100km程度走行しましたら、エンジンオイル・冷却水の漏れにじみ等のないことを確認してください。
- BNR32-
- 標準装着品のレゾネーター(吸音音を消すためのボックス)は取り外しが必要です。
- ブラケットを取り付けるためバンパーレインフォースに穴あけ加工が必要です。
- BCNR33-
- ブラケットを取り付けるためバンパーレインフォースに穴あけ加工が必要です。



21300-RRR20



21300-RRR30



21300-RRR40



BNR34装着例

COOLING



CLUTCH MISSION



LSD



SUSPENSION



LINK BUSH



BRAKE



WHEEL



EXTERIOR



INTERIOR





## Repair Parts(受注生産)

Model	Part	Part no.	Code	税込価格	本体価格	Qty per car	Part information
BNR32	Engine Oil Cooler Core Repair Kit	21300-RRR20-Z0	C	99,000	90,000	1	
	O-Ring	21334-30F0A	—	—	—	1	コア用、日産純正品
	Clip-Harness	24225-89960	—	—	—	2	コア用、日産純正品
	Bolt-Hex, PP W/WLW&PW 7T M6	08156-6162F	—	—	—	2	コア用、日産純正品
	Bolt-Hex, PP W/WLW&PW 7T M8	08156-8202F	—	—	—	1	コア用、日産純正品
	Nut With Conical M6	08911-1062G	—	—	—	2	コア用、日産純正品
	Engine Oil Cooler Duct Repair Kit	21300-RRR20-Z1	C	66,000	60,000	1	
	Bolt-Hex, PP W/WLW&PW 7T M6	08156-6162F	—	—	—	4	ダクト用、日産純正品
	Bolt-Hex, PP W/WLW&PW 7T M6	08156-6202F	—	—	—	2	ダクト用、日産純正品
	Bolt-Hex, PP W/WLW&PW 7T M6	08156-6302F	—	—	—	8	ダクト用、日産純正品
Nut With Conical M6	08911-1062G	—	—	—	4	ダクト用、日産純正品	
BCNR33	Engine Oil Cooler Core Repair Kit	21300-RRR30-Z0	C	99,000	90,000	1	
	O-Ring	21334-30F0A	—	—	—	1	コア用、日産純正品
	Clip-Harness	24225-89960	—	—	—	4	コア用、日産純正品
	Bolt-Hex, PP W/WLW&PW 7T M6	08156-6162F	—	—	—	2	コア用、日産純正品
	Bolt-Hex, PP W/WLW&PW 7T M8	08156-8202F	—	—	—	1	コア用、日産純正品
	Nut With Conical M6	08911-1062G	—	—	—	2	コア用、日産純正品
	Engine Oil Cooler Duct Repair Kit	21300-RRR30-Z1	C	66,000	60,000	1	
	Bolt-Hex, PP W/WLW&PW 7T M6	08156-6162F	—	—	—	2	ダクト用、日産純正品
	Bolt-Hex, PP W/WLW&PW 7T M6	08156-6202F	—	—	—	2	ダクト用、日産純正品
	Bolt-Hex, PP W/WLW&PW 7T M6	08156-6302F	—	—	—	8	ダクト用、日産純正品
Nut With Conical M6	08911-1062G	—	—	—	3	ダクト用、日産純正品	
BNR34	Engine Oil Cooler Core Repair Kit	21300-RRR40-Z0	C	99,000	90,000	1	
	O-Ring	21334-30F0A	—	—	—	1	コア用、日産純正品
	Clip-Harness	24225-89960	—	—	—	2	コア用、日産純正品
	Bolt-Hex, PP W/WLW&PW 7T M6	08156-6162F	—	—	—	2	コア用、日産純正品
	Bolt-Hex, PP W/WLW&PW 7T M8	08156-8202F	—	—	—	3	コア用、日産純正品
	Bolt-Hex, PP W/Con SPW 4T M6	08146-6165H	—	—	—	1	コア用、日産純正品
	Nut With Conical M6	08911-1062G	—	—	—	2	コア用、日産純正品
	Engine Oil Cooler Duct Repair Kit	21300-RRR40-Z1	C	66,000	60,000	1	
	Bolt-Hex, PP W/WLW&PW 7T M6	08156-6202F	—	—	—	4	ダクト用、日産純正品
	Bolt-Hex, PP W/WLW&PW 7T M6	08156-6302F	—	—	—	8	ダクト用、日産純正品
Washer-Plain	08915-4362A	—	—	—	1	ダクト用、日産純正品	
Nut-FLG, Hex 9N M6	08918-3062A	—	—	—	2	ダクト用、日産純正品	

### <ウインカーアダプターハーネスについて>

BNR34のNISMOフロントエアロバンパー(62020-RSR45 p205)装着車に装着される場合、ウインカーアダプターハーネスの交換が必要となります。装着する車両のフロントウインカーバルブソケットの形状をご確認の上、別途ご購入ください。

Part	フロントウインカーバルブソケット形状	Part no.	Code	税込価格	本体価格	Qty per car	
ウインカーアダプターハーネス	ツメ位置:円周等分		26260-RSR45	C	7,700	7,000	1
	ツメ位置:1ヶ所傾いた位置		26260-RSR46	C	7,700	7,000	1

## Power Steering Oil Cooler

COMPETITION

Part	Part no.	Code	税込価格	本体価格	Qty per car	Part information
Power Steering Oil Cooler	49790-RSZ30	E	24,200	22,000	1	Z33(〜07/1)用、アルミ合金製インナーフィンタイプ

### ■ Features

標準パワーステアリングオイルクーラーのコアを大型化し、放熱カロリーの標準品の約1.6倍にアップさせることにより、サーキット走行でも油温を安定させます。

The core was made larger than in the standard power steering oil cooler and additional inner fins were added. Because it radiates roughly twice as much heat as a standard cooler, it can keep oil temperatures stable even during circuit racing.

### ■ Specifications

・コア長:240mm(純正150mm)

### ■ 適合車種

・フェアレディZ(Z33)(〜07/1)全車

※オーテックブランドの車両は、記載がない場合適合対象外となります。



OIL FILTER



EXHAUST



ENGINE PARTS



COOLING



CLUTCH MISSION



LSD



SUSPENSION



LINK BUSH



BRAKE



WHEEL



EXTERIOR



INTERIOR





## Diff Oil Cooler Kit

COMPETITION

デフオイルクーラーキット車種別適合表

Vehicle	Model	Application	Part no.	Code	税込価格	本体価格	Qty per car	Part information
Fairlady Z	Z34	クーペ全車	21600-RRZ46	C	258,500	235,000	1	装着位置: 左側

※オーテックブランドの車両は、記載がない場合適合対象外となります。

### ■ Features

冷却効果を最大限に引き出すレイアウトを実現。

フェアレディZ(Z34)でのサーキット連続走行を楽しむ方向けのアイテムです。

熱交換量に優れたコアを採用するとともに、エアガイドをセット化。車種毎に最適なレイアウトとすることで、空気導入による冷却効果を高めるとともに、マフラーからの熱害を回避することを両立させました。また、飛来物によるコア破損を防ぐためネットを付属しています。さらに専用ハーネスおよびスイッチにより、室内にてオイルポンプの作動ON/OFFが可能です。

#### Allows for layouts that maximize cooling

This is an item geared for those who enjoy continuous circuit driving in Fairlady Z (Z34) models.

In addition to using a core with superior heat exchanging capacity, air guides can now be set by using a layout optimized for each vehicle model, this kit both increases cooling through the introduction of air into the core and avoids heat damage from the muffler. In addition, a net is included to prevent damage to the core due to flying objects. Furthermore, a dedicated harness and switch allow for ON/OFF control of the oil pump in the cabin.

### ■ Specifications

- ・空冷式
- ・コア:H178×W171×D76(mm)、9段、アルミ製
- ・エアガイド:アルミ製

#### 性能データ

Z34	
テスト車両	NISMO
テストコース	富士スピードウェイ
油温	128℃ (冷却効果: -61℃)

※値は当社実測値です。

### ■ キット内容

- ・オイルクーラーコア(エアガイド、ネット取付済み)
- ・ステンレスメッシュホース(#6コネクター、耐熱チューブ取付済み)
- ・インラインフィルター
- ・オイルポンプ
- ・ハーネス&スイッチ
- ・取付用付属品一式

### ■ 適合車種

- ・フェアレディZ(Z34)クーペ全車



Z34装着例

#### 商品に関するご注意

- コネクターに入っている「NISMOロゴ」は製品識別を目的としているため、見た目や使用過程の劣化に関して品質を保証するものではありません。
- コアには防錆のため、アルマイト処理を施してあります。その影響で、コアフィン部に汚れが付着しているように見えることがありますが、性能には問題ありません。
- ポンプ作動中は、大きな作動音が発生します。
- 装着部分の地上高は約100mm下がりますが、最低地上高部位にはなりません。
- デフオイルクーラーキット装着に伴い、デフオイルが別途約1.5L必要となります。本体価格にはデフオイル代は含まれておりません。
- 油圧の異常上昇及び、配線部ヒューズの溶断の可能性があるため氷点下温度状態では使用しないでください。

#### Repair Parts

Model	Part	Part no.	Code	税込価格	本体価格	Qty per car	Part information
Z34	Repair Pump Assy	21651-RRZ40-Z0	C	49,500	45,000	1	ポンプ単体

# CLUTCH MISSION

OIL FILTER 

EXHAUST 

ENGINE PARTS 

COOLING 

CLUTCH MISSION 

## SUPER COPPERMIX SERIES TRANSMISSION

- **SUPER COPPERMIX TWIN** ..... P85  
スーパーカッパーミックスツイン
- **SUPER COPPERMIX** ..... P89  
スーパーカッパーミックス
- **Reinforced Cross 6-Speed Transmission** ..... P101  
強化クロス6速トランスミッション

## SPORTS CLUTCH

- **Sports Clutch Kit** ..... P92  
スポーツクラッチキット
- **Sports Clutch Disc & Clutch Cover** ..... P93  
スポーツクラッチディスク&クラッチカバー

## CLUTCH RELATED PARTS

- **Lightweight Flywheel** ..... P96  
軽量フライホイール 他

## TRANSMISSION RELATED PARTS

- **Solid Shift** ..... P105  
ソリッドシフト 他

LSD 

SUSPENSION 

LINK BUSH 

BRAKE 

WHEEL 

EXTERIOR 

INTERIOR 

### ■クラッチについて

NISMO製クラッチディスクおよび軽量フライホイールは、日産純正品と比較してトランスミッションやベアリングから発生する共振音(ガラガラ音)が伝わりやすい場合があります。品質・性能上の問題はありませぬ。あらかじめご了承ください。

### ■Caution regarding Clutch

NISMO clutch discs and flywheels listed in this contents may generate resonant (rattling) noises from the transmission and bearings, compared to NISSAN genuine parts. Please note that this noise is not a quality or performance failure.

# ABOUT COPPERMIX

OIL OIL FILTER

EXHAUST

ENGINE PARTS

COOLING

CLUTCH MISSION

LSD

SUSPENSION

LINK BUSH

BRAKE

WHEEL

EXTERIOR

INTERIOR

## 誰もが普通に使えるスポーツクラッチ

「カバーの圧着力を変えずに許容出力を上げたい」  
「渋滞時の操作性を改善し、誰もが普通に使えるスポーツクラッチを提供したい」  
このコンセプトのもと開発されたクラッチフェーシングが「COPPERMIX(カッパーミックス)」です。

2002年に発売したカッパーミックスは、扱いやすさと高い伝達性能によりシングルクラッチの性能を飛躍的に向上させました。カッパーミックスの伝達性能は他社製クラッチを遥かに凌ぎ、初心者からトップチューナーに至るまで多くの方々至今已なお支持されています。

「カッパーミックス」は、日産モータースポーツ&カスタマイズ株式会社の登録商標です。類似品にご注意ください。フェーシング面の「F808MCC」または「F510MCC」という表示がカッパーミックスの証です。



### カッパーミックスとは

メタルとノンアスベストという異なった2つのフェーシングを特殊製法により高次元で結合させた全く新しいフェーシングで、「ノンアスベストを含んだメタル」とも、「メタルを含んだノンアスベスト」とも言えます。メタルは銅の塊であり、高温域でもμを発生させる銅は、ノンアスベストフェーシングにも含まれています。このノンアスベストの製法を用いて、銅(COPPER)の含有量を飛躍的に向上させたものがカッパーミックスです。カッパーミックスの特長は、異なるμ特性を有するフェーシングを高次元で組み合わせることで、通常走行時での純正クラッチなみの操作性と、スポーツ走行時の高い伝達性能を併せ持つことです。

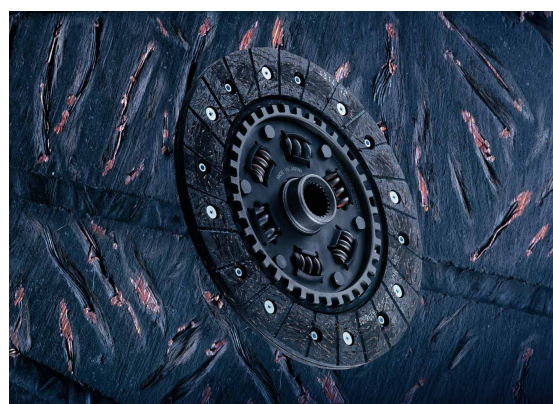

#### COPPERMIX SERIES

This is a completely new facing created using a special production method that literally molds the two different friction materials, metal and non-asbestos, together. You could actually call it either "a metal that contains non-asbestos" or "a non-asbestos that contains metal". Here, the word metal refers to an aggregate of copper. Copper "generates friction" even in the high temperature ranges. We have mixed it into the non-asbestos facing. We use this production method to greatly increase the amount of copper that is contained in the COPPERMIX facing.

#### 〈参考:ペダル踏力の目安〉

Name		Cover pressure	10kgf	12kgf	14kgf	16kgf	18kgf	20kgf	22kgf	24kgf
スーパーカッパーミックスツイン		1000kgf								
スーパーカッパーミックスツイン-COMPETITION model		1150kgf								
スーパーカッパーミックススタンダードスベック		800kgf								
スーパーカッパーミックスハイパワースベック		1000kgf								
スポーツクラッチキット (カッパーミックスディスク)		800kgf								
		1000kgf								
従来品	G-max spec I	950kgf								
	G-max spec II	1150kgf								
	G-max spec III	1200kgf								
純正クラッチ		—								

※踏力はNISMO基準による測定値です。実際に体感される踏力は、お客様の個人差、車両の個体差により異なります。  
※車種により、圧着力の設定が異なります。(圧着力は目安です)

## カーボンでは絶対に出せない性能を実現

### 優れた $\mu$ コントロール性

銅ミックスは低い温度域ではノンアスベストの高 $\mu$ 特性を使い、高い温度域では金属の安定した $\mu$ 特性を使うことで、優れた $\mu$ コントロールができます。ノンアスベストは初期 $\mu$ が高く、温度上昇（スポーツ走行時）と共に $\mu$ が低下します。一方、金属は、ノンアスベストほど高い $\mu$ はありませんが、高温域でも $\mu$ が安定して発生する特性を有しています。この2つの特性を併せ持つことで、低い温度域から高い温度域に至るまで理想の $\mu$ を発生させることができるのです。例えば、長いストレート走行で温度が下がった状態からのシフトダウン操作、コーナリング中のアングル調整のためのペダル操作等、温度変化が激しい条件を余儀なくされるクラッチ操作においても常に最適な $\mu$ を使うことで、扱いやすさだけでなく、クラッチディスクへの負荷をも大幅に低減しています。これにより実走行での温度変化にも容易に対応し、実質的には金属フェーシングを超える性能を有しています。銅ミックスがドライビングテクニックの優劣に左右されず、誰もが安心して高性能クラッチを体感できる証がここにあります。

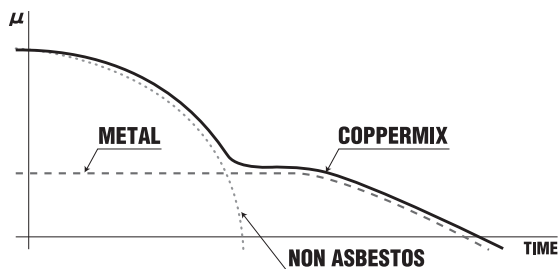

### Outstanding friction coefficient

In the low temperature range, COPPERMIX leverages the high friction coefficient of non-asbestos, and in the high temperature range it utilizes the stable grip of the metal to provide excellent friction control. Non-asbestos has a high friction coefficient in the initial range, but as the temperature increases (during sports driving), this decreases. Metal, on the other hand, does not generate as high a coefficient as non-asbestos, but it does remain stable even in high temperature ranges. Between the two, they cover the full range of temperatures. Even in moments of severe temperature change, your clutch will continue to operate at optimum efficiency. This may occur when down-shifting out of a long straight away run or when using the clutch to adjust angles when cornering. Coppermix will not only make your clutch easier to operate, it will also greatly reduce the load on the clutch disc. By responding to temperature changes generated by your actual driving, COPPERMIX delivers performance unobtainable with ordinary metal facings. Furthermore, COPPERMIX's efficiency is unaffected by the quality of a driver's technique, making it a highperformance clutch that anyone can use without worry.

### 【参考】カーボンフェーシングとの対比

カーボンクラッチは、絶対的 $\mu$ が低く（カーボン=0.18/銅ミックス=0.38）、その結果銅ミックスと同じ伝達力（許容トルク）を確保しようとすると2倍の圧着力が必要になり、ペダル踏力が重くなります。同時に絶対的 $\mu$ が低いことで繋がりがスムーズで扱いやすい反面、シフトアップ、ダウン時に常に滑り状態となり磨耗量が過剰となります。一方、銅ミックスは、クラッチの熱量発生に応じて適正 $\mu$ を発生させるため、このような使用条件の変化にも耐える性能を有しています。参考までにNISMO基準での試験では、

### 強靱なフェーシング結合力～ 特殊製法の仕組み～

銅ミックスはノンアスベストフェーシングの銅（COPPER）含有量を向上（重量比50%）させることで高性能を実現していますが、ノンアスベストに多量（重量比50%）の銅を混ぜ合わせると結合性が悪く、容易にパーストします。銅ミックスはこの現象を克服するため、フェーシングの裏側に特殊製法でバックプレート（スチール製）を貼り付け、強靱なフェーシング結合力を有しています。

### クッションングプレート付き

ノンアスの初期高 $\mu$ による繋がりが衝撃を吸収するため、クッションングプレート（2枚のフェーシング間にある波板）を組み込み<sup>注1）</sup>、扱いやすいペダル操作を可能にしています。

注1）スーパー銅ミックスツインは、クッションングプレートを廃し、センターハブで繋がりを低減させています。  
※純正クラッチもノンアスベストフェーシング（初期高 $\mu$ ）にクッションングプレートを組み込み、低圧着カバとセットすることで一般走行下において非常に扱いやすい特性を有しています。

### 優れた耐パースト性能

NISMO製クラッチは、常温パースト評価（20℃）と、ホットパースト評価（200℃）をクリアしています。

（注）パースト評価とは台上での回転パースト試験です。

### Special production method gives you a facing with tough binding force

COPPERMIX gets its high performance by increasing the amount of copper contained in the non-asbestos facing (50% by weight). Usually, when a large amount of copper is mixed into non-asbestos material, it bonds less well and can burst more easily. But, with COPPERMIX, we get an even more solid bond by using a special production method to attach a plate of steel to the back of the facing which successfully reinforces the amalgam.

### Use of a cushioning plate for easier operation

A cushioning plate (a corrugated plate between the two facings) is incorporated<sup>\*1</sup> to absorb the shock generated by the initial high friction coefficient of non-asbestos and permit easier manipulation of the clutch pedal.

\*1 The SUPER COPPERMIX TWIN does not use a cushion plate but the center hub reduces linkage vibration.

-A standard clutch also incorporates a cushion plate with the non-asbestos facing in order to guarantee driving ease and ensure light clutch maneuverability.

### Excellent anti-burst test results

NISMO clutches pass the test for burst evaluation at both average temperatures (20℃) and high temperatures (200℃).

Note: Burst values are based on in-vehicle rotational burst evaluations.

スーパー銅ミックスツインがカバ圧着力1000kgfでトルク84kgf・m（動摩擦）まで対応しますが、NISMO試作品カーボンツインは圧着力1200kgfのカバを用いてもトルク54kgf・m（動摩擦）で滑りが発生しました。モータースポーツで使用されるカーボンクラッチは、この磨耗量をコントロールするために何種類もの厚み違いのプレッシャープレートを用いていますが、一般ユーザーが購入できるカーボンクラッチに、この機構を有しているものはありません。（'05年12月現在）

OIL FILTER



EXHAUST



ENGINE PARTS



COOLING



CLUTCH MISSION



LSD



SUSPENSION



LINK BUSH



BRAKE



WHEEL



EXTERIOR



INTERIOR



## SUPER COPPERMIX TWIN

1年間保証 (COMPETITION model を除く)

COMPETITION

「扱いやすさと許容出力600ps以上を両立した最強クラッチであること」これが「SUPER COPPERMIX TWIN」の開発コンセプトです。このコンセプトを実現するために2年間にわたりカーボンツインの開発を行いました。が、低μ特性であるカーボンフェーシングでは銅パーミックスを凌ぐ性能の実現が不可能であることを確認しました。そしてさらに一年半をかけ、銅パーミックスを用いたツインプレートを開発。3年半にわたる開発で完成されたスーパー銅パーミックスツインは、NISMOマルチプレートクラッチシリーズの最終モデルです。

A super-strong clutch that combines ease of operation with an output ceiling of more than 600ps — this was the development concept that launched the SUPER COPPERMIX TWIN. NISMO first floated this concept as a carbon twin product. Two years into its development, we decided that the low μ of carbon facings could not match the performance that COPPERMIX promised. We spent the next year and a half developing twin discs using COPPERMIX. This makes the SUPER COPPERMIX TWIN the culmination of three and a half years of testing and development. It is the ultimate model in the NISMO multi-plate clutch series.

## SUPER COPPERMIX



### ■ Features

#### 許容トルク84kgf・mと扱いやすさを両立

**動摩擦での許容トルク84kgf・m!!  
(静摩擦:143kgf・m) 想定許容出力670ps対応!!**

銅パーミックスの最大の魅力である「扱いやすさ」と「高出力対応」がさらなる高次元で体感できるマルチプレートクラッチシステムです。

\*数値はRB26DETTにプッシュ式を組み付けて行った当社基準測定値。評価は全てストリートおよびサーキット走行を想定して実施。ゼロヨン評価は行っていません。

#### センターハブ化

センターハブ化することで、T/Mインプットシャフトのセレーション部に対し、クラッチディスク側の噛み合い代が多く取れ、その結果セレーション面圧を下げるすることができます。これによりインプットシャフトのかじりが軽減され、切れ不良等の防止になります。同時に、クラッチ組み付け時のセレーションへの衝撃と、2枚のクラッチディスクのスレ発生を抑制しているため、T/M装着はシングルクラッチより簡単に行えます。



センターハブ

#### 軽量フライホイールをセット

専用クロモリ製軽量フライホイールをセットし、トルク確保に適した理想的な重量でセッティングしています。

#### アルミ製カバーを採用

放熱性に優れた専用アルミ製カバーを採用しています。

#### ストラップ機能付センタープレートを採用

万が一の切れ不良を防止するために、センタープレートにストラップ機能注1)を採用しています。

注1)この機構は、ストラッププレートの反力によりプレッシャープレートが自らディスクから離れようとするもので、マニュアルミッション車を搭載したすべての生産車に純正採用されています。



センタープレート

#### 「COMPETITION mode」を設定

さらなる高出力ユーザー向けに、特別仕様として「COMPETITION mode」を設定しています。

#### 【G-maxシリーズからの改良点】

変更点	SUPER COPPERMIX TWIN	G-max	効果
フェーシング	銅パーミックス (μ 0.38)	メタル (μ 0.32)	安定した伝達特性により扱いやすさと高出力対応を両立。メタルフェーシングで生じていた反りによるフリクションを抑制。
クッション機構	銅パーミックス採用につき不要	付	切れ不良対策
センターハブ	付	無	セレーション面圧の低減と作業効率向上
ダイヤフラム	特性の見直し	—	切れ時のクリアランスの適正化
切れ点の見直し	純正のクラッチに対し切れ点、繋がり点ともに全ストローク比15%以内	—	切れ不良対策
ディスク径	外径φ225 内径φ155	外径φ215 内径φ152	





**Allowable dynamic friction torque measured at 84 kgf·m (static friction: 143 kgf·m) Can handle an estimated power of 670 ps**

This multi-plate clutch system takes the "ease of use" and "high power handling" fortes of COPPERMIX to the next level.

Numerical values are NISMO measurement values standardized using a pushtype clutch combined with an RB26DETT engine. Evaluations were based on street and circuit driving. No quarter-mile evaluation was made.

#### Center hub

Using a center hub increases the engagement surface between the clutch disc and the serrated section of the transmission's input shaft. This lowers the overall pressure on individual splines. It reduces wear to the input shaft and prevents disengagement problems. Having a center hub also makes installation easier than for single clutches by eliminating the risk of damaging the splines or misaligning the 2 discs during clutch assembly.

#### Lightweight Flywheel

The ideal weight for maximum torque was obtained by using a

lightweight flywheel manufactured from specially crafted chromemolybdenum high carbon steel.

#### Aluminum cover

The flywheel is provided with a special aluminum cover with exceptional heat-radiating properties.

#### Center plate with special dual-role strap functionality

The center plate is equipped with a strap function\*1 that also prevents any problems with disengagement.

\*1 This mechanism leverages the reaction force accumulated by the strap plate to cause the pressure plate to constantly move away from the disc. It is employed as a standard part in manual transmissions and is installed in all production vehicles.

#### SPECIAL COMPETITION MODEL

For high power users we have developed a special SUPER COPPERMIX TWIN as our RACE COMPETITION MODEL.

OIL  
OIL FILTER



EXHAUST



ENGINE  
PARTS



COOLING



CLUTCH  
MISSION



LSD



SUSPENSION



LINK  
BUSH



BRAKE



WHEEL



EXTERIOR



INTERIOR



# SUPER COPPERMIX SERIES

## SUPER COPPERMIX TWIN

1年間保証 (COMPETITION model を除く)

**COMPETITION**

### スーパーカッパーミックスツイン車種別適合表 Code:A

Vehicle	Model	Engine	Part no.	税込価格	本体価格	Allowable torque N·m (kgf·m)		Allowable output kW (ps)	Clutch cover		Weight	
						Kinetic friction	Static friction		Pressure N (kgf)	Type	SUPER COPPERMIX TWIN	Genuine part
Silvia 180SX	(R)PS13 S14	SR20DET	3002A-RS541	194,700	177,000	824 (84)	1402 (143)	493 (670)	9807 (1000)	プッシュ	15.34	17.12
	S15	SR20DET	3002A-RSS51	201,300	183,000	824 (84)	1402 (143)	493 (670)	9807 (1000)	プッシュ	17.36	20.08
Skyline GT-R	BNR32 ~'93/2	RB26DETT	3002A-RS594	194,700	177,000	824 (84)	1402 (143)	493 (670)	9807 (1000)	プッシュ	16.76	18.54
	BNR32 '93/2~BCNR33		3002B-RS599	196,900	179,000	785 (80)	1334 (136)	471 (640)	9316 (950)	プル	16.54	18.62
	BNR34		3002B-RSR48	203,500	185,000	785 (80)	1334 (136)	471 (640)	9316 (950)	プル	17.32	20.7
Skyline	R32 R33	RB20DET RB25DET	3002A-RS594	194,700	177,000	824 (84)	1402 (143)	493 (670)	9807 (1000)	プッシュ	16.76	18.54
	R34	RB25DET	3002B-RS599	196,900	179,000	785 (80)	1334 (136)	471 (640)	9316 (950)	プル	16.54	18.62
Stagea	260RS WGNC34	RB26DETT RB26DET(4WD)	3002B-RS599	196,900	179,000	785 (80)	1334 (136)	471 (640)	9316 (950)	プル	16.54	18.62
Fairlady Z	Z33	VQ35DE	3002A-RSZ30	214,500	195,000	657 (67)	1118 (114)	393 (535)	7845 (800)	プッシュ	17.94	21.02
		VQ35HR <sup>※</sup>	3002A-RSZ40	253,000	230,000	762 (77.8)	990 (101)	320 (430)	7840 (800)	プッシュ	17.94	21.02
	Z34	VQ37VHR	3002A-RSZ40	253,000	230,000	762 (77.8)	990 (101)	320 (430)	7840 (800)	プッシュ	17.94	21.02
Skyline Coupe	CPV35	VQ35DE	3002A-RSZ30	214,500	195,000	657 (67)	1118 (114)	393 (535)	7845 (800)	プッシュ	17.94	21.02

※表中の数値は当社設計値です。

注)フェアレディZ Version NISMO Type 380RSを含む。

※オーテックブランドの車両は、記載がない場合適合対象外となります。

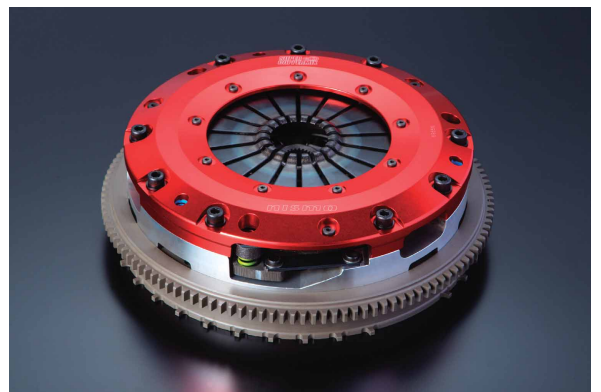

3002A-RSZ40

OIL FILTER

EXHAUST

ENGINE PARTS

COOLING

CLUTCH MISSION

LSD

SUSPENSION

LINK BUSH

BRAKE

WHEEL

EXTERIOR

INTERIOR



スーパーカッパーミックスツイン コンペティションモデル車種別適合表 Code:A

Vehicle	Model	Engine	Part no.	税込価格	本体価格	Allowable torque N·m (kgf·m)		Allowable output kW (ps)	Clutch cover		Weight	
						Kinetic friction	Static friction		Pressure N (kgf)	Type	SUPER COPPERMIX TWIN	Genuine part
Skyline GT-R	BNR32~'93/2	RB26DETT	3002A-RR593-C	196,900	179,000	912 (93)	1540 (157)	544 (740)	10787 (1100)	プッシュ	16.76	18.54
	BNR32 '93/2~BCNR33		3002B-RR598-C	199,100	181,000	951 (97)	1618 (165)	574 (780)	11278 (1150)	プル	16.54	18.62
	BNR34		3002B-RRR47-C	205,700	187,000	951 (97)	1618 (165)	574 (780)	11278 (1150)	プル	17.32	20.7
Skyline	R32 R33	RB20DET RB25DET	3002A-RR593-C	196,900	179,000	912 (93)	1540 (157)	544 (740)	10787 (1100)	プッシュ	16.76	18.54
	R34	RB25DET	3002B-RR598-C	199,100	181,000	951 (97)	1618 (165)	574 (780)	11278 (1150)	プル	16.54	18.62
Stagea	260RS WGNC34	RB26DETT RB25DET(4WD)	3002B-RR598-C	199,100	181,000	951 (97)	1618 (165)	574 (780)	11278 (1150)	プル	16.54	18.62

※表中の数値は当社設計値です。

※圧着力を高く設定していますのでペダル操作が重くなります。一般使用されるユーザーにはお勧めしません。

※オーテックブランドの車両は、記載がない場合適合対象外となります。

■ キット内容

- ・フライホイールボルト
- ・レリーズベアリング(日産純正部品)
- ・センターハブ
- ・カッパーミックスクラッチディスク×2
- ・アルミ製クラッチカバー
- ・軽量フライホイール
- ・アルミ製センタープレート
- ・ステッカー

※補修用パーツについてはp91をご覧ください。

商品に関するご注意

- スポーツクラッチディスクおよび軽量フライホイールはクラッチレスポンスの向上、対応出力の向上等を目的に設計・製作しているため、日産純正品と比較してトランスミッションやベアリングから発生する共振音「ガラガラ音」が伝わりやすい場合があります。特にアイドリング時および2000rpm付近からの加減速時にトランスミッション等よりギアノイズが発生する場合がありますが、品質・性能上の問題はありません。あらかじめご了承ください。
- 6速MT特有の異音(ガラ音)に関しては、グトラグ搭載車、S15 6MT搭載車ともに、G-maxに対し低減されていることを実車で確認済みです。
- ストローク量不足による切れ不良の原因となりますので、ビッグオペレーティングシリンダーとのセット使用はしないでください。
- 本商品は、クラッチ操作性向上のため、十分な半クラッチ特性を有していますが、過度の半クラッチ操作はお止めください。

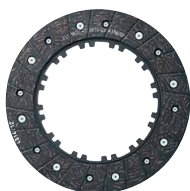

OIL OIL FILTER

EXHAUST

ENGINE PARTS

COOLING

CLUTCH MISSION

LSD

SUSPENSION

LINK BUSH

BRAKE

WHEEL

EXTERIOR

INTERIOR

# SUPER COPPERMIX SERIES



OIL FILTER



EXHAUST



ENGINE PARTS



COOLING



CLUTCH MISSION



LSD



SUSPENSION



LINK BUSH



BRAKE



WHEEL



EXTERIOR



INTERIOR

## SUPER COPPERMIX

1年間保証

COMPETITION

「420psのSR20DETエンジンに対応する扱いやすい最強シングルクラッチであること」。これが「スーパーカッパーミックス」の開発コンセプトです。

The strongest single clutch: one that can handle the 420ps, SR20DET engine but is still easy to operate. This was the development concept for the SUPER COPPERMIX.

### ■ Features

#### 許容トルク54kgf・m 最強のシングルクラッチ

動摩擦での許容トルク54kgf・m!! (静摩擦:81kgf・m) 想定許容出力420ps対応!!

カッパーミックスの最大の魅力である「扱いやすさ」と「高出力対応」が高次元で体感できるシングルクラッチシステムです。本シリーズには、380ps対応のスタンダードスペックもラインナップしております。

※SR20DETエンジンにハイパワースペックを組み付けて行ったNISMO基準測定値。

#### 大径φ240サイズディスク採用

φ240サイズカッパーミックスディスクとアルミ製カバーをセットにすることで、安定した伝達性能とクーリング性能を発揮。他社製品を含め数種類のモデルを評価した結果、小径ディスクを高負荷で使用することによる性能低下を避けるため、φ240サイズを採用しました。他社のハイパワー対応シングルクラッチは、小径サイズディスクに高圧着カバーが組み合わされていますが、これはマルチプレート用ディスクを流用し、高負荷でセットしたに過ぎません。φ240サイズの選択は、優れた耐久性能と扱いやすさを追求した結果です。

#### 軽量フライホイールをセット

専用クロモリ製軽量フライホイールをセットし、トルク確保に適した理想的な重量でセッティングしています。

#### アルミ製カバーを採用

放熱性に優れた専用アルミ製カバーを採用しています。

#### ストラップ式カバーを採用

万が一の切れ不良を防止するために、ストラップ式カバー<sup>注1)</sup>を採用しています。

注1)この機構は、ストラッププレートの反力によりカバー内部のプレッシャープレートが自らディスクから離れようとするもので、マニュアルミッション車を搭載した全ての生産車に純正採用されています。

**Allowable dynamic friction torque: 54kgf・m (static friction torque: 81kgf・m)**  
**Handles an estimated maximum allowable power of 420ps**

This is a single clutch system that takes "the ease of use" and "high power handling" fortes of COPPERMIX to the next level. This series also includes a lineup of standard specification products that can handle 380ps.

・measurements for NISMO standards are fixed with an SR20DET engine tuned to high-power specifications

#### Employs the industry's first large-diameter 240size disc

The 240size COPPERMIX disc together with an aluminum cover maintain stable transmission and cooling performance. After an analysis conducted by NISMO of several different models, including those of other companies, it was decided that using a 240 size disc would prevent the drop in performance that occurs when a small diameter disc is placed under a high load. High power single clutches from other companies combine a pressure cover with a small diameter disc probably because they just divert a disc from their multi-plate clutch and set it at a high load. NISMO specifically chose a 240 diameter to get maximum durability and ease of use.

#### Lightweight Flywheel

A lightweight flywheel was manufactured from chrome-molybdenum to obtain the ideal weight to ensure torque.

#### Aluminum Cover

The flywheel is provided with a special aluminum cover with exceptional heatradiating properties.

#### Center Plate with Strap Function

The center plate is equipped with a special strap function\*1 that backs up smooth gear disengagement by preventing blockage.

\*1 This mechanism incites the pressure plate inside the cover to disengage from the disc using the force exerted by the strap plate. It has become part of the standard installation for all NISSAN vehicles with manual transmissions.

## SUPER COPPERMIX

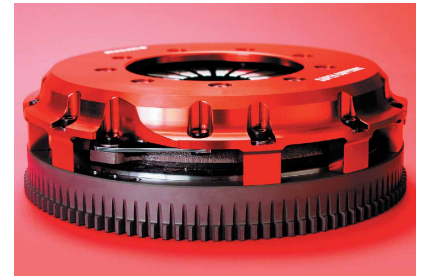

スーパーカッパーミックス ハイパワースペック車種別適合表

Vehicle	Model	Engine	Part no.	Code	税込価格	本体価格	Allowable torque N·m (kgf·m)		Allowable output kW (ps)	Clutch cover	
							Kinetic friction	Static friction		Pressure N (kgf)	Type
Silvia 180SX	(R)PS13 S14	SR20DET	3000S-RS520-H1	A	126,500	115,000	530 (54)	794 (81)	309 (420)	9807 (1000)	プッシュ
	S15	SR20DET SR20DE (オアテグ/トシ)	3000S-RSS50-H1	A	132,000	120,000	530 (54)	794 (81)	309 (420)	9807 (1000)	プッシュ
Skyline GT-R	BNR32 (~93/2)	RB26DETT	3000S-RSR25-H1	A	126,500	115,000	530 (54)	794 (81)	309 (420)	9807 (1000)	プッシュ
Skyline	R32	RB20DET					530 (54)	794 (81)	309 (420)	9807 (1000)	プッシュ
	R33 注)	RB25DET					530 (54)	794 (81)	309 (420)	9807 (1000)	プッシュ
Cefiro	A31	RB20DET					530 (54)	794 (81)	309 (420)	9807 (1000)	プッシュ

注)取り付けの際は、エンジンリアプレート(日産純正部品30411-05U01/1個)を別途購入し、交換してください。  
 ※オーテックブランドの車両は、記載がない場合適合対象外となります。

スーパーカッパーミックス スタンダードスペック車種別適合表

Vehicle	Model	Engine	Part no.	Code	税込価格	本体価格	Allowable torque N·m (kgf·m)		Allowable output kW (ps)	Clutch cover	
							Kinetic friction	Static friction		Pressure N (kgf)	Type
Silvia 180SX	(R)PS13 S14	SR20DET	3000S-RS520-G1	A	124,300	113,000	422 (43)	637 (65)	279 (380)	7846 (800)	プッシュ
	S15	SR20DET SR20DE (オアテグ/トシ)	3000S-RSS50-G1	A	129,800	118,000	422 (43)	637 (65)	279 (380)	7846 (800)	プッシュ

■ キット内容

- ・カッパーミックスクラッチディスク
- ・アルミ製クラッチカバー
- ・軽量フライホイール
- ・フライホイールボルト
- ・リリースベアリング(日産純正部品)
- ・ステッカー

※補修用パーツについてはp91をご覧ください。

商品に関するご注意

- スポーツクラッチディスクおよび軽量フライホイールはクラッチレスポンスの向上、対応出力の向上等を目的に設計・製作しているため、日産純正品と比較してトランスミッションやベアリングから発生する共振音「ガラガラ音」が伝わりやすい場合があります。特にアイドル時および2000rpm付近からの加減速時にトランスミッション等よりギアノイズが発生する場合がありますが、品質・性能上の問題はありません。あらかじめご了承ください。
- ストローク量不足による切れ不良の原因となりますので、ビッグオペレーティングシリンダーとのセット使用はしないでください。

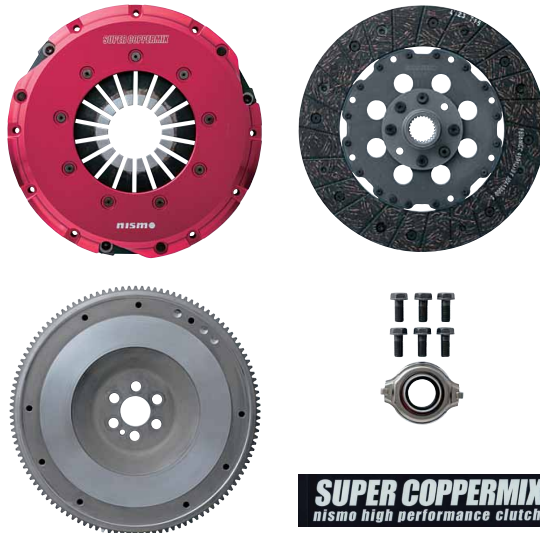

OIL OIL FILTER

EXHAUST

ENGINE PARTS

COOLING

CLUTCH MISSION

LSD

SUSPENSION

LINK BUSH

BRAKE

WHEEL

EXTERIOR

INTERIOR

# SUPER COPPERMIX SERIES

## SUPER COPPERMIX Series Repair Parts

### スーパーカッパーミックスツインおよびコンペティションモデルRepair Parts

No.	Part	Part no.	Code	税込価格	本体価格	Qty per car	SUPER COPPERMIX TWIN						COMPETITION-model			
							3002A-			3002B-			3002A-	3002B-		
							RS541	RSS51	RS594	RSZ30	RSZ40	RS599	RSR48	RR593-C	RR598-C	RRR47-C
1	Clutch Disc	30100-RSC01	A	26,400	24,000	2	●	●	●	●	●	●	●	●	●	●
2	Center Hub	30102-RSC00	A	31,900	29,000	1	●	●	●	●	●	●	●	●	●	●
3	M6 Cap Bolt	30131-RSC00	A	605	550	3	●	●	●	●	●	●	●	●	●	●
4	M8 Cap Bolt	30132-RSC00	A	385	350	9	●	●	●	●	●	●	●	●	●	●
5	Flywheel Bolt	12315-30P01	—	日産純正部品	日産純正部品	8				●						
		12315-42L11	—	日産純正部品	日産純正部品	6			●		●	●	●	●		
		12315-52F00	—	日産純正部品	日産純正部品	8		●								
		12315-8J100	—	日産純正部品	日産純正部品	8					●					
—	Clutch Sleeve	30501-K0404	—	日産純正部品	日産純正部品	1	●									
—	Release Bearing	30502-12U00	—	日産純正部品	日産純正部品	1					●	●		●	●	
		30502-69F1A	—	日産純正部品	日産純正部品	1	●	●	●	●			●			
—	Body-Concentric	306A1-JK40E	—	日産純正部品	日産純正部品	1					●					
—	Tube-Concentric Sleeve	306A2-JK40A	—	日産純正部品	日産純正部品	1					●					
—	Sticker	99992-RNC00	K	550	500	2	●	●	●	●	●	●	●	●	●	●

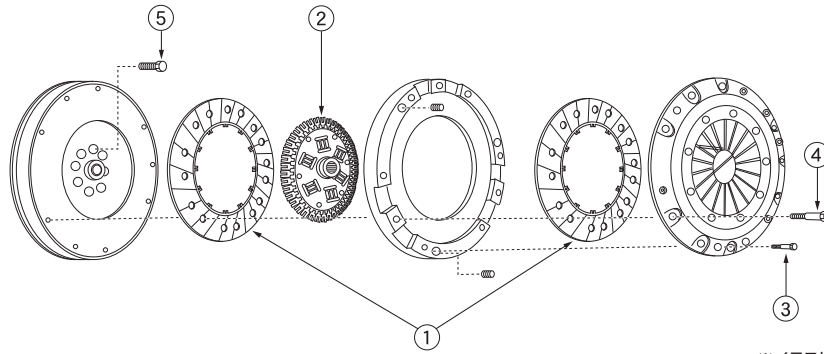

※イラストは3002A-RS594です。

### スーパーカッパーミックスRepair Parts Code:A(リリースベアリング、ステッカーを除く)、Code:K(ステッカー)

Kit no.	Flywheel <sup>注1)</sup> Part no. 税込価格 (本体価格)	Clutch disc Part no. 税込価格 (本体価格)	Clutch cover <sup>注1)</sup> Part no. 税込価格 (本体価格)	Release bearings <sup>注2)</sup>	Sticker Part no. 税込価格 (本体価格)
3000S-RS520-H1	12310-RS522-G1 46,200 (42,000)	30100-RS240 33,000 (30,000)	30210-RS242-G1 52,800 (48,000)	30502-69F1A (日産純正部品)	99992-RN382 550 (500)
3000S-RSS50-H1	12310-RSS52-G1 49,500 (45,000)				
3000S-RSR25-H1	12310-RSR22-G1 46,200 (42,000)				
3000S-RS520-G1	12310-RS522-G1 46,200 (42,000)		30210-RS240-G1 52,800 (48,000)		
3000S-RSS50-G1	12310-RSS52-G1 49,500 (45,000)				

注1) Flywheel, Clutch coverは専用設計のため、スーパーカッパーミックス以外の製品とは組み合わせて使用できません。  
注2) Release bearingsは標準と異なる場合がありますが、性能上問題ありません。



# SPORTS CLUTCH

## Sports Clutch Kit

COMPETITION

### スポーツクラッチキット車種適合表

Vehicle	Model	Engine	Disc type	Part no.	Code	税込価格	本体価格
Skyline	ECR33	RB25DET	カップパーミックス	3000S-RSR25-E	A	103,400	94,000
			ノンアス	3000S-RSR25-N	A	94,600	86,000
	ER34	RB25DET	カップパーミックス	3000S-RSR35-E	A	114,400	104,000
			ノンアス	3000S-RSR35-N	A	110,000	100,000
CPV35、V35	VQ35DE	カップパーミックス	3000S-RSZ30-E	A	114,400	104,000	
		ノンアス	3000S-RSZ30-N	A	105,600	96,000	
Skyline GT-R	BNR32	RB26DETT '93/2	カップパーミックス	3000S-RSR25-E	A	103,400	94,000
			ノンアス	3000S-RSR25-N	A	94,600	86,000
			カップパーミックス	3000S-RSR35-E	A	114,400	104,000
	BCNR33	RB26DETT	ノンアス	3000S-RSR35-N	A	110,000	100,000
			カップパーミックス	3000S-RSR35-E	A	114,400	104,000
			ノンアス	3000S-RSR35-N	A	110,000	100,000
BNR34	RB26DETT	カップパーミックス	3000S-RSR45-E	A	121,000	110,000	
		ノンアス	3000S-RSR45-N	A	110,000	100,000	
Silvia、180SX	(R)PS13、S14	SR20DET	カップパーミックス	3000S-RS520-E	A	103,400	94,000
	S15	SR20DET、SR20DE(オーテックバージョン)	カップパーミックス	3000S-RSS50-E	A	107,800	98,000
Fairlady Z	Z33	VQ35DE、35thアニバーサリー車	カップパーミックス	3000S-RSZ30-E	A	114,400	104,000
			ノンアス	3000S-RSZ30-N	A	105,600	96,000
Stagea	WGNC34	RB25DET	カップパーミックス	3000S-RSR35-E	A	114,400	104,000
			ノンアス	3000S-RSR35-N	A	110,000	100,000

\*オーテックブランドの車両は、記載がない場合適合対象外となります。

### スポーツクラッチキット構成パーツ

Kit no.	Flywheel	Clutch disc	Clutch cover	Release bearings *	Concentric Slave Cylinder
3000S-RSR25-E	12310-RSR21	30100-RS240	30210-RS245	30502-69F1A (日産純正部品)	—
3000S-RSR25-N		30100-RS243			
3000S-RSR35-E	12310-RSR21	30100-RS252	30210-RS255	30502-12U00 (日産純正部品)	—
3000S-RSR35-N		30100-RS254			
3000S-RSR45-E	12310-RSR41	30100-RS252	30210-RS255		
3000S-RS520-E	12310-RS521	30100-RS240	30210-RSS50	30502-69F1A (日産純正部品)	—
3000S-RSS50-E	12310-RSS51	30100-RS240	30210-RSS50	30502-69F1A (日産純正部品)	—
3000S-RSZ30-E	12310-RSZ30	30100-RS252	30210-RSZ30	30502-69F1A (日産純正部品)	—
3000S-RSZ30-N		30100-RS254			

\*Release bearingsは標準と異なる場合がありますが、性能上問題ありません。

## ■ Features

クラッチディスク\*と強化クラッチカバー、軽量フライホイール、レリーズベアリングまたはCSC(コンセントリックスレーブシリンダー)をキット化したベーシックモデル。

\*ディスクは選択。

This standard model kit includes Clutch Disc, Reinforced Clutch Cover, Light-weight Flywheel, Release Bearings or CSC. (Concentric Slave Cylinder)

## ■ キット内容

- ・スポーツクラッチディスク
- ・フライホイールボルト
- (カップパーミックス、ノンアス)
- ・レリーズベアリング(日産純正部品)
- ・スポーツクラッチカバー
- ・CSC(コンセントリックスレーブシリンダー)(日産純正部品)
- ・軽量フライホイール

\*キット内容は車種により異なります。詳しくはスポーツクラッチキット構成パーツ表をご参照ください。

### 商品に関するご注意

- スポーツクラッチディスクおよび軽量フライホイールはクラッチレスポンスの向上、対応出力の向上等を目的に設計・製作しているため、日産純正品と比較してトランスミッションやベアリングから発生する共振音「ガラガラ音」が伝わりやすい場合があります。特にアイドル時および2000rpm付近からの加減速時にトランスミッション等よりギアノイズが発生する場合がありますが、品質・性能上の問題はありません。あらかじめご了承ください。
- ストローク量不足による切れ不良の原因となりますので、ビッグオペレーティングシリンダーとのセット使用はしないでください。



3000S-RSR35-E

OIL FILTER

EXHAUST

ENGINE PARTS

COOLING

CLUTCH MISSION

LSD

SUSPENSION

LINK BUSH

BRAKE

WHEEL

EXTERIOR

INTERIOR

## Sports Clutch Disc & Clutch Cover

1年間保証

**COMPETITION**

Exterior diameter	Spline details	Clutch disc					Clutch cover					Remarks
		Type	Part no.	Code	税込価格	本体価格	Cover pressure N (kgf)	Part no.	Code	税込価格	本体価格	
φ180	φ20×18T	セラメタC	30100-RS261	A	24,200	22,000	4413(450)	30210-RS261	A	24,200	22,000	セットで使用
	φ22×26T	ノンアス	30100-RS183	A	16,500	15,000	4900(500)	30210-RS187	A	19,800	18,000	セットで使用
φ240	φ25×24T	カッパーミックス	30100-RS240	A	33,000	30,000	7845(800)	30210-RSS50	A	35,200	32,000	ディスクは選択セットで使用
		ノンアス	30100-RS243	A	24,200	22,000						
		カッパーミックス	30100-RS240	A	33,000	30,000	7845(800)	30210-RS560	-	生産廃止	生産廃止	ディスクは選択セットで使用
		ノンアス	30100-RS243	A	24,200	22,000						
		カッパーミックス	30100-RS240	A	33,000	30,000	9022(920)	30210-RS245	A	35,200	32,000	ディスクは選択セットで使用
		ノンアス	30100-RS243	A	24,200	22,000						
φ250	φ25×24T	カッパーミックス	30100-RS252	A	34,100	31,000	10296(1050)	30210-RS255	A	37,400	34,000	ディスクは選択セットで使用
		ノンアス	30100-RS254	A	26,400	24,000	10000(1030)	30210-RSZ30	A	37,400	34,000	ディスクは選択セットで使用
		カッパーミックス	30100-RS252	A	34,100	31,000						

※車種別適合表はp94~95をご覧ください。



カッパーミックス



ノンアス



プッシュ式クラッチカバー

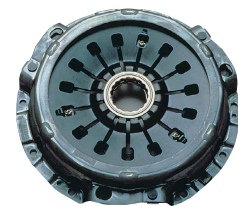

フル式クラッチカバー

### ■主要諸元対比表

外径	摩材タイプ	税込価格	本体価格	形状	ダンパー スプリング	許容出力 <sup>注)</sup> (ps)	カバー圧着力 (kgf)	攻撃性	ジャダー 特性	ディスク重量 (g)	参考車種
φ240	カッパーミックス	33,000	30,000	フルリング	なし	380	800	◎	◎	1040	S15(SR20DET)
φ250	カッパーミックス	34,100	31,000	フルリング	なし	450	1050	◎	◎	1290	BNR34(RB26DETT)

注)上記許容出力は、極限状態での当社パースト実験による従来品との対比目安です。

### 商品に関するご注意

- スポーツクラッチディスクおよび軽量フライホイールはクラッチレスポンスの向上、対応出力の向上等を目的に設計・製作しているため、日産純正品と比較してトランスミッションやベアリングから発生する共振音「ガラガラ音」が伝わりやすい場合がありますが、品質上の問題はありません。あらかじめご了承ください。
- クラッチカバーとクラッチディスクは適切な組み合わせでないと本来の性能を発揮できません。NISMO製クラッチディスクとクラッチカバーは必ずセットでご使用ください。
- フライホイールやトランスミッションを加工する必要はありません。
- 装着する車両のトランスミッションやフライホイール等が、加工もしくは変更されていないか、必ず確認の上ご注文ください。(加工もしくは変更されている車両には、適合しない場合があります。)
- 注記のある場合を除きベアリングおよびスリーブ等は車両に装着されていたものがそのまま使用できますが、新品に交換されることをお勧めします。

- クラッチを交換の際には、リリースフォーク、リリースピボット、オペレーティングシリンダー、パイロットプッシュ等の磨耗や破損、ヘタリ等がないか必ずご確認ください。また、走行距離の多い車の場合にはあらかじめ交換してください。
- クラッチディスク、クラッチカバー、フライホイールの摩擦面にキズ、偏磨耗、熱変形等がある場合は新品と交換してください。
- 強化クラッチは標準品に比べクラッチペダル踏み力が増大するとともに、クラッチミートに慣れを必要とします。
- セラメタタイプのクラッチディスクは金属音やジャダー、うなり音が出る場合があります。
- 強化クラッチはカバーの圧着力およびペダル踏み力が増大しているため、使い方によりクラッチペダル、ペダルブラケット、リリースフォーク等が曲がってきたり、オペレーティングシリンダーの寿命が短くなる場合があります。
- 強化クラッチはトルク伝達容量がアップしているため、使い方によってはトランスミッションやデファレンシャルが破損したり、寿命が短くなる場合があります。
- 装着後は必ず整備要領書に従い、クラッチペダルの踏み代や切れ、繋ぎの確認・調整を行ってください。

OIL FILTER

EXHAUST

ENGINE PARTS

COOLING

CLUTCH MISSION

LSD

SUSPENSION

LINK BUSH

BRAKE

WHEEL

EXTERIOR

INTERIOR

スポーツクラッチディスク&クラッチカバー車種別適合表

Vehicle	Model	Clutch disc					Clutch cover				Remarks
		Outer diameter	Spline details	Friction material and type	Part no. 税込価格 (本体価格)	Code	Cover pressure N (kgf)	Part no. 税込価格 (本体価格)	Set height (mm)	Code	
March	K11 (CG10DE '97/5~) HK11 (CG13DE)	φ180	φ20×18T	セラメタC	30100-RS261 24,200 (22,000)	A	4413 (450)	30210-RS261 24,200 (22,000)	30	A	ディスクとカバーはセットで使用
	K12 (CR12DE)	φ180	φ22×26T	ノンアス	30100-RS183 16,500 (15,000)	A	4900 (500)	30210-RS187 19,800 (18,000)	33	A	
Pulsar Lucino	RNN14 (SR20DET)	φ240	φ25×24T	カッパーミックス	30100-RS240 33,000 (30,000)	A	7845 (800)	30210-RSS50 35,200 (32,000)	38.5	—	ディスクは選択カバーとセットで使用
				ノンアス	30100-RS243 24,200 (22,000)	A					
Bluebird 注1)	HNU12 (SR20DET 4WD) HNU13 (SR20DET 4WD)	φ240	φ25×24T	カッパーミックス	30100-RS240 33,000 (30,000)	A	7845 (800)	30210-RSS50 35,200 (32,000)	38.5	—	ディスクは選択カバーとセットで使用
				ノンアス	30100-RS243 24,200 (22,000)	A					
Silvia 180SX Gazelle	US12 (FJ20ET)	φ240	φ25×24T	カッパーミックス	30100-RS240 33,000 (30,000)	A	7845 (800)	30210-RS560 生産廃止	38.5	—	ディスクは選択カバーとセットで使用
				ノンアス	30100-RS243 24,200 (22,000)	A					
Silvia 180SX	PS13 (SR20DET) RPS13 (SR20DET) S14 (SR20DET) S15 (SR20DET, SR20DE [オーテックバージョン])	φ240	φ25×24T	カッパーミックス	30100-RS240 33,000 (30,000)	A	7845 (800)	30210-RSS50 35,200 (32,000)	38.5	A	ディスクは選択カバーとセットで使用
				ノンアス	30100-RS243 24,200 (22,000)	A					
Skyline	DR30 (FJ20ET) HR31 (RB20DET ~'87/8) HR31 (RB20DET (GTS-R))	φ240	φ25×24T	カッパーミックス	30100-RS240 33,000 (30,000)	A	7845 (800)	30210-RS560 生産廃止	38.5	A	ディスクは選択カバーとセットで使用
				ノンアス	30100-RS243 24,200 (22,000)	A					
	E(C)R32 (RB25DE) E(C)R33 (RB25DE) ENR33 (RB25DE 4WD) ER34 (RB25DE) ENR34 (RB25DE 4WD)	φ240	φ25×24T	カッパーミックス	30100-RS240 33,000 (30,000)	A	7845 (800)	30210-RS560 生産廃止	38.5	A	ディスクは選択カバーとセットで使用
				ノンアス	30100-RS243 24,200 (22,000)	A					
	HCR32 (RB20DET) HNR32 (RB20DET 4WD)	φ240	φ25×24T	カッパーミックス	30100-RS240 33,000 (30,000)	A	7845 (800)	30210-RS560 生産廃止	38.5	A	ディスクは選択カバーとセットで使用
				ノンアス	30100-RS243 24,200 (22,000)	A					
	ECR33 (RB25DET)	φ240	φ25×24T	カッパーミックス	30100-RS240 33,000 (30,000)	A	9022 (920)	30210-RS245 35,200 (32,000)	38.5	A	ディスクは選択カバーとセットで使用
				ノンアス	30100-RS243 24,200 (22,000)	A					
	ER34 (RB25DET)	φ250	φ25×24T	カッパーミックス	30100-RS252 34,100 (31,000)	A	10296 (1050)	30210-RS255 37,400 (34,000)	49.2	A	フルタイプ ディスクは選択カバーとセットで使用
				ノンアス	30100-RS254 26,400 (24,000)	A					
	V35 (VQ35DE) CPV35 (VQ35DE)	φ250	φ25×24T	カッパーミックス	30100-RS252 34,100 (31,000)	A	10000 (1030)	30210-RSZ30 37,400 (34,000)	49.2	A	ディスクは選択カバーとセットで使用
				ノンアス	30100-RS254 26,400 (24,000)	A					

注1) U12 (SR20DE)、U13 (SR18DE, SR20DE) のFF車は、Clutch disc & Clutch cover の設定がありません。  
\*オーテックブランドの車両は、記載がない場合適合対象外となります。

OIL OIL FILTER 

EXHAUST 

ENGINE PARTS 

COOLING 

CLUTCH MISSION 

LSD 

SUSPENSION 

LINK BUSH 

BRAKE 

WHEEL 

EXTERIOR 

INTERIOR 

## Sports Clutch Disc & Clutch Cover

1年間保証

**COMPETITION**

スポーツクラッチディスク&クラッチカバー車種別適合表

Vehicle	Model	Clutch disc				Clutch cover				Remarks	
		Outer diameter	Spline details	Friction material and type	Part no. 税込価格 (本体価格)	Code	Cover pressure N (kgf)	Part no. 税込価格 (本体価格)	Set height (mm)		Code
BNR32 (RB26DETT~'93/2)		φ240	φ25×24T	カップ-ミックス	30100-RS240 33,000 (30,000)	A	9022(920)	30210-RS245 35,200 (32,000)	38.5	A	ディスクは選択カバーとセットで使用
				ノンアス	30100-RS243 24,200 (22,000)	A					
Skyline GT-R (RB26DETT '93/2~) BCNR33 (RB26DETT) ※オーテックバージョン (4ドア) を含む		φ250	φ25×24T	カップ-ミックス	30100-RS252 34,100 (31,000)	A	10296 (1050)	30210-RS255 37,400 (34,000)	49.2	A	フルタイプディスクは選択カバーとセットで使用
				ノンアス	30100-RS254 26,400 (24,000)	A					
BNR34 (RB26DETT)		φ250	φ25×24T	カップ-ミックス	30100-RS252 34,100 (31,000)	A	10296 (1050)	30210-RS255 37,400 (34,000)	49.2	A	フルタイプディスクは選択カバーとセットで使用
				ノンアス	30100-RS254 26,400 (24,000)	A					
Cefiro <sup>(注2)</sup> (C)A31 (RB20DET)		φ240	φ25×24T	カップ-ミックス	30100-RS240 33,000 (30,000)	A	7845(800)	30210-RS560 生産廃止	38.5	A	ディスクは選択カバーとセットで使用
				ノンアス	30100-RS243 24,200 (22,000)	A					
Laurel GC32 (VG20ET)		φ240	φ25×24T	カップ-ミックス	30100-RS240 33,000 (30,000)	A	7845(800)	30210-RS560 生産廃止	38.5	A	ディスクは選択カバーとセットで使用
				ノンアス	30100-RS243 24,200 (22,000)	A					
Leopard HF30 (L28E)		φ240	φ25×24T	カップ-ミックス	30100-RS240 33,000 (30,000)	A	7845(800)	30210-RS560 生産廃止	38.5	A	ディスクは選択カバーとセットで使用
				ノンアス	30100-RS243 24,200 (22,000)	A					
HZ31 (VG30ET ~'86/9) PZ31 (RB20DET) Z32 (VG30DE ~'98/10)		φ240	φ25×24T	カップ-ミックス	30100-RS240 33,000 (30,000)	A	7845(800)	30210-RS560 生産廃止	38.5	A	ディスクは選択カバーとセットで使用
				ノンアス	30100-RS243 24,200 (22,000)	A					
KRZ31 (VG30DE '86/10~)		φ250	φ25×24T	ノンアス	30100-RS254 26,400 (24,000)	A	—	—	—	A	カバーは標準品を使用
CZ32 (VG30DETT)		φ250	φ25×24T	ノンアス	30100-RS254 26,400 (24,000)	A	—	—	—	A	カバーは標準品を使用
Fairlady Z Z33 (VQ35DE) (~'05/9) 35th Anniversary サリール車を除く		φ250	φ25×24T	カップ-ミックス	30100-RS252 34,100 (31,000)	A	10000 (1030)	30210-RSZ30 37,400 (34,000)	40.5	A	ディスクは選択カバーとセットで使用
				ノンアス	30100-RS254 26,400 (24,000)	A					
Z33 (VQ35DE) ('05/9~) および35th Anniversary サリール車		φ240	φ25×24T	カップ-ミックス	30100-RS240 33,000 (30,000)	A	10000 (1030)	30210-RSZ30 37,400 (34,000)	40.5	A	ディスクは選択カバーとセットで使用
				ノンアス	30100-RS243 24,200 (22,000)	A					
Z33 (VQ35DE) ('05/9~) および35th Anniversary サリール車		φ250	φ25×24T	カップ-ミックス	30100-RS252 34,100 (31,000)	A	10000 (1030)	30210-RSZ30 37,400 (34,000)	40.5	A	ディスクは選択カバーとセットで使用 軽量フライホイール (12310-RSZ30) とセットで使用
				ノンアス	30100-RS254 26,400 (24,000)	A					
Cedric Gloria Y30系 (VG20ET)		φ240	φ25×24T	カップ-ミックス	30100-RS240 33,000 (30,000)	A	7845(800)	30210-RS560 生産廃止	38.5	A	ディスクは選択カバーとセットで使用
				ノンアス	30100-RS243 24,200 (22,000)	A					
Stagea WGNC34 (RB25DET) WGNC34 (RB26DETT (260RS))		φ250	φ25×24T	カップ-ミックス	30100-RS252 34,100 (31,000)	A	10296 (1050)	30210-RS255 37,400 (34,000)	49.2	A	フルタイプディスクは選択カバーとセットで使用
				ノンアス	30100-RS254 26,400 (24,000)	A					

注2) NA31 (RB20DET 4WD) 標準車はA/T車のため、Clutch disc & Clutch coverの設定がありません。  
※オーテックブランドの車両は、記載がない場合適合対象外となります。





# CLUTCH RELATED PARTS

## Lightweight Flywheel

COMPETITION

軽量フライホイール車種別適合表

Vehicle	Model	Engine	Part no.	Code	税込価格	本体価格	Part information		
							Unit weight kg (Genuine)	Inertial weight kg/cm/sec <sup>2</sup> (Genuine)	
March	K12	CR12DE	12310-RSK21	A	39,600	36,000	5.88(8.05)	0.580(0.833)	
	K13	HR15DE (NISMO S)	12310-RSE20	A	47,300	43,000	4.92(7.35)	0.489(0.847)	
Note	E12	HR16DE (NISMO S)	12310-RSE20	A	47,300	43,000	4.92(7.35)	0.489(0.847)	
Silvia 180SX	S14-S15	SR20DE	12310-RS541	—	生産廃止	生産廃止	6.20(8.50)	1.236(1.587)	
	S13-S14	SR20DET	12310-RS521	A	46,200	42,000	6.52(8.87)	1.577(1.849)	
	S15	SR20DET SR20DE (オーテックバージョン) <sup>※1</sup>	12310-RSS51	A	52,800	48,000	7.66(12.22)	1.763(2.207)	パイロット プッシュ圧入済
Skyline	R32	RB20DET	12310-RSR21	A	46,200	42,000	6.88(9.65)	1.738(2.904)	
	R33-R34	RB25DET							
	V35-CPV35	VQ35DE	12310-RSZ30	A	49,500	45,000	9.83(13.60)	1.300(1.790)	コンパインドタイプ
Skyline GT-R	BNR32 BCR33	RB26DETT	12310-RSR21	A	46,200	42,000	6.88(9.65)	1.738(2.904)	
	BNR34	RB26DETT	12310-RSR41	A	53,900	49,000	8.31(14.24)	2.097(2.615)	
Cefiro	A31	RB20DET	12310-RSR21	A	46,200	42,000	6.88(9.65)	1.738(2.904)	
Stagea	WGNC34	RB26DETT RB25DET	12310-RSR21	A	46,200	42,000	6.88(9.65)	1.738(2.904)	
Fairlady Z	Z33	VQ35DE	12310-RSZ30	A	49,500	45,000	9.83(13.60)	1.300(1.790)	コンパインドタイプ

注1)装着可能ですが、オーテックバージョンには標準で軽量フライホイールが装着されています。  
 ※オーテックブランドの車両は、記載がない場合適合対象外となります。

### ■ Features

単に軽いだけでなく、低回転域でのエンジン回転のバラツキを起こさない最適な軽量化を追求したNISMO製シングルプレートクラッチ専用の軽量フライホイールです。材質に高強度のクロームモリブデン鋼を採用することで、単体重量で標準比約60%~70%の軽量化に成功。NISMO製クラッチカバー、クラッチディスクを合わせたトータル慣性重量が約80%~85%になるようセッティングし、低速域でのトルクの落ち込みを最小限に抑え、高回転域でのレスポンスを向上させました。また、ソリッドタイプとすることで、デュアルマスタイプ(ダンパー付タイプ)に対して、クラッチミート時のダイレクト感が向上します。一方、標準品同様、リングギアに面取り加工を施し、スターターモーターのピニオンとの噛み合い性を向上させたことによりスムーズな始動性を確保しました。

This lightweight flywheel is created especially for use with NISMO single-plate clutches. It is not just light; it provides the ideal weight to guarantee even engine rotation in the low rpm range. The use of high-strength, high-quality chrome molybdenum carbon steel reduces weight by 60% to 70% compared to standard flywheels. Used with a NISMO clutch cover and clutch disc, the package provides a total inertia weight reduction of 80% to 85%, reducing torque loss at low speed while improving response at high rpm. When used with a solid metal disc, it provides a more direct feel than a dual-mass (damper equipped) unit. At the same time, the same ring gear chamfering process as for standard parts has been used to ensure smooth starting through improved engagement with the starter motor pinion gear.

### ■ Specification

- ・「NISMO」ロゴマーク入り
- ・NISMO製シングルプレート専用品
- ・材質:クロームモリブデン鋼(SCM440H材)製(マーチ(K12)用を除く)
- ・付属品:フライホイールボルト、ダウエルピン(圧入済)
- ・1年間保証

#### 商品に関するご注意

●NISMO軽量フライホイールは、クラッチレスポンスの向上、対応出力の向上を目的に設計・製作しているため、日産純正品と比較してトランスミッションやベリリングから発生する共振音(ガラガラ音)が伝わりやすい場合があります。特にアイドル時および2000rpmあたりからの加減速時にトランスミッション等よりギアノイズが発生する場合がありますが、品質・性能上の問題はありません。あらかじめご了承ください。共振音等が気になる方には、純正フライホイールの使用をおすすめいたします。



OIL FILTER

EXHAUST

ENGINE PARTS

COOLING

CLUTCH MISSION

LSD

SUSPENSION

LINK BUSH

BRAKE

WHEEL

EXTERIOR

INTERIOR

# CLUTCH RELATED PARTS



OIL FILTER

## Clutch Hose

COMPETITION



EXHAUST



ENGINE PARTS



COOLING



CLUTCH MISSION



LSD



SUSPENSION



LINK BUSH



BRAKE



WHEEL



EXTERIOR



INTERIOR

### クラッチホース車種別適合表

Vehicle	Model	Engine	Part no.	Code	税込価格	本体価格	Qty per car	Part information
180SX	RS13	CA18DET	46211-RS520	A	7,700	7,000	1	PTFEホース+ステンレスメッシュ 金具はスチールに メッキ処理  U字管廃止アダプター付属 (46211-RSZ30除く) ガスケット(銅ワッシャー) 付属
		SR20DET	46211-RSS40					
Silvia	S13	CA18DET	46211-RS520					
		SR20DET	46211-RSS40					
	S14	SR20DET	46211-RSS40					
Skyline	R32	RB20DET(4WD)	46211-RS580					
		RB20DET(2WD)	46211-RS520					
		RB25DE(2WD)	46211-RSS40					
	R33	RB25DE	46211-RS590					
		RB25DET	46211-RS590					
	R34	RB25DET	46211-RS595					
	V35.CPV35 注)	VQ35DE	46211-RSZ30					
Skyline GT-R	BNR32	RB26DETT(~93/2) (フッシュ式クラッチ用)	46211-RS580					
		RB26DETT(93/2~) (フル式クラッチ用)	46211-RS581					
	BCNR33	RB26DETT	46211-RS596					
	BNR34	RB26DETT	46211-RS595					
Fairlady Z	Z33 注)	VQ35DE	46211-RSZ30					

注) V35、CPV35、Z33用には純正同様耐熱材を巻いています。  
※オーテックブランドの車両は、記載がない場合適合対象外となります。

### ■ Features

純正のラバーホースに対し、膨張率が極めて低いステンレスメッシュを採用したクラッチホースです。内管のテフロンホースは、管摩擦係数が低くクラッチフルードの流量特性がスムーズになるため、ダイレクトなクラッチ操作が可能となります。

また、クラッチメンテナンス時のエア抜き性向上を狙い、U字管(S13系、R32系のクラッチマスターシリンダーとリリースシリンダーの間にある分岐管)を省略するためのアダプターを同梱しました。標準品と交換するだけで装着することができます。

Compared to the standard rubber hose, stainless steel mesh has a much lower rate of expansion. The Teflon interior of the pipe keeps resistance low and guarantees smooth flow for more direct handling. To facilitate the release of air during clutch maintenance, an adaptor is included in this kit to empty air from the U pipe (the divergence pipe located between the clutch master cylinder and release cylinder in the S13 and R32 series). This can be attached simply by replacing the standard part.



46211-RS595



46211-RSZ30

# Big Operating Cylinder (for metal disc)

COMPETITION

ビッグオペレーティングシリンダー車種別適合表

Vehicle	Model	Engine	Part no.	Code	税込価格	本体価格	Transmission	Clutch type
Silvia 180SX	(R)S13	CA18DET	30620-RS520	A	14,300	13,000	FS5W71C	ブッシュ
	(R)PS13-S14	SR20DET					FS5W71C	
	S15	SR20DET					FS6R92A	
Skyline 2WD	ECR33	RB25DET	30620-RS580	A	14,300	13,000	FS5R30A	ブッシュ
	ER34	RB25DET	30620-RSR40	A	14,300	13,000	FS5R30A	ブル
Skyline 4WD	HNR32	RB20DET	30620-RS580	A	14,300	13,000	FS5R30A	ブッシュ
	ENR33	RB25DE					FS5R30A	
	ENR34	RB25DE					FS5R30A	
Skyline GT-R	BNR32	RB26DETT ~'93/2	30620-RS580	A	14,300	13,000	FS5R30A	ブッシュ
		RB26DETT '93/2~					FS5R30A	
	BCNR33	RB26DETT	30620-RSR40	A	14,300	13,000	FS5R30A	ブル
	BNR34	RB26DETT					FS6R93A	
Stagea 260RS	WGNC34	RB26DETT	30620-RSR40	A	14,300	13,000	FS5R30A	ブル

※銅シールワッシャーが別途必要です。(日産純正部品:46237-A4600)

※カッパーミックスおよびノンアスタイクのクラッチディスクにはストローク量不足による切れ不良の原因となるので、ビッグオペレーティングシリンダーとのセット使用はしないでください。

※HCR32スカイラインはクラッチホースがつっぱってしまうため、装着できません。

※オーテックブランドの車両は、記載がない場合適合対象外となります。

## ■ Features

スポーツクラッチのペダル荷重軽減、半クラッチ時の操作性向上、クラッチ繋がりが位置の適正化のため、シリンダー径を3/4インチ(φ19.05mm)から13/16インチ(φ20.54mm)に拡大したオペレーティングシリンダーです。標準品よりペダル荷重を14%軽減できます。

To reduce the pedal load when using a sports clutch, improve half-clutch operating characteristics and provide proper clutch connection positioning, the size of the operating cylinder was increased from 3/4 inch (φ19.05mm) to 13/16 inch (φ20.54mm). This reduces pedal pressure by as much as 14% compared to a standard part.

### 商品に関するご注意

●ビッグオペレーティングシリンダー使用時はシリンダーのストローク量が減少しますので必要に応じてストローク調整を行ってください。1)標準のオペレーティングシリンダーを外す前に、エアーが入らないよう、ホースクランプで確実にホースをクランプしてください。2)交換するビッグオペレーティングシリンダーにブレーキフルードを充填し、あらかじめエアーを抜いてからホースと接続してください。3)1)、2)の作業を行っても、エアーが配管内に入ります。一旦配管内にエアーが入るとペダルストロークやフィーリングが変わります。太い径のU字管等の部分からのエア抜きが難しいので、充分エア抜きを行ってください。4)3)の作業を簡単に行うには、真空引きによるエア抜きが有効です(NISMOクラッチホースに付属しているU字管廃止アダプターをご使用ください)。



30620-RSR40

OIL FILTER

EXHAUST

ENGINE PARTS

COOLING

CLUTCH MISSION

LSD

SUSPENSION

LINK BUSH

BRAKE

WHEEL

EXTERIOR

INTERIOR

# CLUTCH RELATED PARTS



## Reinforced Release Pivot

COMPETITION

Part	Application	Part no.	Code	税込価格	本体価格	Part information
Reinforced Release Pivot	FS5W71C、FS6R92A用	30537-RS540	A	3,080	2,800	クロームモリブデン鋼製 平ワッシャー付
	FS5R30A(PUSH)用	30537-RS581	A	3,080	2,800	クロームモリブデン鋼製 平ワッシャー付

### ■ Features

スポーツクラッチカバーやマルチプレートクラッチセット等を装着後は、リリースフォークやその支点となるリリースピボットへの負担が大きくなるため、競技等でクラッチを酷使した場合、リリースピボットが折損する恐れがあります。強化リリースピボットは材質をクロモリ鋼とし、標準品(炭素鋼)に対し材質強度を30%アップすることにより、過荷重による折損等のトラブルを防止します。また、ワッシャーを標準のスプリングワッシャーから平ワッシャーに変更し、リリースピボットを緩みにくくしたことにより、緩みやガタによる折損も防止します。

When a sports clutch cover or multi-plate clutch set are used, the stress on the release fork and the release pivot which acts as a fulcrum are also increased. In competitive driving and other high-load situations, there is greater danger that the release pivot might fail. This Reinforced Release Pivot is manufactured of high-quality chrome-molybdenum steel, providing a 30% increase in strength compared to a standard carbon steel pivot, thereby reducing the chance of failure due to overload. The use of a flat washer instead of standard spring washer also reduces the chance of the release pivot's coming loose due to excessive play.

### ■ Specifications

サイズ

・30537-RS540:M10×P1.5、全長41mm

・30537-RS581:M10×P1.5、全長54mm

#### 30537-RS540適合車種

Vehicle	Type/Engine
Pulsar GTI-R	RNN14 SR20DET
Bluebird	U12 CA18DE、CA18DET、SR20DET
	U13 SR20DET
Silvia Gazelle 180SX	S110 全車
	S12 全車
	(R)S13、(R)PS13 全車
	S14 全車
	S15 全車
Skyline	R30 全車
	R31 RD28を除く全車
	R32(2WD) 全車
	R33(2WD) RB20E、RB25DE R34(2WD) RB20DE、RB25DE
Cefiro	A31 全車 C31 全車
Laurel	C32 RD28およびLD28を除く全車 C33 RD28を除く全車
Leopard	F30 全車 F31 全車
Fairlady Z	Z31 VG20ET、RB20DET
Cedric Gloria	Y30 RD28を除く全車
	Y31 RD28、VG20E

※オーテックブランドの車両は、記載がない場合適合対象外となります。



30537-RS540

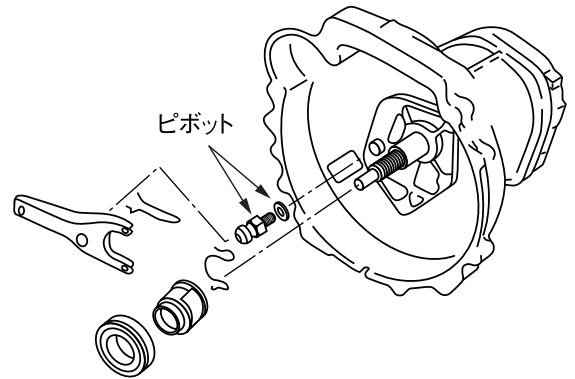

#### 30537-RS581適合車種

Vehicle	Type/Engine
Skyline	HNR32(4WD) RB20DET
	BNR32 GT-R (~93/2)
	ECR33 RB25DET
	ENR33(4WD) RB25DE ENR34(4WD) RB25DE
Fairlady Z	Z32 全車

# Reinforced Clutch Pedal Bracket

COMPETITION

## 強化クラッチペダルブラケット車種別適合表

Vehicle	Model	Engine	Part no.	Code	税込価格	本体価格	Qty per car	Parts information
180SX	RPS13	SR20DE(T)	46550-RS521	A	11,000	10,000	1	純正品補強溶接済 シルバー塗装
Silvia	PS13	SR20DET	46550-RS521	A	11,000	10,000	1	
Skyline	R32	RB20DET RB25DE	46550-RS580	A	11,000	10,000	1	

※オーテックブランドの車両は、記載がない場合適合対象外となります。

## ■ Features

強化クラッチカバー装着後は、クラッチペダルの支点となるブラケットへの負担が大きくなるため、競技等でクラッチを酷使した場合、ブラケットが曲がったり、ブラケット自体のスポット溶接が剥がれるといったトラブルの恐れがあります。

強化クラッチペダルブラケットは、標準のクラッチペダルブラケットに追加溶接、追加補強を施し、ブラケットの強度および耐荷重容量をアップしたことによりトラブルの防止とペダルフィーリング(特に剛性感)の向上に効果を発揮します。

With the use of a reinforced clutch cover, the burden on the bracket, which functions as a fulcrum for the clutch pedal, increases, and there is some danger of the bracket bending or the spot welding coming loose during heavy clutch use, such as in competitive driving. The Reinforced Clutch Pedal Bracket adds additional welding to the standard clutch pedal bracket. Not only is the bracket reinforced but this gives the pedal a more rigid feel, which most people favor.

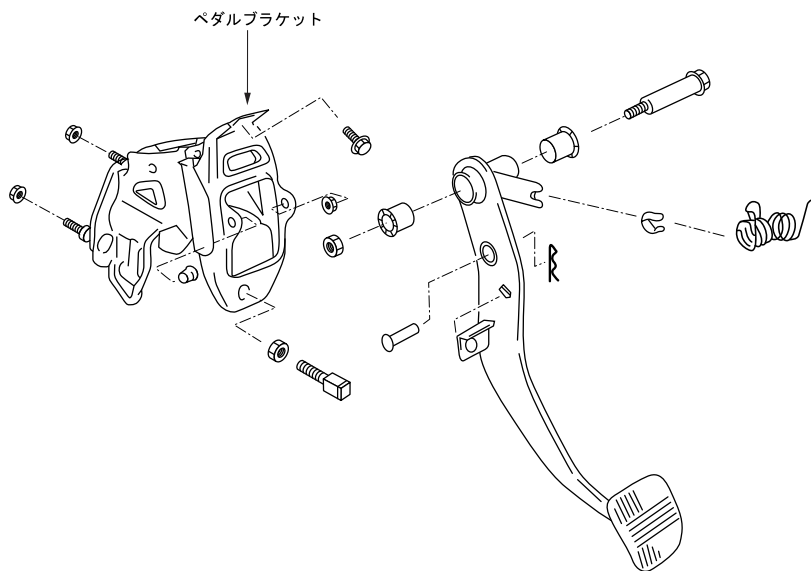

OIL FILTER

EXHAUST

ENGINE PARTS

COOLING

CLUTCH MISSION

LSD

SUSPENSION

LINK BUSH

BRAKE

WHEEL

EXTERIOR

INTERIOR



# TRANSMISSION



## Reinforced Cross 6-Speed Transmission [for Silvia · 180SX]

COMPETITION

### ■ Features

S15の6速トランスミッションをベースにスポーツ走行を十分に楽しめるギア比を新設し、ギア強度をアップ。

#### 理想的なギア比

スポーツ走行・ドリフト走行を十分に楽しめるように1・2速ギア比を3速に近づけ、6速ギア比を5速に近づけました。また、競技専用のギアは、強度と製作の容易化を重点に設計されており、ギアの静粛性に重要な噛み合い率も少なく、歯の表面削削が粗いため「ヒューヒュー音」が強く日常の使用には使えません。そこで、この点を考慮し、日常の使用にも耐えられる仕様を選択し、ギア比を設定しています。

Transmission	1st	2nd	3rd	4th	5th	6th	Final
NISMO強化クロス	2.9071	1.9888	1.5373	1.2179	1.0000	0.8624	—
純正6速 (FS6R92A)	3.6264	2.2000	1.5412	1.2132	1.0000	0.7674	3.6920
純正5速 (FS5W71C)	3.3214	1.9023	1.3084	1.0000	0.8378	—	4.0830

#### ギア強度の向上

ギア比変更によるギアの直径アップにより、強度が向上しています。また、ギア比を変更せず、モジュール(ギア諸元)変更によりカウンター・メイン各ギアの歯数を減らし、1歯を大きくすることで強度アップを図りました。歯のねじれ角度を小さくすることで、衝撃トルク入力によるカウンター軸前方向へのスラスト衝撃力を減らし、カウンターリバースギアの端面破損トラブルの対策をしました。

	ギア比変更内容		モジュール変更目的		モジュール変更		ねじれ角		
	S15純正6速	NISMO6速	クロス化	ギア強度UP	スラスト強度アップ	現行	変更後	現行	変更後
インプット	1.1780								
1st	3.6264	2.9071	○	○10%					
2nd	2.2000	1.9888	○	○7%					
3rd	1.5412	1.5373		○8%	○30%	1.94	2.41	32°	24°
4th	1.2132	1.2179		○13%	○23%	1.70	2.02	33°	26°
5th	1.0000								
6th	0.7674	0.8624	○						

#### 優れた操作フィーリング

NISMO強化クロスミッションは、標準の「FS6R92A」の良さはそのままに、強度とギア比を最適化することで競技のみを考えただけのドッグミッションや旧式シンクロ機構のミッションとは比較にならない操作性を実現しています。

#### S15 (SR20DE)、S14、S13への搭載可能

S15のスピードメーターは、ABSセンサーから信号を入手しているため、ミッション側にはスピード駆動ギアがありません。そのため、S13、S14ではスピードメーターの表示が不可能でした。NISMO強化クロスミッションは、S13、S14への搭載を考慮し、スピードメーター駆動ギアを装着するとともに載せ替えに必要な部品もご用意しました(詳細後頁)。

Based on the S15 6-speed transmission, this transmission is made with a gear ratio for truly enjoyable high performance driving as well as increased gear strength.

#### Ideal Gear Ratio

For more enjoyable performance and drift driving, the first and second gear ratios have been brought closer to third gear and the sixth gear ratio closer to fifth gear. Most of the competition gears in the market emphasize strength and ease of production in the design process and deliver a lower gear engagement ratio with rougher tooth surfaces that can cause a noisy whizzing sound when used for everyday driving. NISMO carefully considered these factors, and developed gear ratio specifications that allow for normal, street driving as well.

#### Improved Gear Strength

Greater strength was gained by changing the gear ratio and increasing the gear's diameter. Where the gear ratio was not changed, the module was fortified by reducing the number of both counter and main gear teeth and increasing the size of the individual gear teeth. The thrust power shock to the front of the counter-shaft

caused by shock torque was diminished by reducing the torsion angle. This also helps to avoid potential damage to the end surface of the counter-reverse gear.

#### Superior Operational Feeling

The NISMO Reinforced Cross Transmission draws on the strengths of the standard FS6R92A. Through reinforcement and optimization of the gear ratio, we've reached a level of operation incomparably better than competition-only dog transmissions or the synchro transmissions of the past.

#### Use on S15 (SR20DE), S14, S13

Because the S15 speedometer obtains its signal from an ABS sensor, there is no speed drive gear on the transmission. Because of this, no speedometer indications are available on the S13 and S14. When installing the NISMO Reinforced Cross Transmission in the S13 or S14, a special speedometer drive gear is available separately and must be attached (Car by car workup).

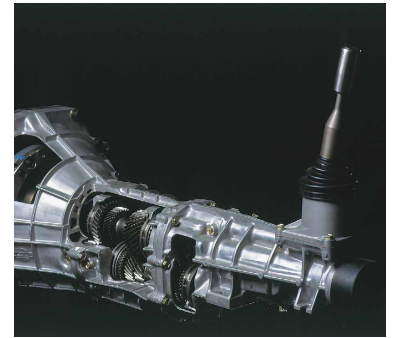

#### 〈耐用性能〉

耐用エンジントルク設計値:40kgf·m(392N·m)  
耐用エンジンパワー:350ps(257kW)  
推奨クラッチ:NISMO製シングルプレートクラッチ

※設計値を超えた入力があった場合に、ギアが破損する恐れがあります。ご注意ください。

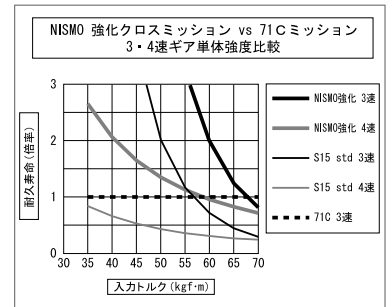

※FS5W71Cの3rdの強度を「1」として寿命を算出。従来からシルビアで永年にわたって使用され実績のあるFS5W71C型(5速)とS15SpecRに採用されたFS6R92A型(6速)およびNISMO強化クロス6速ミッションの強度を比較すると上記のグラフのようになります。

・FS5W71CおよびFS6R92Aの設計許容エンジントルクは、30kgf·m程度です。

・NISMO強化トランスミッションは設計許容エンジントルクを40kgf·mとして開発しました。

### 強化クロス6速トランスミッション価格表

Part	Model	Part no.	Code	税込価格	本体価格	Part information
Transmission Assembly	S15(SR20DET,SR20DE) S14(SR20DET) (R)S13(SR20DET)	32010-RRS50	A	385,000	350,000	1~6速フルクロス仕様 S13, S14搭載用スピードメーターギア付属 ※S15 SpecS(SR20DE), S14, (R)S13に装着する場合は フライホイール、クラッチをS15(SR20DET)用に変更

※オーテックブランドの車両は、記載がない場合適合対象外となります。

### 推奨オプション(クラッチ)

Part	Part no.	税込価格 (本体価格)	Part setup		
			Flywheel	Clutch Disc	Clutch Cover
			Part no. 税込価格 (本体価格)	Part no. 税込価格 (本体価格)	Part no. 税込価格 (本体価格)
SUPER COPPERMIX	3000S-RSS50-G1	129,800 (118,000)	12310-RSS52-G1 49,500 (45,000)	30100-RS240 33,000 (30,000)	30210-RS240-G1 52,800 (48,000)

注)スーパーカッパーミックスの特長、注意事項はp89~91を参照してください。

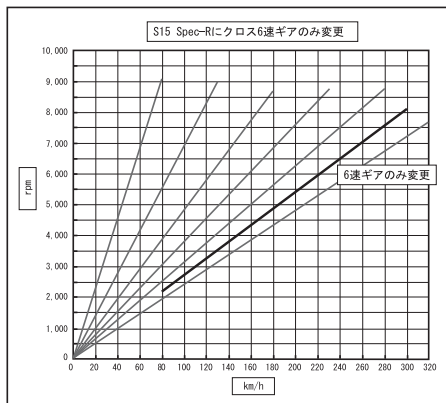
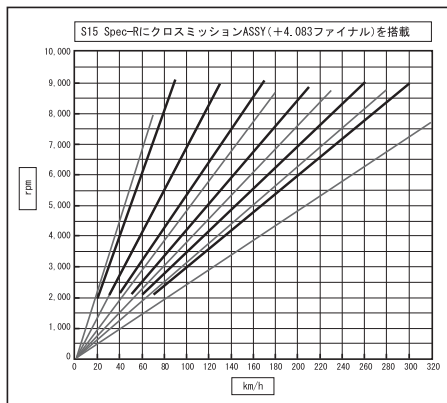
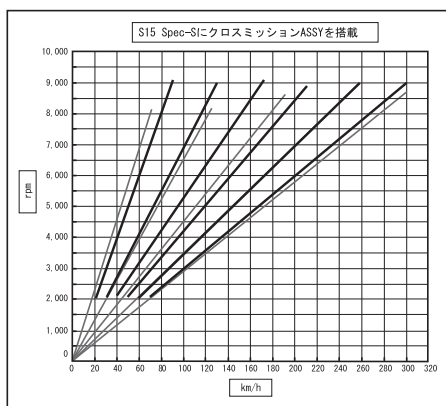
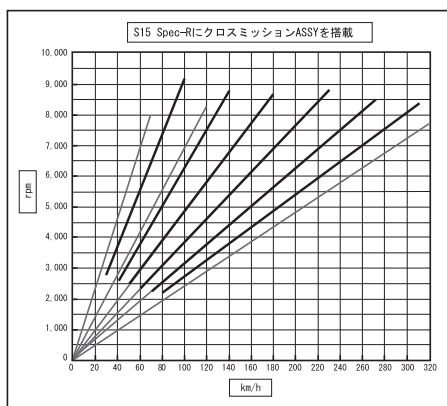

### Transmission Assembly Repair Parts

Part	Part no.	Code	税込価格	本体価格	Qty per car	Part information
Counter Gear	32212-RRS50	A	66,000	60,000	1	1,2速ギア変更
Main Shaft	32241-RRS50	A	71,500	65,000	1	3,4速強度アップ、スピードメーターギア装着用加工済み
1st Main Gear	32243-RRS50	A	23,100	21,000	1	ギア比変更
2nd Main Gear	32250-RRS50	A	23,100	21,000	1	ギア比変更
3rd Counter Gear	32260-RRS50	A	18,700	17,000	1	強度アップ
4th Counter Gear	32270-RRS50	A	18,700	17,000	1	強度アップ
4th Counter Gear Bush	32253-RRS50	A	3,630	3,300	1	強度アップ(ショットピーニング追加)
6th Main Gear	32341-RRS50	A	18,700	17,000	1	ギア比変更
6th Counter Gear	32312-RRS50	A	13,750	12,500	1	ギア比変更
Extension Housing	32130-RRS50	A	22,550	20,500	1	スピードメーターセンサー取付用加工済み
Ball	32720-RRS50	A	220	200	1	スピードメーターギア取付用
Snap Ring	32228-RRS50	A	220	200	2	スピードメーターギア取付用

OIL  
OIL FILTER



EXHAUST



ENGINE  
PARTS



COOLING



CLUTCH  
MISSION



LSD



SUSPENSION



LINK  
BUSH



BRAKE



WHEEL



EXTERIOR



INTERIOR





OIL FILTER

## Reinforced Cross 6-Speed Transmission [for Silvia · 180SX]

COMPETITION



EXHAUST

### S15 Spec R (SR20DET) & Autech Version (SR20DE)

トランスミッションアッセンブリーで交換する場合

Part	Part no.	Code	税込価格	本体価格	Part information
Transmission Assembly	32010-RRS50	A	385,000	350,000	リリースベアリング、リリースフォーク、ピボット等のクラッチ操作系部品とシフトレバーおよび周辺のブーツ類は含まれません。交換するミッションから移植してください。

6速ギアのみ交換の場合

Part	Part no.	Code	税込価格	本体価格	Part information
6th Main Gear	32341-RRS50	A	18,700	17,000	6速を純正(0.764)からオプション(0.8624)のクロス化用
6th Center Gear	32312-RRS50	A	13,750	12,500	

※クラッチディスク、クラッチカバー、フライホイールを交換する場合は、クラッチの仕様を参照してください。



ENGINE PARTS



COOLING

### S15 Spec S (SR20DE)

トランスミッションアッセンブリー搭載に必要な部品

Part	Part no.	Code	税込価格	本体価格	Part information
Transmission Assembly	32010-RRS50	A	385,000	350,000	リリースベアリング、リリースフォーク、ピボット等のクラッチ操作系部品は含まれません。交換するミッションから移植してください。シフトレバーは、Mounting Kitに含まれています。
Propeller Shaft	37000-89F00	—	—	—	S15 日産純正品
Mounting Kit	3137S-RRS50	—	生産廃止	生産廃止	詳細はMounting Kitの同梱内容参照
Clutch & Flywheel	—	—	107,800~	98,000~	詳細はクラッチの仕様参照

※シフトノブは別途お買い求めください。



CLUTCH MISSION



LSD

### S14 SR20DET (ABS equipped)

トランスミッションアッセンブリー搭載に必要な部品

Part	Part no.	Code	税込価格	本体価格	Part information
Transmission Assembly	32010-RRS50	A	385,000	350,000	リリースベアリング、リリースフォーク、ピボット等のクラッチ操作系部品は含まれません。交換するミッションから移植してください。シフトレバーは、Mounting Kitに含まれています。
Propeller Shaft	37000-RRS51-S4	—	生産廃止	生産廃止	S14 SR20DET (ABS付) 専用
Mounting Kit	3137S-RRS50	—	生産廃止	生産廃止	詳細はMounting Kitの同梱内容参照
Clutch & Flywheel	—	—	107,800~	98,000~	詳細はクラッチの仕様参照

※シフトノブは別途お買い求めください。



SUSPENSION



LINK BUSH

### S14 SR20DET (without ABS)

トランスミッションアッセンブリー搭載に必要な部品

Part	Part no.	Code	税込価格	本体価格	Part information
Transmission Assembly	32010-RRS50	A	385,000	350,000	リリースベアリング、リリースフォーク、ピボット等のクラッチ操作系部品は含まれません。交換するミッションから移植してください。シフトレバーは、Mounting Kitに含まれています。
Propeller Shaft	37000-RRS50-S4	—	生産廃止	生産廃止	S14 SR20DET (ABS無) 専用
Mounting Kit	3137S-RRS50	—	生産廃止	生産廃止	詳細はMounting Kitの同梱内容参照
Clutch & Flywheel	—	—	107,800~	98,000~	詳細はクラッチの仕様参照

※シフトノブは別途お買い求めください。



BRAKE



WHEEL

### (R)PS13 SR20DET (without ABS)

トランスミッションアッセンブリー搭載に必要な部品

Part	Part no.	Code	税込価格	本体価格	Part information
Transmission Assembly	32010-RRS50	A	385,000	350,000	リリースベアリング、リリースフォーク、ピボット等のクラッチ操作系部品は含まれません。交換するミッションから移植してください。シフトレバーは、Mounting Kitに含まれています。
Propeller Shaft	37000-RRS55-S3	—	生産廃止	生産廃止	S13 SR20DET (ABS無) 専用
Mounting Kit	3137S-RRS50	—	生産廃止	生産廃止	詳細はMounting Kitの同梱内容参照
Clutch & Flywheel	—	—	107,800~	98,000~	詳細はクラッチの仕様参照

※シフトノブは別途お買い求めください。



EXTERIOR



INTERIOR

※オーテックブランドの車両は、記載がない場合適合対象外となります。



### Mounting Kit(3137S-RRS50)の同梱内容(6速ミッションを搭載する時に必要な子部品のキット)

Part	Part no.	Code	税込価格	本体価格	Qty per car	Part information
Shift Lever	32839-89F00	—	—	—	1	S15ターボ用日産純正部品
Snap Ring	32204-AA411	—	—	—	1	S15ターボ用日産純正部品
Transmission Member	11331-89F00	—	—	—	1	リヤメンバー日産純正部品
Exhaust Bracket	20715-RRS50	D	1,650	1,500	1	T/Mメンバー部のエキゾーストチューブ固定ブラケット
Starter Bolts	081A1-0021A	—	—	—	2	スターター取付ボルト 日産純正部品
Bolt A	31377-65F02	—	—	—	2	ミッション取付ボルト 日産純正部品
Bolt B	31377-89F00	—	—	—	2	ミッション取付ボルト 日産純正部品
Bolt C	31377-89F01	—	—	—	1	ミッション取付ボルト 日産純正部品
Bolt D	31377-89F02	—	—	—	2	ミッション取付ボルト 日産純正部品
Bolt E	31377-89F03	—	—	—	4	ミッション取付ボルト 日産純正部品
Bolt F	01125-03411	—	—	—	2	ミッション取付ボルト 日産純正部品
Switch Harness R	32015-RRS50	A	1,100	1,000	1	リバーススイッチ延長ハーネス
Switch Harness N	32016-RRS50	A	1,100	1,000	1	ニュートラルスイッチ延長ハーネス
Insulator	74967-89F00	—	—	—	1	シフトレバー部 日産純正部品
Cover	74966-89F00	—	—	—	1	シフトレバー部 日産純正部品

#### 商品に関するご注意

- 必ずNISMO製クラッチとセットで使用してください。
- シフトダウン時に生じる路面からのトルク入力によりミッションに大きな負荷がかかります。長くご利用いただくためにもエンジン回転を合わせてからシフトダウンを行ってください。
- 公道で使用される場合は改造申請が必要となります。

OIL  
OIL FILTER



EXHAUST



ENGINE  
PARTS



COOLING



CLUTCH  
MISSION



LSD



SUSPENSION



LINK  
BUSH



BRAKE



WHEEL



EXTERIOR



INTERIOR



# TRANSMISSION RELATED PARTS

## Solid Shift

COMPETITION

### ソリッドシフト車種別適合表

Vehicle	Model	Engine	Part no.	Code	税込価格	本体価格	Genuine NISSAN part no.
Silvia 180SX	S13, RS13	CA18DE, CA18DET	32839-RN540	A	17,600	16,000	32839-35F11 32839-35F12 32839-70F00 32839-70F01
	PS13, RPS13	SR20DE, SR20DET					
	S14	SR20DE, SR20DET					
	S15	SR20DE					
Skyline	R32(FR)	RB20E, RB20DE, RB20DET, RB25DE	32839-RN580	A	17,600	16,000	32839-71L00 32839-71L10
	HNR32(GTS-4)	RB20DET	32839-RN595	A	17,600	16,000	32839-05U01 32839-05U11
	BNR32(GT-R)	RB26DETT					
	HR33, E(C)R33	RB20E, RB25DE	32839-RN580	A	17,600	16,000	32839-71L00 32839-71L10
	ECR33	RB25DET	32839-RN590	A	17,600	16,000	32839-21U00
	ENR33(GTS-4)	RB25DE	32839-RN595	A	17,600	16,000	32839-05U01 32839-05U11
	BCNR33(GT-R)	RB26DETT ※オーテックバージョン(4ドア)も装着可					
	R34(FR)	RB20E, RB25DE, RB25DET	32839-RNR40	A	17,600	16,000	32839-AA500 32839-AB000 32839-05U11
ENR34(25GT FOUR)	RB25DE	32839-RN595	A	17,600	16,000		
Cefiro	(C)A31, E(C)A31	RB20E, RB20DE, RB20DET, RB25DE ※NA31(4WD)にM/T車の設定はありません。	32839-RN580	A	17,600	16,000	32839-71L00 32839-71L10
	Laurel	H(C)C33, SC33					
Stagea	WGNC34	RB26DETT(260RS), RB25DETT(4WD)	32839-RN595	A	17,600	16,000	32839-05U11

※オーテックブランドの車両は、記載がない場合適合対象外となります。

### ■ Features

標準装着のシフトレバーに対しインナーゴムのゴム硬度をアップし、たわみ量を減少。同時にレバー寸法を約7.5mm短縮し、約10%のショートストローク化を実現しました。シフトフィールを、標準車の「グニャ」という感覚から、小気味の良い「コクッ」というフィーリングへと変化させます。クイックシフトに交換してみたいけれど、シフトストロークが短くなり過ぎたり、シフトが重くなるのはいや、という方にお勧めです。クイックシフトとは異なりレバー比を変更しないため、トランスミッションのシンクロを傷めず、確実に適度にクイックなシフトチェンジが可能になります。また、取付部の形状が標準装着のシフトレバーと同一形状なので、取付作業も簡単です。

Deflection is decreased by hardening the inner rubber of a standard shift lever. At the same time, the lever length was reduced by about 7.5mm, providing a 10% shorter stroke. This changes the rather soft feel of a standard car to a much more precise, fast feeling. While the goal was to make a quicker shift, we avoided going as far as the "Quick Shift" in this model in order to avoid the tight feeling it can have. Unlike a quick shift, the lever ratio has not been changed, so the transmission synchro is not effected and moderately fast shifting is possible. Installation is easy because the solid shift has the same basic dimensions as a standard shift.

#### 商品に関するご注意

- NISMOソリッドシフトはマニュアルトランスミッション車専用です。
- 適合外の車種に装着しないでください。シフト操作ができなくなったり、シフトカラーやスナップリングが破損する等のトラブルの原因となります。
- 適合する日産純正品番が同じ車種は、基本的に装着可能です。
- ゴム硬度をアップしていますので、トランスミッションのノイズや振動が多少伝わりやすくなります。

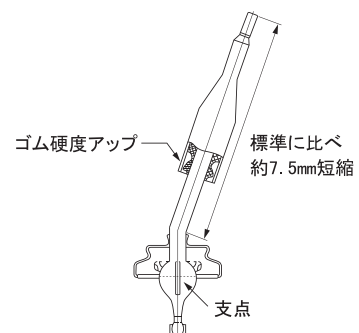

OIL FILTER

EXHAUST

ENGINE PARTS

COOLING

CLUTCH MISSION

LSD

SUSPENSION

LINK BUSH

BRAKE

WHEEL

EXTERIOR

INTERIOR

# Quick Shift

COMPETITION

## クイックシフト車種別適合表

Vehicle	Model	Engine	Part no.	Code	税込価格	本体価格	Genuine NISSAN part no.
March <small>注1)注2)</small>	K13 NISMO S	HR15DE	34101-RSK30	Q	46,200	42,000	—
Note <small>注1)注2)</small>	E12 NISMO S	HR16DE					
Skyline	HNR32(GTS-4)	RB20DET	34110-RN595	A	42,900	39,000	32839-05U01 32839-05U11
	ENR33(GTS-4)	RB25DE					
	ENR34(25GT FOUR)	RB25DE					
Skyline GT-R	BNR32(GT-R)	RB26DETT					
	BCNR33(GT-R)	RB26DETT					
Stagea	WGN34(260RS)	RB26DETT					

注1)純正シフトノブは再利用できませんので、別途日産純正もしくはNISMO製シフトノブ p260(およびシフトノブカラー(32865-RNK35 p259))をご購入ください。

注2)シフトノブカラー(32865-RNK35 p259) との同時装着をお勧めします。

※オーテックブランドの車両は、記載がない場合適合対象外となります。

## ■ Features

モータースポーツの世界からフィードバックされた手応え。レーシングカーのシフトフィーリング、それがクイックシフト。「一瞬でも速く」、そして「確実に」を追求する方に。20-25%のショートストローク化を図り、より素早いシフトチェンジを可能にしました。

In response to feedback from the motorsports world: the real feel of a racing car shift - the Quick Shift. Shifting that is lightning fast and secure. A dramatically more solid feeling shift was made that features a 20-25% shorter stroke for much faster shifting.

### 商品に関するご注意

- NISMOクイックシフトはマニュアルトランスミッション専用用品です。
- 適合外の車種に装着しないでください。シフト操作ができなくなったり、シフトカラーやスナップリングが破損する等のトラブルの原因となります。
- レバー比が変わるため、シフトが多少“重たく”なります。
- 34110-RN595については構造上、トランスミッションからのノイズや振動が多少伝わりやすくなります。
- 34110-RN595については取付ネジ部が、金属製のシフトノブ、ネジ山のかかり代が短いシフトノブは取付ネジ部のトラブルの原因となりますので、装着しないでください。

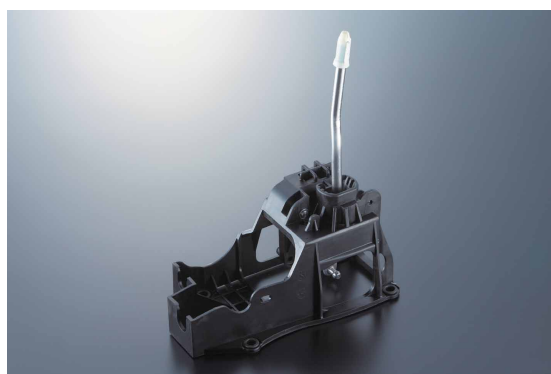

34101-RSK30



34110-RN595

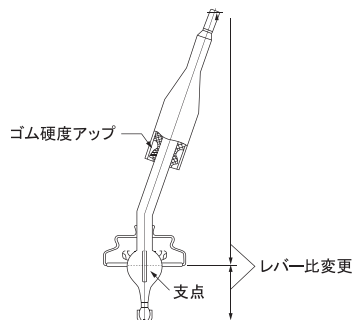

34110-RN595

OIL FILTER

EXHAUST

ENGINE PARTS

COOLING

CLUTCH MISSION

LSD

SUSPENSION

LINK BUSH

BRAKE

WHEEL

EXTERIOR

INTERIOR



# MEMO

 OIL FILTER

---

 EXHAUST

---

 ENGINE PARTS

---

 COOLING

---

---

 **CLUTCH MISSION**

---

 LSD

---

 SUSPENSION

---

---

 LINK BUSH

---

 BRAKE

---

---

 WHEEL

---

 EXTERIOR

---

 INTERIOR

---

---

# LSD

## GT L.S.D. SERIES

- GT L.S.D. ..... P113  
GT L.S.D.
- GT L.S.D. Pro ..... P114  
GT L.S.D.Pro
- GT L.S.D. Pro Carbon ..... P115  
GT L.S.D.Pro Carbon

## GT L.S.D. SERIES APPLICATION CHART

- GT L.S.D. ..... P117  
GT L.S.D.
- GT L.S.D. Pro ..... P120  
GT L.S.D.Pro
- GT L.S.D. Pro Carbon ..... P122  
GT L.S.D.Pro Carbon

## OTHER LSD

- Front L.S.D. .... P123  
フロントL.S.D.

## LSD REPAIR PARTS

- GT L.S.D. Series & Front L.S.D. .... P125  
GT L.S.D.シリーズ & フロントL.S.D. 他

OIL  
OIL FILTER 

EXHAUST 

ENGINE  
PARTS 

COOLING 

CLUTCH  
MISSION 

LSD 

SUSPENSION 

LINK  
BUSH 

BRAKE 

WHEEL 

EXTERIOR 

INTERIOR 

### ■L.S.D.について

NISMO製L.S.D.は、低速コーナーなどでデファレンシャル内部の異音(チャタリング音)が発生する場合があります。品質・性能上の問題はありません。あらかじめご了承ください。

### ■CAUTION regarding LSD

NISMO LSD listed in this contents may generate chattering noises at the internal differential when cornering at low speeds. Please note that this noise is not a quality or performance failure.

# GT L.S.D. SERIES



## GT L.S.D. シリーズ

### L.S.D.の性能は品質から生まれる——

L.S.D.性能を向上させる上で、プレートサイズの大径化やプレート枚数の増加はたやすいことですが、狭いL.S.D.ケースの中で正確にプレートを摺動させることは非常に困難です。

GT L.S.D.を開発するにあたり重要視したのは、

プレート、ギア、ケース等、ひとつひとつのパーツが常に高い精度で摺動できる仕様であることです。

GT L.S.D.シリーズは安易にプレートサイズの大径化や

プレート枚数の増加を前提に開発したL.S.D.ではありません。

スリップからロックへと常に正確かつスムーズに摺動するL.S.D.を高品質で販売するために、

最適な仕様を選定したに過ぎません。他社を圧倒する高性能・高品質のGT L.S.D.シリーズは、

L.S.D.本来の性能を知っている方のために開発されたL.S.D.です。

GT L.S.D.はレース車両に実戦投入された実績をもつ本物のL.S.D.です。

今ではD1グランプリ、チューニングカーレース、S耐など生産車を用いたモータースポーツユーザーにも愛用されています。

ストリートユースからサーキット走行、ドリフト走行まで、お客様の用途に合わせてお選びください。

The limited slip differentials in the GT L.S.D. Series were tested in actual battle. They are currently favorites at the D1 Grand Prix, at tuning car races

and at touring car endurance races such as the Super Taikyu. From street racing to circuit and drifting, you'll find an LSD to fit your needs here.

### [for DRIFTING]

## GT L.S.D.

イニシャルトルク内圧式固定のベーシックモデル

A basic model featuring fixed initial torque & internal pressure

## GT L.S.D. Pro

オーバーホール費用を削減できるプロモデル

A professional model that can also help cut costs

### [for CIRCUIT & STREET]

## GT L.S.D. Pro Carbon

湿式専用開発されたカーボンファイバークロス素材を採用

Specially developed as a wet type differential using carbon fiber cloth

## GOOD PRICE!! GT L.S.D.シリーズはこんなにお得!

GT L.S.D.シリーズは、車両装着に必要なL.S.D.オイル、サイドフランジ、オイルシール、ガスケット、サイドベアリング、リングギアボルトをキット化(装着車両によりキット内容は異なります)。GT L.S.D.シリーズをお買い求めいただくだけで、追加パーツなしにて車両への装着が可能です。

※一部車種または車両の仕様により、別途パーツが必要となる場合があります。お買い求めの際は必ず車種別適合表をご覧ください。

### YOU GET A LOT FOR YOUR MONEY WITH THE GT L.S.D. Series!

The GT L.S.D. Series comes in a kit format with everything needed: LSD oil, side bearings, oil seals, cover gaskets, ring gear bolts and side flanges (kit contents may change depending on the vehicle in which the LSD will be installed). Each kit is ready for installation without any need for additional parts.

※Additional parts may be required for specific models of a given vehicle. Please check conformity when purchasing.

キット内容例 / 「38420-RSS20-B5」の場合、以下のL.S.D.装着キット¥75,009(税込価格)が含まれています。

Part	Part no.	Qty per car	税込価格 (必要数合計)	Part information
Side flange	38220-AA076	2	46,860	日産純正部品
Gasket	38320-40F02	1	1,309	日産純正部品
Oil seal	38342-P9000	2	1,122	日産純正部品
Side bearing	38440-N3110	2	6,138	日産純正部品
COMPETITION OIL type 2189E 75W140	KLD75-RS421	2	15,180	NISMO製
Ring gear bolt	—	10	4,400	NISMO製
		合計	75,009	※価格は2020年1月現在



## GT L.S.D.シリーズとは 高品質の証。左右軸に均等なトルクを発生

L.S.D.性能として左右軸をロックするのは当たり前のことですが、実際に左右軸にどの程度のロック性能(発生トルク)を有しているかご存知でしょうか?特に生産精度が低いL.S.D.の場合、左右軸で発生トルクが異なることがあります。左右軸の発生トルクが異なると加速時やブレーキング時(2WAYの場合)に車両姿勢を保つことが困難になり、無駄なステアリング操作を余儀なくされます。これではL.S.D.を付けた意味がありませんし、サスペンションやブレーキのセッティング

も決まりません。「GT L.S.D.シリーズ」は大容量化と高品質を両立することで、左右均一のトルク特性を有しています。この優れたトルク特性によりクセのない安定した車両姿勢を保つことができるのです。サスペンションやブレーキのセッティングを煮詰めるためにも、GT L.S.D.シリーズの高いトラクション性能をベースに、セッティングすることをお勧めします。

### The GT L.S.D. Series

#### Proof of Quality : Equal Torque to both the Left and Right Shafts

The overall performance of an LSD is naturally tied to the locking of left and right shafts, but do you really know to what extent the actual locking performance (generated torque) is transmitted to the shafts? In the case of poorly manufactured LSDs, the generated torque delivered to the left and right shafts can be quite different. This imbalance can make controlling the vehicle difficult during acceleration and deceleration (in the

case of a 2-way), a situation that forces the driver to execute extra steering maneuvers. It will also make suspension and brake adjustments difficult, at which point installing the LSD makes no sense at all. The extreme precision of the GT L.S.D. series leverages large capacity with uniform torque to both the left and right shafts. GT L.S.D.'s stable, high traction performance permits fine tuning of both brakes and transmission settings.

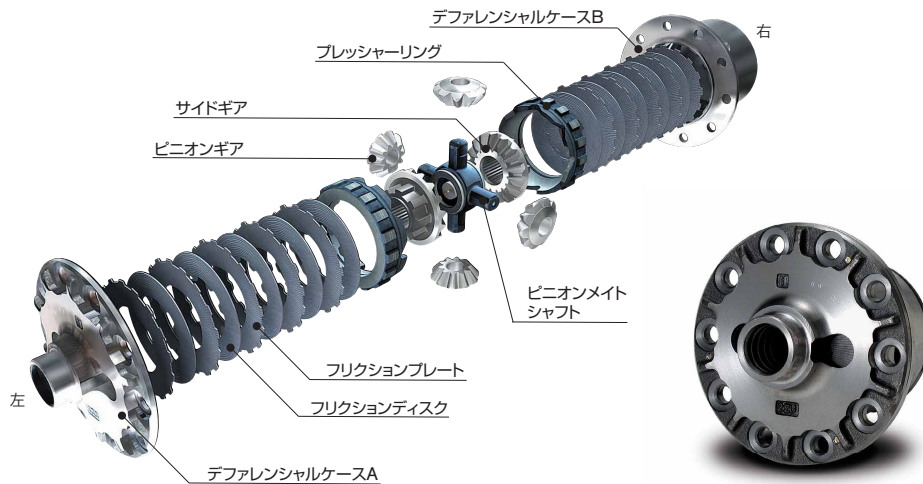

下記の性能線図は、L.S.D.が効き始めてからロック状態に移行するまでの特性を表したものです。他社L.S.D.の発生トルクが左右不均一であるのに対し、GT L.S.D.の発生トルクは左右均一に出ていることが分かります。L.S.D.の発生トルクが左右均一でなければ、雨などの低μ路でアクセルオンすると一定方向に車が流れるクセが出ます。この悪いクセにより、左コーナー、右コーナーでアングルコントロール量を変える等、不要な操作が必要となります。また、左右のコーナリングフィーリングが異なってしまうためにサスペンションセッティング

を変えることにもつながります。

一方、GT L.S.D.はこうした左右軸の発生トルクを均一化することで、優れたコントロール性を有していることを、誰もが理解できるはず

です。レースの世界では「正確に作動するL.S.D.をベースに、サスペンションやブレーキを煮詰める」ということは常識です。こうした経験とL.S.D.に対する思い入れから、NISMO GT L.S.D.が生まれました。

The schematic below compares the performance of the GT L.S.D. with LSDs typically found on the market from the point where the LSD becomes effective through to locking. You can see that generated torque is uneven to the left and right with the LSDs from other manufacturers, and it is clear that the GT L.S.D. distributes torque evenly to both shafts. When generated torque is not evenly distributed, acceleration on slippery roads becomes uncontrollable, which forces the driver into needless corrective steering, especially when cornering. Furthermore, when the driver feels a difference between left and right cornering, this usually leads to readjusting the suspension.

This example should make it easy to understand why GT L.S.D.'s uniform torque means superior control.

In the racing world, it's common knowledge that a precision LSD is a must before starting a fine tuning of the suspension or brakes. The NISMO GT L.S.D. design was born from this kind of thinking and experience.

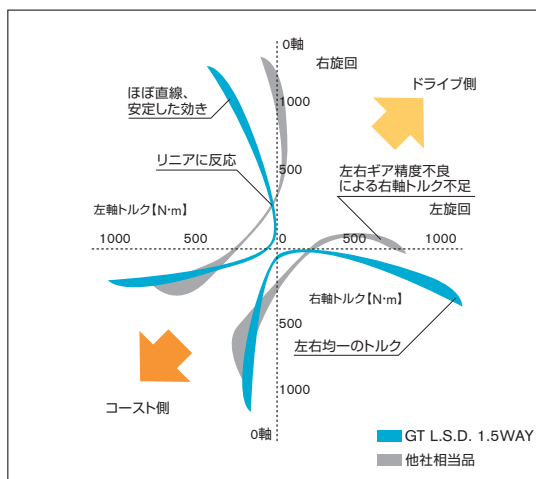

OIL FILTER

EXHAUST

ENGINE PARTS

COOLING

CLUTCH MISSION

LSD

SUSPENSION

LINK BUSH

BRAKE

WHEEL

EXTERIOR

INTERIOR

# GT L.S.D. SERIES



## 高度な生産精度 安定した摺動性能を実現

プレートサイズ大径化とプレート枚数増加によるデメリットのもっとも大きなものは、プレートツメとケースやサイドギアの溝面積低下による摺動安定性の悪化と、プレート厚の減少に伴うプレート強度低下です。GT L.S.D.シリーズでは生産精度維持可能な「プレート外ツメ16本、プレート内ツメ8本」とし、さらに優れた生産設備による精密製法で高い摺動性能を有しています。効果のないオイルラインの確保よりも安定した摺動性能を重視し、完成されたL.S.D.です。L.S.D.内部に組み込まれるプレートはラグ式クラッチ同様に摺動し、スリップからロックへと移行します。しかし内部パーツの生産精度が低いとプレートが切れ不良(片当たりによる引きずり)状態に陥り、ロックさせたくても常時スリップ→ロック→スリップ→ロックを繰り返してしまいます。これでは、ロック性能が出ないだけでなく、ギア油温上昇を早め、プレートジャダー振動によりL.S.D.本体の寿命を縮めてしまいます。L.S.D.は、プレッシャーリングが開き、プレートがスリップからロックに

移行することでトルクを発生させ、L.S.D.機能である「効き」を生み出します。下記の線図では、他社L.S.D.の線が太いのに対し、GT L.S.D.の線が直線に近いことをはっきりと表しています。「線が太い」とは、常にプレートがスリップ現象を起こしてロック状態にほとんど入っていない証です。L.S.D.作動時に起こってはならない不必要なプレートのスリップ現象により、「アングルコントロール性が一定でなくどこかがおかしい」「ドリフトの進入は上手くできたが、ドリフト状態を維持できない」「アンダーステア、オーバーステアの変化が激しい」等、ドライビングに多大な悪影響を及ぼします。一方、ほぼ直線に近いGT L.S.D.はアクセルオン時にはスリップからロックまで無駄なスリップを起こさずに正確に作動し、反対にアクセルオフへの切り返しの際にも正確にロックからスリップへと作動します。GT L.S.D.シリーズの装着がドライビングテクニック向上や車両セッティングを決める近道です。

### Advanced Manufacturing Precision - Stable Slip Performance

The greatest disadvantage in increasing plate size or number is a resulting reduction in the size of the plate teethe or in the groove area of the side gear and case. This adds up to poor slip stability as well as a reduction of plate strength because of thinner plates. The GT L.S.D. series features plates with 16 outer and 8 inner precision tooled teethe manufactured to exacting standards in a dedicated, high-tech production facility for the highest slip performance attainable. Rather than focus on securing some meaningless oil line, we concentrated on stabilizing slip performance. The plates assembled in the LSD function in the same way as a rag clutch, shifting from slip to lock. When manufacturing standards are lower and the plates are badly manufactured, they do not lock correctly but only partially. The badly made LSD is thrown into an unending slip-lock-slip-lock cycle that causes gear oil temperatures to rise while reducing product lifespan due to plate judder vibrations. In an LSD, torque is generated when the pressure ring opens and the

plate moves from slip to lock to produce the "moment of force". In the schematic below, the gray area representing the operation of another manufacturer's LSD is wide and amorphous, whereas the blue GT L.S.D. area is thin and concentrated. A wide line is evidence that though the plates are slipping, the LSD is just barely engaging the locked state. Unnecessary slippage is something that should never happen in an LSD. It is not only inefficient but has a very negative effect on driver handling. This is reflected in driver comments such as: "Angle handling is very unstable. Something's weird", "Starting a drift was no problem, but I couldn't hold it" or "Oversteering and understeering are way out of whack". On the other hand, the concentration of the GT L.S.D. blue area shows that the LSD is moving from slip to lock very precisely and without any unnecessary slippage both during acceleration and deceleration. Installing a GT L.S.D. is the shortcut to improved driving technique as well as vehicle tuning.

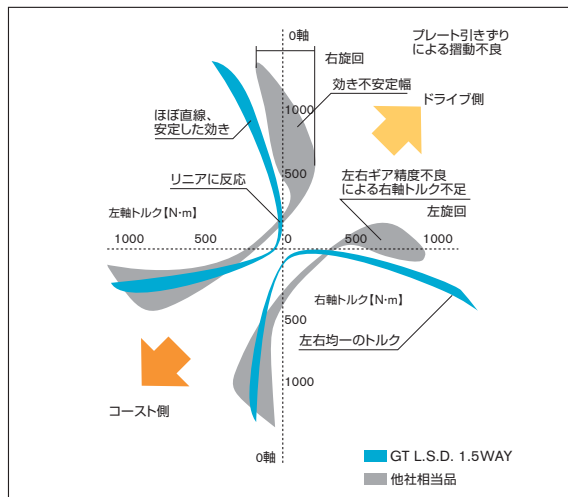

従来のL.S.D.



GT L.S.D.



### GT L.S.D.シリーズ対比表

項目		GT L.S.D. Pro Carbon	GT L.S.D. Pro	GT L.S.D.		
Diff型式		R200 / GR6	R200	R200	GR6	
差動方式		2WAY	2&1.5WAY	2&1.5WAY	2WAY	
		内圧	内圧	内圧		
イニシャルトルク		イニシャルトルク可変機能付 (8.0-11.0-17.5kgf-m) <sup>※</sup>	イニシャルトルク可変機能付 (6.5-8.5-14.0kgf-m) <sup>※</sup>	イニシャルトルク固定 (8.0kgf-m) <sup>※</sup>		
クラッチ板枚数		20枚	20枚	20枚		
クラッチ板厚		t=2.15(フリクションディスク/カーボン) t=1.0~1.2(フリクションプレート/スチール)	t=1.5	t=1.5		
クラッチ板溝		クロス(フリクションディスク/カーボン) 溝無(フリクションプレート/スチール)	溝付	溝付		
クラッチ板ツメ数 (溝無ツメ)		インナー	8	8		
		アウター	16	16		
クラッチ板		インナー	外径(mm)	103	103	
			内径(mm)	59	59	
		アウター	外径(mm)	104	104	104
			内径(mm)	60	60	60
摺動面積(mm <sup>2</sup> )		5505	5505	5505		
カム角		ドライブ側/コースト側	2WAY:55°/45°、1.5WAY:55°/1°			
L.S.D.ギア&ピニオンメイトシャフト		精密鍛造製				
L.S.D.装着キット		装着キット付				

注)イニシャルトルクは設計基準値です。

### 部品構成/名称



デファレンシャルケースA

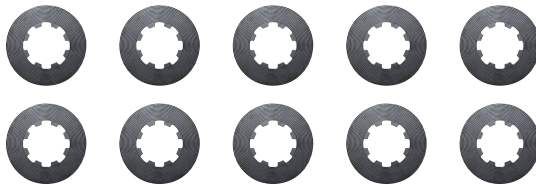

フリクションディスク(x10)

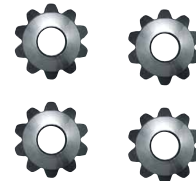

ピニオンギア(x4)



デファレンシャルケースB



フリクションプレート(x10)



ピニオンメイトシャフト



サイドギア



プレッシャーリング

#### [GT L.S.D. Pro Carbon専用]

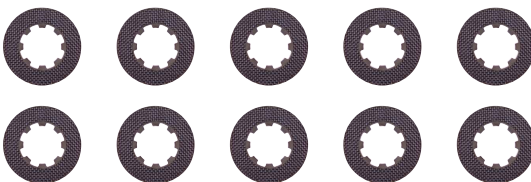

フリクションディスク(x10)



フリクションプレート(x10)

※その他構成部品はGT L.S.D.シリーズで同一となります。

OIL FILTER



EXHAUST



ENGINE PARTS



COOLING



CLUTCH MISSION



LSD



SUSPENSION



LINK BUSH



BRAKE



WHEEL



EXTERIOR



INTERIOR





## GT L.S.D. <2WAY&1.5WAY>

COMPETITION

イニシャルトルク内圧式固定<sup>注1)</sup>のベーシックモデル。

注1)イニシャルトルクの出荷時における設計基準値は、8.0kgf・mです。  
慣らし(初期のプレートの馴染み)を終えると、およそ6.0~6.5kgf・mで安定します。

### ■ Features

#### 大径プレート20枚仕様

摺動面となるプレートを大径化(従来品プレート面積比55%UP!)し、さらにプレートを20枚とすることで、スリップからロックへの移行が大幅にスムーズになりました。摺動面1面あたりの負荷も低減され耐久性が従来品に比べ約30%アップしています。

#### 最適なプレートツメ面積を確保

エンジンからの入力を受け止めるプレート外ツメを16本。路面からの入力を受け止めるプレート内ツメを8本に、さらにプレートツメを受け止めるケースやサイドギアとの組み合わせを高い精度でセットすることで、大径プレートL.S.D.に発生しやすい摺動ジャダーを完全に抑制しています。これにより安定かつスムーズな効きと耐久性向上を実現しました。

#### 2WAY / 1.5WAY選択・組み替え可能

ご購入時に2WAYまたは1.5WAYの作動方式を選択可能です。また、プレッシャーリングにそれぞれのカム角を加工してあるため、ご購入後に2WAY⇔1.5WAYへの組み替えが可能です(分解整備作業が必要)。

※2WAY / アクセルのON / OFF両方でL.S.D.効果があります。  
※1.5WAY / アクセルON時にL.S.D.効果があります。  
※R35用は車両特性上、1.5WAYでの使用は推奨しておりません。

#### Basic Model: Fixed<sup>\*1</sup> initial torque & internal pressure

\*1 The design standard for the initial torque output value is 8.0 kgf·m at the time of delivery. After the LSD is broken in and the plates are working well together, it will stabilize at 6.0 to 6.5 kgf·m.

#### 20 large-diameter plates

Increasing the number of plates to 20 makes the shift from slip to lock dramatically smoother. The diameter of the plates themselves, which are the actual slipping faces of the LSD, was augmented 55% over existing models. The result is a decreased load on each sliding face for a 30% gain in durability.

#### Plate tooth design: the greatest tooth surface for the highest power efficiency

The plates have 16 outside teeth which pick up the power input from the engine and eight interior teeth handle input from the road. The case and side gear, which catch and hold the plate gears, have been set with ultimate precision, giving you a large-diameter-plate LSD that completely controls slip/judder. You will get stable, smooth, effective power and improved durability.

#### Possibility of conversion between 2-WAY & 1.5-WAY

Both 2-WAY and 1.5-WAY setups are available for purchase. By

# GT L.S.D.

#### 高品質プレートの採用

独自のプレート表面への特殊熱処理が、プレート摺動時に引っ掛かりの無い安定した摺動を生み、リニアでスムーズな効きを発生させます。また、この特殊表面熱処理がL.S.D.慣らし時のプレート同士の馴染みを生むことで、プレートの焼き付きや初期のイニシャルトルク低下を抑制します。

#### 高いコントロール性

GT L.S.D.は、単に効きの強さを求めたL.S.D.ではありません。従来品に対して、サーキットでのタイムアタック時に駆動ロスを低減させ、確実なトラクションを確保することでコーナー立ち上がりスピードの向上にも着目しています。また、この特性によりドリフト走行時のアングルコントロール性もさらに向上しました。

#### GT L.S.D.カム角表

タイプ	1.5WAY	2WAY
GT L.S.D. (ドライブ側/コースト側)	55°/1°	55°/45°

machining the pressure ring's cam angles, it is possible to convert between 2-WAY & 1.5-WAY after purchase (this will also require a unit overhaul).

※With the 2-WAY, the LSD is effective whether accelerating or not.  
※With a 1.5-WAY, the LSD is effective only during acceleration.  
※For R35, 1.5-WAY is not recommended due to its vehicle characteristics.

#### Special treatment for highest-quality plates

A special heat treatment developed exclusively by NISMO is applied to all of the plate surfaces. This finish eliminates catching during slippage and ensures a smooth, linear operation. It keeps the plates working in harmony when they are first broken in, guarding against plate scorching as well as any loss of initial torque.

#### High level of control

The GT L.S.D. brings you more than just strength and efficiency. It also reduces power loss from occurring during time trials and provides the solid traction needed to attain higher cornering speeds. All of this will give you better angle control when drifting.

# GT L.S.D. Pro <2WAY&1.5WAY>

COMPETITION

オーバーホール費用を削減できるプロモデル。

## ■ Features

### イニシャルトルク内圧式可変機能付(6.5-8.5-14.0kgf・m<sup>※1)</sup>)

GT L.S.D. Proには、L.S.D.本体を分解せずにイニシャルトルクを3段階(Low-MIDDLE-HIGH/6.5-8.5-14.0kgf・m)に切り替えられる機能が付いています。これによりドライビングスタイルやタイヤ、サスペンションチューニング、走行条件の変化によって比較的簡単にイニシャルトルクを変えられます。

また、イニシャルトルクが経年低下した際もイニシャルトルクを切り替えることにより、LOWなら2回、MIDDLEなら1回分のオーバーホール費用を節約できます。L.S.D.を酷使する方には、GT L.S.D. Proをお勧めします。その他、基本性能はGT L.S.D.と同一です。

注1)イニシャルトルク内圧式6.5-8.5-14.0kgf・mは設計基準値です。慣らし(初期のプレートの馴染み)を終えると、LOW5.0~5.5-MIDDLE7.0~7.5-HIGH12.5~13.0kgf・mで安定します。出荷時はMIDDLEです。

推奨イニシャルトルク		
サーキット走行:LOW	ストリート走行:LOW	ドリフト走行:MIDDLE

### Clutch-type LSD with adjustable initial torque (6.5-8.5-14.0 kgf・m<sup>1)</sup>)

The GT L.S.D. Pro is the ideal solution for drivers who are spending too much time working on their LSD. Otherwise identical to the standard GT L.S.D., the GT L.S.D. Pro adds one unique feature: you will be able to re-set your initial torque with just a turn of your socket wrench and without disassembling your LSD. With a low, middle and high setting (6.5 - 8.5 - 14.0 kgf・m), easy adjustments can be made for changing driving

# GT L.S.D. Pro

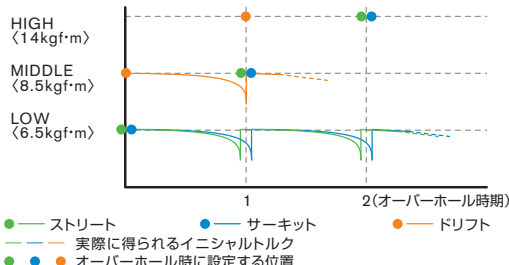

### GT L.S.D.Proカム角表

タイプ	1.5WAY	2WAY
GT L.S.D.Pro (ドライブ側/コースト側)	55°/1°	55°/45°

styles, tires, suspension, tuning or track conditions. As initial torque decreases with aging parts, changing the initial torque setting -LOW two times, MIDDLE once- will save you money on overhaul costs.

\*1 The design standard for initial torque output values is 6.5 - 8.5 - 14.0 kgf・m. After the LSD is broken in and the plates are working well together, these figures will stabilize at LOW: 5.0 to 5.5; MIDDLE: 7.0 to 7.5; HIGH: 12.5 to 13.0 kgf・m. The GT L.S.D. Pro ships pre-set to the "middle" setting.

### 【イニシャルトルク可変機能の仕組み】

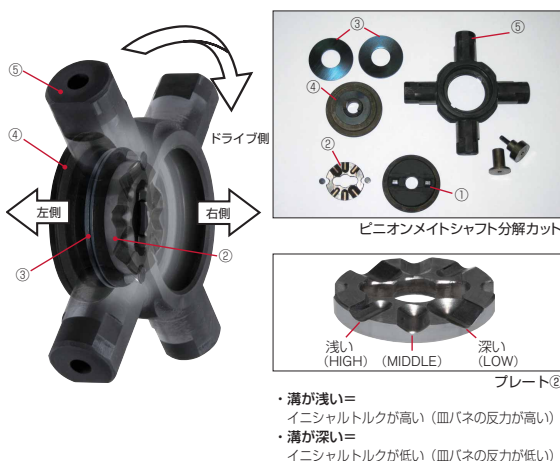

ピニオンメイトシャフトの中に皿バネ(写真③)と、皿バネを押しつけるプレート(写真②)がセットされています。プレート②には深さの異なる3つの溝が切っており、溝の深さに応じて皿バネの反力が変わることによって、イニシャルトルクが変更されます。

〈参考〉プレート(写真②)は、反対側(図右側)からキャップ(写真①)により押しつけられています。

### 【Parts & Build】

The plate springs (#3 top right) press against the adjustment plate (#2 top right) inside the pinion mate shaft and function together as a set. Three different grooves of varying depth are cut into the "adjustment" plate (2). Initial torque is changed by depressing the spring and moving the plate to the groove corresponding to the desired setting. (Details)  
The plate (#2 top right) is held (fitting into "Right side") by the cap (#1 top right) and reset.

### 【イニシャルトルクの変更方法】

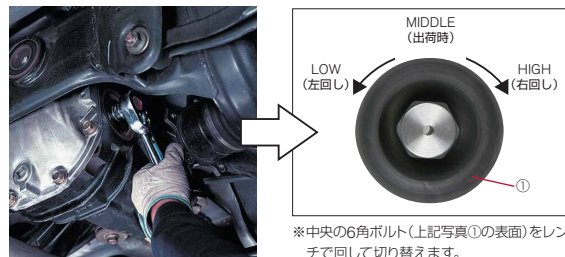

車をジャッキアップし、右側のサイドフランジを抜くと、レンチ一本でイニシャルトルクの切替が可能です(右に回すと「HIGH」、左に回すと「LOW」)。

### 【Re-setting initial torque】

With the car raised on a jack or rack, the right side axle is unbolted and the side flange removed. A ratchet and socket can then be inserted to turn the pinion mate shaft left for low, center for middle, right for high.

OIL FILTER

EXHAUST

ENGINE PARTS

COOLING

CLUTCH MISSION

LSD

SUSPENSION

LINK BUSH

BRAKE

WHEEL

EXTERIOR

INTERIOR



## GT L.S.D. Pro Carbon <2WAY>

COMPETITION

湿式専用開発されたカーボンファイバークロス素材を採用。

### ■ Features

L.S.D.内部のフリクションディスク面にL.S.D.オイルとの併用を前提に専用開発されたカーボンファイバークロス素材を採用。オイルの影響を受けにくく、かつ高い耐久性と安定性を発揮します。L.S.D.オイルのライフ管理も他のGT L.S.D.シリーズと全く同じで、他のシリーズ同様、安心してご利用頂けます。

その他の基本機能は、GT L.S.D. Proと同一です<sup>注1)</sup>。  
 ※カーボンフェーシングの磨耗により生じるスラッジのL.S.D.本体、周辺パーツ、オイル等への攻撃性が無いことは、実験により確認済みです。  
 注1) 2WAYのみの設定となります。

#### Specially developed as a wet type differential using carbon fiber cloth

Made to run in an oil bath, the interior discs were coated with a specially developed carbon fiber cloth. The protective qualities of the oil guaranty superior durability and reliability. Managing oil changes and checks is exactly the same as with any other clutch in the GT L.S.D. series.

Otherwise, this model works exactly like the GT L.S.D. Pro and has all the same functionalities.<sup>\*1</sup>

※We have done extensive research and development to ensure that any sludge that comes from the wear of the carbon fiber facings does not have any significant impact on LSD operation, its related parts or oil.

\*1 This unit is set for 2-Way use only.

## GT L.S.D. Pro Carbon

【フリクションディスク】

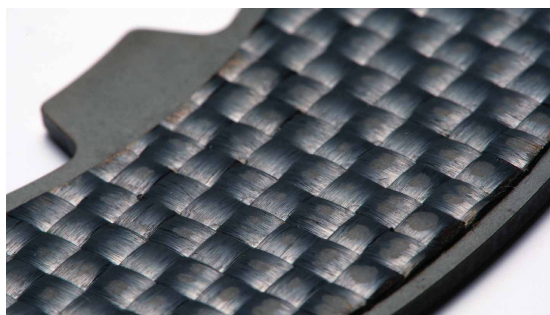

※フリクションディスクは、GT L.S.D./GT L.S.D.Proと同じ片側5枚、左右合計10枚仕様です。カーボンファイバークロス素材はフリクションディスク(10枚/両面)のみに採用しています。

<参考>フリクションプレート

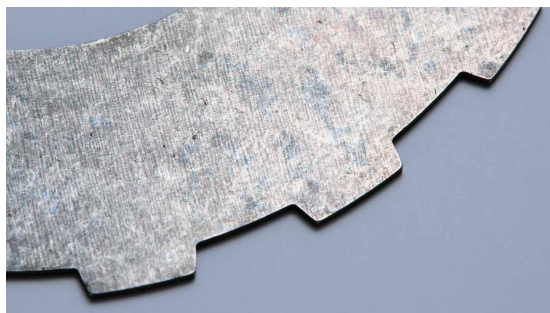

## イニシャルトルク6kgf・mに設定

GT L.S.D. Pro Carbonは、カーボンフェーシングの磨耗特性を独自に設計。GT L.S.D.シリーズでのサーキットグリップ走行において最適なL.S.D.作動領域であるイニシャルトルク6kgf・mで安定する仕様となっています。更に出荷時のセレクト位置をLOW(約8kgf・m)<sup>注1)</sup>とすることで、トルクが6kgf・m以下となった場合でもMIDDLE、HIGHに切り替えることで、L.S.D.本体を分解することなく、イニシャルトルクを維持することができます。

※イニシャルトルク6kgf・mをターゲットに設計したカーボンフェーシングを使用しているため、MIDDLE(約11kgf・m)<sup>注1)</sup>、HIGH(約17.5kgf・m)<sup>注1)</sup>で使用されても100km走行程度でイニシャルトルクは6kgf・mまで落ち、安定します。全てのセレクトポジションで6kgf・mで安定する仕様となっておりますので、不要にイニシャルトルクを上げると過度な磨耗によりL.S.D.の消耗を早めますので、ご注意ください。

注1) 出荷時における設計基準値です。

## よりスムーズなL.S.D.作動特性

$\mu$ -V特性に優れたカーボンフェーシングにより、スティックスリップを抑制し、駆動特性と操作性の向上を図りました。L.S.D.の効き始めからスムーズかつ安定して $\mu$ が発生し、タイヤの磨耗状況や路面コンディションの変化でL.S.D.作動特性に変化が起きにくい仕様となっております。

## サーキットタイムアタックやストリートユースに最適

いかなるタイヤコンディション、路面コンディションにおいても常に高いグリップ力を求められるサーキット走行においてL.S.D.の理想的な作動により高いトラクションを発生させます。また、この特性は路面環境が悪いストリートユースにおける通常走行の際、不要に強いL.S.D.の効きを押し止めますので、ストリートユース時においてGT L.S.D./GT L.S.D. Proと比較して快適にご利用頂けます。

### Initial torque setting of 6kgf・m

The carbon cloth facings of the GT L.S.D. Pro Carbon have been manufactured to meet NISMO's high standards for durability. Significant testing of the LSD series in grip races has shown that 6kgf・m is the optimum level of initial torque for even LSD operation. GT L.S.D. Pro Carbon's initial torque is set to LOW (approximately 8kgf・m)<sup>\*1</sup> at the time of shipping. If usage leads to the initial torque's falling below 6kgf・m, the setting can be changed to MIDDLE or HIGH to preserve the standard level of initial torque without disassembly of the LSD unit. ※The carbon facings employed in the GT L.S.D. Pro Carbon were designed to produce an initial torque of 6kgf・m. Even when the MIDDLE (approx. 11kgf・m)<sup>\*1</sup> or HIGH (approx. 17.5kgf・m)<sup>\*1</sup> settings are used, the initial torque will settle at 6kgf・m after about 100km of driving and remain stable there. Since the design specification for initial torque at all settings is 6kgf・m, please be aware that "pushing" the initial torque will result in excessive wear to the LSD and shorten its lifespan.

\*1 Values at time of shipping are design standards.

### Smoother LSD Operation

Because of the superior friction to velocity efficiency of carbon facings, stick-slip is limited while power and operational stability are greatly improved. With an LSD performance that is smooth from the start, excellent oil viscosity is maintained and LSD operation is little effected by tire wear or road conditions.

### Ideal for circuit time attack or street use

This LSD's operation was perfected to deliver the maximum grip needed for circuit racing. It will give you superior traction whatever the tire or road conditions. The great stability of the GT L.S.D. Pro Carbon <2-WAY> also makes it ideal for normal street use, where road conditions can be poor and where too powerful an LSD can actually reduce efficiency. Compared to the GT L.S.D. and the GT L.S.D. Pro, this is the best choice for street use.

イニシャルトルク推移

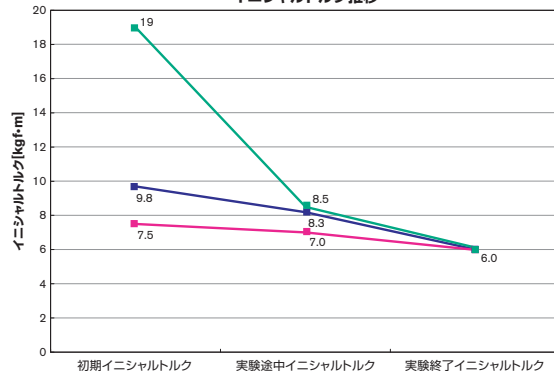

カーボンの $\mu$ -Vグラフ

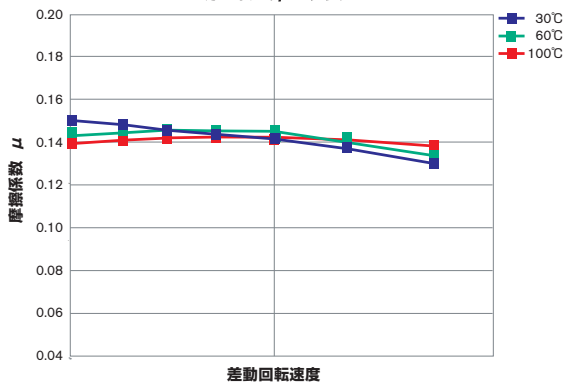

スチールの $\mu$ -Vグラフ

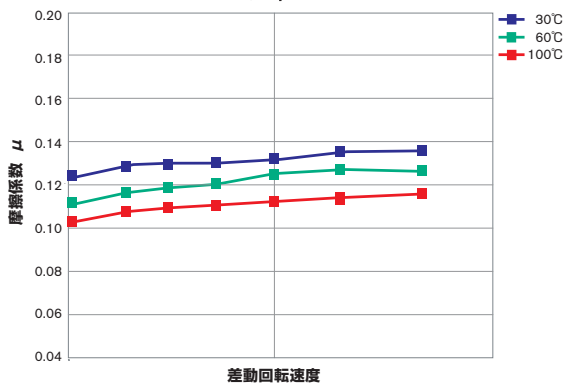

OIL OIL FILTER

EXHAUST

ENGINE PARTS

COOLING

CLUTCH MISSION

LSD

SUSPENSION

LINK BUSH

BRAKE

WHEEL

EXTERIOR

INTERIOR

# GT L.S.D. SERIES APPLICATION CHART



OIL FILTER

**GT L.S.D.**

1年間保証

**COMPETITION**

GT L.S.D.車種別適合表

Vehicle	Model	Engine	Application	GT L.S.D.		Code	税込価格	本体価格	Diff type (axle)	Final ratio	Part information	
				2WAY Part no.	1.5WAY Part no.							
180SX	RS13	CA18DET	全車	38420-RS020-C	38420-RS015-C	A	121,000	110,000	R200V	4.363		
	RPS13	SR20DET	M/T車'95/9 (5穴タイプ)	38420-RS020-B	38420-RS015-B	A	121,000	110,000	R200V	4.083		
			M/T車'95/9~ (6穴タイプ)	38420-RS020-C	38420-RS015-C	A	121,000	110,000	R200V	4.083		
			A/T車	38420-RS020-C	38420-RS015-C	A	121,000	110,000	R200V	3.916		
	SR20DE	'96/8~	38420-RS020-C	38420-RS015-C	A	121,000	110,000	R200 R200V	4.083			
Silvia	S13 PS13	CA18DE	ABS付	38420-RS020-C	38420-RS015-C	A	121,000	110,000	R200	4.373		
		SR20DE	ビスカス無車	38420-RS020-C	38420-RS015-C	A	121,000	110,000	R200V	4.083		
		CA18DET	全車	38420-RS020-C	38420-RS015-C	A	121,000	110,000	R200V	4.363		
	S14	SR20DET	M/T車'93/10	38420-RS020-B	38420-RS015-B	A	121,000	110,000	R200V	4.083		
			A/T車	38420-RS020-C	38420-RS015-C	A	121,000	110,000	R200V	3.916		
		SR20DE	HICAS付	38420-RS020-C	38420-RS015-C	A	121,000	110,000	R200	4.083		
			HICAS無	38420-RS020-C	38420-RS015-C	A	121,000	110,000	R200V	4.083		
		SR20DET	A/T車	38420-RS020-C	38420-RS015-C	A	121,000	110,000	R200V	3.916		
		S15	SR20DE	ヘリカル付車または	38420-RS020-A	38420-RS015-A	A	112,200	102,000	R200 R200H	4.083	
	ビスカス付車			38420-RS020-C	38420-RS015-C	A	121,000	110,000	R200V	4.083		
	SR20DET	M/Tヘリカル付車	38420-RS020-A	38420-RS015-A	A	112,200	102,000	R200H	3.692			
		A/Tビスカス付車	38420-RS020-C	38420-RS015-C	A	121,000	110,000	R200V	3.916			
Skyline	HR32	RB20E	ABS付ビスカス無車	38420-RS020-C	38420-RS015-C	A	121,000	110,000	R200	4.083		
			ビスカス付車	38420-RS020-C	38420-RS015-C	A	121,000	110,000	R200V	4.083		
	H(C)R32	RB20DE	全車	38420-RS020-C	38420-RS015-C	A	121,000	110,000	R200 R200V	4.363		
	E(C)R32	RB25DE	A/T車	38420-RS020-B	38420-RS015-B	A	121,000	110,000	R200 R200V	4.363		
			M/T車	38420-RS020-C	38420-RS015-C	A	121,000	110,000	R200 R200V	4.363		
	HCR32	RB20DET	2WD車	38420-RS020-B	38420-RS015-B	A	121,000	110,000	R200V	4.363		
	HNR32	RB20DET	4WD車	38420-RS020-A	38420-RS015-A	A	112,200	102,000	R200V	4.375	リヤデフ用 <sup>注1)</sup>	
	HR33	RB20E	ABS付ビスカス無車	38420-RS020-C	38420-RS015-C	A	121,000	110,000	R200	4.083		
			ビスカス付車	38420-RS020-C	38420-RS015-C	A	121,000	110,000	R200V	4.083		
	E(C)R33	RB25DE	2WDビスカス無車	38420-RS020-B	38420-RS015-B	A	121,000	110,000	R200	3.538		
			M/T車'94/4	38420-RS020-B	38420-RS015-B	A	121,000	110,000	R200	4.363		
			2WDビスカス無車	38420-RS020-C	38420-RS015-C	A	121,000	110,000	R200	3.538		
M/T、A/T車'94/4~			38420-RS020-C	38420-RS015-C	A	121,000	110,000	R200	4.363			
2WDビスカス付			38420-RS020-B	38420-RS015-B	A	121,000	110,000	R200V	4.363			
2ドアM/T車'94/4			38420-RS020-B	38420-RS015-B	A	121,000	110,000	R200V	4.363			
2WDビスカス付			38420-RS020-C	38420-RS015-C	A	121,000	110,000	R200V	4.363			
2ドアM/T車'94/4~'96/1			38420-RS020-C	38420-RS015-C	A	121,000	110,000	R200V	4.363			
2WDビスカス付車	38420-RS020-C	38420-RS015-C	A	121,000	110,000	R200V	4.363					
	RB25DE	4WD車	38420-RS020-BA	38420-RS015-BA	A	132,200	120,000	R200V	4.363	リヤデフ用		
'93/11~'94/11		38420-RS020-BA	38420-RS015-BA	A	132,200	120,000	R200V	4.363	リヤデフ用			
	RB25DE	4WD車'94/11~	38420-RS020-CA	38420-RS015-CA	A	132,200	120,000	R200V	4.363	リヤデフ用		
		アクティブL.S.D.仕様車を除く	38420-RS020-B	38420-RS015-B	A	121,000	110,000	R200V	4.111			
	R34	RB20DE	ビスカス無車	38420-RS020-A	38420-RS015-A	A	112,200	102,000	R200	4.363		
			ビスカス付車	38420-RS020-CA	38420-RS015-CA	A	132,000	120,000	R200V	4.363		

注1) 装着の際、サイドフランジの右側を38220-05U10、左側を38220-05U11(ともに日産純正部品R32GT-R M/C前用、製造廃止)に交換する必要があります。

※オーテックブランドの車両は、記載がない場合適合対象外となります。

※装着用キットについてはp125をご参照ください。

※p129の「NISMO L.S.D.装着上の注意」を必ずお読みください。



EXHAUST



ENGINE PARTS



COOLING



CLUTCH MISSION



LSD



SUSPENSION



LINK BUSH



BRAKE



WHEEL



EXTERIOR



INTERIOR

GT L.S.D.車種別適合表

Vehicle	Model	Engine	Application	GT L.S.D.		Code	税込価格	本体価格	Diff type (axle)	Final ratio	Part information	
				2WAY Part no.	1.5WAY Part no.							
Skyline	ER34	RB25DE	ビスカス無車	38420-RS020-A	38420-RS015-A	A	112,200	102,000	R200	4.083 4.363		
			2WD ビスカス付 M-A/T車	38420-RS020-CA	38420-RS015-CA	A	132,000	120,000	R200V	4.083		
			2WD ビスカス付 M/T車	38420-RS020-BA	38420-RS015-BA	A	132,000	120,000	R200V	4.363		
			2WD ヘリカル付車 '99/8~	38420-RS020-A	38420-RS015-A	A	112,200	102,000	R200H R200H	4.083 4.111		
		RB25DET	~'00/8	38420-RS020-BA	38420-RS015-BA	A	132,000	120,000	R200V R200H	4.083 4.111		
			M/T車 '00/8~	38420-RS020-A	38420-RS015-A	A	112,200	102,000	R200H	4.111		
			M-A/T車 '00/8~	38420-RS020-BA	38420-RS015-BA	A	132,000	120,000	R200V	4.083		
			ENR34	RB25DE	4WD車	38420-RS020-CA	38420-RS015-CA	A	132,000	120,000	R200V	4.363
Skyline GT-R	BNR32	RB26DETT	~'93/2	38420-RS020-A	38420-RS015-A	A	112,200	102,000	R200	4.111	リヤデフ用	
			'93/2~	38420-RS020-A	38420-RS015-A	A	112,200	102,000	R200	4.111	リヤデフ用 <sup>注1)</sup>	
	BCNR33	RB26DETT	アクティブL.S.D.仕様車を除く	38420-RS020-A	38420-RS015-A	A	112,200	102,000	R200	4.111	リヤデフ用 <sup>注1)</sup>	
	BNR34	RB26DETT	アクティブL.S.D.仕様車を除く	38420-RS020-A	38420-RS015-A	A	112,200	102,000	R200H	3.545	リヤデフ用 <sup>注2)</sup>	
NISSAN GT-R	R35	VR38DETT	全車	38420-RSR52	—	A	159,500	145,000	GR6	3.7	リヤデフ用 <sup>注3)注4)注5)</sup> 受注生産	
Fairlady Z	Z32	VG30DE	ABS無車~'98/10	38420-RS020-B	38420-RS015-B	A	121,000	110,000	R200V	4.083		
			ABS付車~'98/10	38420-RS020-BA	38420-RS015-BA	A	132,000	120,000	R200V	4.083		
Cefiro	(C)A31	RB20E	ABSまたはHICAS付 ビスカス無車	38420-RS020-C	38420-RS015-C	A	121,000	110,000	R200	3.916		
			ビスカス付車	38420-RS020-C	38420-RS015-C	A	121,000	110,000	R200V	3.916		
		RB20DE	全車	38420-RS020-C	38420-RS015-C	A	121,000	110,000	R200 R200V	4.083 4.363		
		RB25DE	全車	38420-RS020-B	38420-RS015-B	A	121,000	110,000	R200 R200V	3.538		
		RB20DET	全車	38420-RS020-B	38420-RS015-B	A	121,000	110,000	R200 R200V	4.363		
	NA31	RB20DET	4WD車	38420-RS020-BA	38420-RS015-BA	A	132,000	120,000	R200V	4.375	リヤデフ用	
Laurel	FC33	CA18i	ビスカス付車	38420-RS020-C	38420-RS015-C	A	121,000	110,000	R200V	3.916 4.083		
	HC33	RB20E	A/T ABS無 ビスカス無車'91/1~	38420-RS020-C	38420-RS015-C	A	121,000	110,000	R200	3.538		
			ABS付 ビスカス無車	38420-RS020-C	38420-RS015-C	A	121,000	110,000	R200	3.538 3.916		
			ビスカス付車	38420-RS020-C	38420-RS015-C	A	121,000	110,000	R200V	3.538 3.916		
	H(C)C33	RB20DE	全車	38420-RS020-C	38420-RS015-C	A	121,000	110,000	R200 R200V	4.083 4.363		
		RB20DET	全車	38420-RS020-B	38420-RS015-B	A	121,000	110,000	R200V	4.363		
	SC33	RD28	全車	38420-RS020-C	38420-RS015-C	A	121,000	110,000	R200 R200V	3.692 3.916		
	G(C)C34	HC34	RB20E	ビスカス付車	38420-RS020-C	38420-RS015-C	A	121,000	110,000	R200V	3.916	
			RB20DE	全車	38420-RS020-C	38420-RS015-C	A	121,000	110,000	R200 R200V	4.083	
		RB25DE	2WD車	38420-RS020-C	38420-RS015-C	A	121,000	110,000	R200 R200V	3.538 4.363		
RB25DET			全車	38420-RS020-C	38420-RS015-C	A	121,000	110,000	R200V	4.083		
SC34	RD28	ビスカス付車 ~'96/12	38420-RS020-C	38420-RS015-C	A	121,000	110,000	R200V	3.692 3.916	'96/12~用は設定なし		
GNC34	RB25DE	4WD車	38420-RS020-CA	38420-RS015-CA	A	132,000	120,000	R200V	4.363	リヤデフ用		
G(C)C35	HC35	RB20DE RB25DE RD28	全車	38420-RS020-CA	38420-RS015-CA	A	132,000	120,000	R200V	3.692 4.083 4.363		
		RB25DET	~'98/9	38420-RS020-CA	38420-RS015-CA	A	132,000	120,000	R200V	4.083		
			'98/9~	38420-RS020-BA	38420-RS015-BA	A	132,000	120,000	R200V	4.083		

注1) 装着の際、サイドフランジの右側を38220-05U10、左側を38220-05U11(ともに日産純正部品R32GT-R M/C前用、製造廃止)に交換する必要があります。

注2) 装着の際、サイドフランジの右側を38220-05U11、左側を38220-05U10(ともに日産純正部品R32GT-R M/C前用、製造廃止)に交換する必要があります。

注3) 性能を高いレベルで発揮させるためにフロントL.S.D.(38420-RSR55 p123)との同時装着をおすすめします。

注4) '14年モデル~の車両に装着する場合、サイドフランジの右側を38220-38B0A、左側を38220-38B0B(ともに日産純正部品)に交換する必要があります。別途ご購入ください。

注5) 日産自動車の車両保証継続適用部品ではありません。

\*オーテックブランドの車両は、記載がない場合適合対象外となります。

\*装着用キットについてはp125をご参照ください。

\*p129の「NISMO L.S.D.装着上の注意」を必ずお読みください。

OIL FILTER EXHAUST ENGINE PARTS COOLING CLUTCH MISSION LSD SUSPENSION LINK BUSH BRAKE WHEEL EXTERIOR INTERIOR 

# GT L.S.D. SERIES APPLICATION CHART



OIL FILTER

**GT L.S.D.**

1年間保証

**COMPETITION**

GT L.S.D. 車種別適合表

Vehicle	Model	Engine	Application	GT L.S.D.		Code	税込価格	本体価格	Diff type (axle)	Final ratio	Part information
				2WAY Part no.	1.5WAY Part no.						
Stagea	WHC34	RB20E	2WD車 '98/8	38420-RS020-C	38420-RS015-C	A	121,000	110,000	R200 R200V	4.083	
		RB20DE	2WD ビスкас無車 '98/8~	38420-RS020-CA	38420-RS015-CA	A	132,000	120,000	R200	4.083	
	2WD ビスкас付車 '98/8~		38420-RS020-C	38420-RS015-C	A	121,000	110,000	R200V	4.083		
	WGC34	RB25DE	2WD車 '98/8	38420-RS020-C	38420-RS015-C	A	121,000	110,000	R200 R200V	4.083	
			2WD ビスкас無車 '98/8~	38420-RS020-CA	38420-RS015-CA	A	132,000	120,000	R200	4.083	
		2WD ビスкас付車 '98/8~	38420-RS020-C	38420-RS015-C	A	121,000	110,000	R200V	4.083		
	RB25DETT	2WD ビスкас付車 '98/8~	38420-RS020-BA	38420-RS015-BA	A	132,000	120,000	R200V	4.083		
	WGN34	RB25DE	4WD車	38420-RS020-CA	38420-RS015-CA	A	132,000	120,000	R200 R200V	4.363	リヤデフ用
		RB25DETT	4WD車 '98/8	38420-RS020-CA	38420-RS015-CA	A	132,000	120,000	R200 R200V	4.083	リヤデフ用
			4WD M/T ビスкас付車 '98/8~	38420-RS020-A	38420-RS015-A	A	112,200	102,000	R200V	4.111	リヤデフ用 <sup>(注1)</sup>
			4WD A/T ビスкас無車 '98/8~	38420-RS020-A	38420-RS015-A	A	112,200	102,000	R200	4.083	
			4WD A/T ビスкас付車 '98/8~	38420-RS020-BA	38420-RS015-BA	A	132,000	120,000	R200V	4.083	リヤデフ用
			4WD車	38420-RS020-A	38420-RS015-A	A	112,200	102,000	R200	4.111	リヤデフ用 <sup>(注1)</sup>

注1) 装着の際、サイドフランジの右側を38220-05U10、左側を38220-05U11 (ともに日産純正部品R32GT-R M/C前用、製造廃止)に交換する必要があります。

※オーテックブランドの車両は、記載がない場合適合対象外となります。

※装着用キットについてはp125をご参照ください。

※p129の「NISMO L.S.D. 装着上の注意」を必ずお読みください。



EXHAUST



ENGINE PARTS



COOLING



CLUTCH MISSION



LSD



SUSPENSION



LINK BUSH



BRAKE



WHEEL



EXTERIOR



INTERIOR



GT L.S.D. Pro車種別適合表

Vehicle	Model	Engine	Application	GT L.S.D. Pro		Code	税込価格	本体価格	Diff type (axle)	Final ratio
				2WAY Part no.	1.5WAY Part no.					
180SX	RS13	CA18DET	全車	38420-RSS20-C5	38420-RSS15-C5	A	137,500	125,000	R200V	4.363
	RPS13	SR20DET	~'95/10(5穴タイプ) M/T車	38420-RSS20-B5	38420-RSS15-B5	A	137,500	125,000	R200V	4.083
			'95/10~(6穴タイプ) M/T車	38420-RSS20-C5	38420-RSS15-C5	A	137,500	125,000	R200V	4.083
			A/T車	38420-RSS20-D5	38420-RSS15-D5	A	137,500	125,000	R200V	3.916
	SR20DE	'96/8~	38420-RSS20-C5	38420-RSS15-C5	A	137,500	125,000	R200	4.083	
Silvia	S13 PS13	CA18DE SR20DE	ABS付車またはビスカス付車	38420-RSS20-C5	38420-RSS15-C5	A	137,500	125,000	R200 R200V	4.083 4.363
		CA18DET	全車						R200V	4.363
			SR20DET	M/T車	38420-RSS20-B5	38420-RSS15-B5	A	137,500	125,000	R200V
			A/T車	38420-RSS20-D5	38420-RSS15-D5	A	137,500	125,000	R200V	3.916
	S14 CS14	SR20DE	HICASまたはビスカス付車	38420-RSS20-C5	38420-RSS15-C5	A	137,500	125,000	R200 R200V	4.083
		SR20DET	A/T車	38420-RSS20-D5	38420-RSS15-D5	A	137,500	125,000	R200V	3.916
			M/T車						R200V	4.083
	S15	SR20DE	全車 (オーテックバージョン車舎)	38420-RSS20-C5	38420-RSS15-C5	A	137,500	125,000	R200 R200V R200H	4.083
		SR20DET	全車	38420-RSS20-D5	38420-RSS15-D5	A	137,500	125,000	R200V R200H	3.916 3.692
	Skyline	HR32	RB20E	ABS付車	38420-RSS20-C5	38420-RSS15-C5	A	137,500	125,000	R200
H(C)R32		RB20DE	全車	R200 R200V						4.363
E(C)R32		RB25DE	M/T車							
HCR32		RB20DET	2WD車	38420-RSS20-B5	38420-RSS15-B5	A	137,500	125,000	R200V	4.363
HNR32		RB20DET	4WD車	38420-RSS20-E	38420-RSS15-E	A	137,500	125,000	R200V	4.375
HR33		RB20E	ABS付ビスカス無車	38420-RSS20-C5	38420-RSS15-C5	A	137,500	125,000	R200	4.083
			ビスカス付車						R200V	4.083
E(C)R33		RB25DE	~'96/1, A/T, ビスカス無車	38420-RSS20-D5	38420-RSS15-D5	A	137,500	125,000	R200	3.538
			'96/1~, A/T, ビスカス無車	38420-RSS20-C5	38420-RSS15-C5	A	137,500	125,000	R200	4.363
			M/T, ビスカス無車						R200	4.363
			~'94/4(5穴タイプ) 2ドア, M/T, ビスカス付車	38420-RSS20-B5	38420-RSS15-B5	A	137,500	125,000	R200V	4.363
			'94/4~'96/1 (6穴タイプ) 2ドア, M/T, ビスカス付車	38420-RSS20-C5	38420-RSS15-C5	A	137,500	125,000	R200V	4.363
			'96/1~, ビスカス付全車					R200V	4.363	
ENR33		RB25DE	4WD全車	38420-RSS20-C5	38420-RSS15-C5	A	137,500	125,000	R200V	4.363
ECR33		RB25DET	アクティブL.S.D. 仕様車を除く	38420-RSS20-B5	38420-RSS15-B5	A	137,500	125,000	R200V	4.111 4.363
R34	RB20DE	全車	38420-RSS20-C5	38420-RSS15-C5	A	137,500	125,000	R200 R200V	4.363	
ER34	RB25DE	2WD, A/T, M-A/T車								
		2WD, M/T車	38420-RSS20-B5	38420-RSS15-B5	A	137,500	125,000	R200 R200V R200H	4.363	
	RB25DET	2WD車						R200V R200H	4.111	
ENR34	RB25DE	4WD車	38420-RSS20-C5	38420-RSS15-C5	A	137,500	125,000	R200V	4.363	
CPV35 <sup>※1)</sup> V35 <sup>※1)</sup>	VO35DE	M/T車 CVT車	38420-RSZ20-4A	38420-RSZ15-4A	A	137,500	125,000	R205V 強化	3.538	
CKV36 <sup>※1)</sup>	VO37VHR	M/T車 (~10/1)	38420-RSZ20-4B	38420-RSZ15-4B	A	137,500	125,000	R205V 強化	3.692	
		M/T車 (10/1~)	38420-RSZ20-4C	38420-RSZ15-4C	A	137,500	125,000	R205V 強化	3.692	

注1)車両の構造上、油温が上がりやすいため、高負荷でご使用になる場合は、デフオイルクーラーの装着をおすすめします。  
 ※オーテックブランドの車両は、記載がない場合適合対象外となります。  
 ※装着用キット付(装着用キットについてはp125をご参照ください。)

EXHAUST

ENGINE PARTS

COOLING

CLUTCH MISSION

**LSD**

SUSPENSION

LINK BUSH

BRAKE

WHEEL

EXTERIOR

INTERIOR

# GT L.S.D. SERIES APPLICATION CHART



OIL FILTER

## GT L.S.D. Pro

1年間保証 **COMPETITION**

GT L.S.D. Pro車種別適合表

Vehicle	Model	Engine	Application	GT L.S.D. Pro		Code	税込価格	本体価格	Diff type (axle)	Final ratio
				2WAY Part no.	1.5WAY Part no.					
Skyline GT-R	BNR32	RB26DETT	アクティブL.S.D.仕様車を除く	38420-RSS20-E	38420-RSS15-E	A	137,500	125,000	R200	4.111
	Z32	VG30DE	ABS無車	38420-RSS20-B5	38420-RSS15-B5	A	137,500	125,000	R200V	4.083
Fairlady Z	Z33 <sup>※1)</sup>	VQ35DE VQ35HR <sup>※2)</sup>	M/T車	38420-RSZ20-4A	38420-RSZ15-4A	A	137,500	125,000	R205V強化	3.538
	Z34 <sup>※1)</sup>	VQ37VHR	M/T車 (~'09/10)	38420-RSZ20-4B	38420-RSZ15-4B	A	137,500	125,000	R205V強化	3.692
			M/T車 ('09/10~)	38420-RSZ20-4C	38420-RSZ15-4C	A	137,500	125,000	R205V強化	3.692
Cefiro	(C)A31	RB20E	ABSまたはHICAS付車	38420-RSS20-D5	38420-RSS15-D5	A	137,500	125,000	R200 R200V	3.916
		RB20DE	全車	38420-RSS20-C5	38420-RSS15-C5	A	137,500	125,000	R200 R200V	4.083 4.363
		RB20DET	全車	38420-RSS20-B5	38420-RSS15-B5	A	137,500	125,000	R200V	4.363
Laurel	HC33	RB20E	A/T(~'91/1)、ABS付、ビスカス無車	38420-RSS20-D5	38420-RSS15-D5	A	137,500	125,000	R200	3.538 3.900 3.916
			ビスカス付車						R200V	3.538 3.916
	H(C)C33	RB20DE	全車	38420-RSS20-C5	38420-RSS15-C5	A	137,500	125,000	R200 R200V	4.083 4.363
	SC33	RD28	全車	38420-RSS20-D5	38420-RSS15-D5	A	137,500	125,000	R200 R200V	3.692 3.916
	HCC33	RB20DET	全車	38420-RSS20-B5	38420-RSS15-B5	A	137,500	125,000	R200V	4.363
	HC34	RB20E	ビスカス付車	38420-RSS20-D5	38420-RSS15-D5	A	137,500	125,000	R200V	3.916
		RB20DE	全車	38420-RSS20-C5	38420-RSS15-C5	A	137,500	125,000	R200 R200V	4.083
G(C)C34 SC34	RB25DE、RD28	RB25DE、RD28	ビスカス無車	38420-RSS20-D5	38420-RSS15-D5	A	137,500	125,000	R200	3.538 3.692 3.916
			~'96/12、ビスカス付車						R200V	3.538 3.692 3.916
	G(C)C34	RB25DE	'96/12~ビスカス付車	38420-RSS20-C5	38420-RSS15-C5	A	137,500	125,000	R200V	4.363
		RB25DET	全車						R200V	4.083
	GNC34	RB25DE	4WD全車	38420-RSS20-C5	38420-RSS15-C5	A	137,500	125,000	R200V	4.363
	G(C)C35	RB25DET	~'98/9						R200V	4.083
'98/9~			38420-RSS20-B5	38420-RSS15-B5	A	137,500	125,000	R200V	4.083	
Stagea	WHC34 WGC34	RB20E	~'97/8	38420-RSS20-C5	38420-RSS15-C5	A	137,500	125,000	R200 R200V	4.083
		RB20DE	全車	38420-RSS20-C5	38420-RSS15-C5	A	137,500	125,000	R200 R200V	4.083
		RB25DE	ビスカス付全車&'97/8~ビスカス無車						R200 R200V	4.083
	WGNC34	RB25DET	'98/8~ M/T、ビスカス付車	38420-RSS20-B5	38420-RSS15-B5	A	137,500	125,000	R200V	4.083
		RB25DE	4WD全車	38420-RSS20-C5	38420-RSS15-C5	A	137,500	125,000	R200V	4.363
			~'98/8、4WD、A/T車						R200 R200V	4.083
RB25DET	'98/8~、4WD、A/T車	38420-RSS20-B5	38420-RSS15-B5	A	137,500	125,000	R200 R200V	4.083		
RB25DET	RB25DET	'98/8~、4WD、M/T車	38420-RSS20-E	38420-RSS15-E	A	137,500	125,000	R200V	4.111	
		RB26DETT						260RS	R200	4.111

注1) 車両の構造上、油温が上がりやすいため、高負荷でご使用になる場合は、デフォルトクーラーの装着をおすすめします。

注2) フェアレディZ Version NISMO Type 380RSを含みます。

※オーテックブランドの車両は、記載がない場合適合対象外となります。

※装着用キット(装着用キットはp125をご参照ください。)



EXHAUST



ENGINE PARTS



COOLING



CLUTCH MISSION



LSD



SUSPENSION



LINK BUSH



BRAKE



WHEEL



EXTERIOR



INTERIOR

# GT L.S.D. Pro Carbon

1年間保証

**COMPETITION**

## GT L.S.D. Pro Carbon 車種別適合表

Vehicle	Model	Engine	Application	GT L.S.D. Pro Carbon 2WAY Part no.	Code	税込価格	本体価格	Diff type(axle)	Final ratio
NISSAN GT-R	R35 注1)	VR38DETT	全車	38420-RSR50 注2)注3)	I	385,000	350,000	GR6	3.700

注1)性能を高いレベルで発揮させるためにフロントL.S.D.(38420-RSR55 p123)との同時装着をおすすめします。

注2)受注生産品です。

注3)日産自動車の車両保証継続適用部品ではありません。

\*装着用キット付(装着用キットについてはp125をご参照ください。)

OIL FILTER 

EXHAUST 

ENGINE PARTS 

COOLING 

CLUTCH MISSION 

**LSD** 

SUSPENSION 

LINK BUSH 

BRAKE 

WHEEL 

EXTERIOR 

INTERIOR 



OIL FILTER

## Front L.S.D.

COMPETITION



EXHAUST

### NISSAN GT-R(R35)

Part	Part no.	Code	税込価格	本体価格	Qty per car	Part information
Front L.S.D.	38420-RSR55	A	159,500	145,000	1	1.5WAY (オイルシール、Oリング、ガスケット、サイドベアリング2ヶ、L.S.D.オイル2L) 受注生産

※GT L.S.D.(38420-RSR52 p118)またはGT L.S.D. Pro Carbon(38420-RSR50 p122)とセットでご使用ください。

#### ■ Features

「GT L.S.D. Pro Carbon」または「GT L.S.D.」装着によるコーナリング性能向上に合わせ、コーナー入口でのターンインをよりスムーズにするために開発しました。

イニシャルトルクを低めにセッティングしているため、チャタリング音は発生しません。

This L.S.D. is developed to facilitate smoother corner entry in line with the cornering improvements gained from installing "GT L.S.D. Pro Carbon" or "GT L.S.D.". As initial torque is set at lower level, chattering noise is not generated.

#### ■ Specifications

- ・プレート枚数:16枚
- ・イニシャルトルク:29.4Nm(3kgf・m)
- ・1年間保証

#### ■ 適合車種

- ・NISSAN GT-R(R35)全車



#### カム角度

タイプ	ドライブ側	コースト側
Front L.S.D. 1.5WAY	45°	1°

#### 商品に関するご注意

- フロントL.S.D.組付け作業時にはミッションケースを若干削る必要があります。
- 本商品は、GT L.S.D.またはGT L.S.D. Pro Carbonの性能を高いレベルで発揮させる目的で開発した為、単体での使用を前提としておりません。必ずセットでご使用ください。フロントL.S.D.のみを装着された場合、商品性能を体感できない場合があります。
- 本商品は日産自動車の車両保証継続適用部品ではありません。



ENGINE PARTS



COOLING



CLUTCH MISSION



LSD



SUSPENSION

### Skyline GT-R(BNR32、BCNR33、BNR34)

Part	Part no.	Code	税込価格	本体価格	Qty per car	Part information
Front L.S.D. Kit	38420-RSF16-A	A	135,300	123,000	1	1.5WAY、装着キット(オイルシール、Oリング、ベアリング2ヶ)付

#### ■ Features

コーナー入口でのターンインをスムーズにするため、イニシャルトルクは低めにセッティングしています。コーナー出口においてE-TSによるフロント駆動配分が増した際の強力なフロント駆動力の確保を目的に摺動面数およびカム角を適正化しました。

イニシャルトルクが低いためフロントL.S.D.はチャタリング音を発生しません。

The initial torque is set low for smooth entrance into turns when cornering. The ideal number of slip surfaces and optimal cam angles were adjusted to provide powerful front-drive power when distribution moves to the front such as when exiting a corner using E-TS. Because initial torque is low, the front LSD does not chatter.

#### ■ Specifications

- ・プレート枚数(摺動面数):片側8枚
- ・イニシャルトルク:29.4Nm(3kgf・m)

#### ■ 適合車種

- ・スカイラインGT-R(BNR32、BCNR33、BNR34)
- ・ステージア260RS(WGNC34)

※オーテックブランドの車両は、記載がない場合適合対象外となります。



#### プレッシャーリングカム角度

タイプ	ドライブ側	コースト側
GT-R Front L.S.D., 1.5WAY	45°(55°)	1°

※プレッシャーリングにはドライブ側カム角度55°が付いています。分解し組み替えることで、さらに強力な駆動力を得ることができます。

#### 商品に関するご注意

- フロントL.S.D.の組付け作業時にはミッションケースを若干削る必要があります。



LINK BUSH



BRAKE



WHEEL



EXTERIOR



INTERIOR

## March (K12、K13)/Note (E12)

### フロントL.S.D.車種別適合表

Vehicle	Model	Application	Part no.	Code	税込価格	本体価格	Qty per car	Part information
March	K12	CR12DE M/T車	38420-RSK25-A	I	198,000	180,000	1	1WAY(オイルシール2ヶ、サイドベアリング2ヶ)
	K13	NISMO S	38420-RSK25-A	I	198,000	180,000	1	1WAY(オイルシール2ヶ、サイドベアリング2ヶ)
Note	E12	NISMO S	38420-RSE20-A	I	231,000	210,000	1	1WAY(オイルシール2ヶ、サイドベアリング2ヶ)

※オーテックブランドの車両は、記載がない場合適合対象外となります。

### ■ Features

スポーツ走行におけるコーナリング時のイン側タイヤの空転を抑え、効率よくコーナー脱出スピードを向上させます。さらに、アクセルワークによる車両挙動の変化(ヨーレートの発生)を積極的に行うと同時に、イニシャルトルクによりブレーキング時の車両の安定性も向上します。

Speed of escape from a corner is effectively improved during sports driving by suppressing the wheel spin of the inside tire. Furthermore, vehicle dynamics are positively changed (generating yaw rate) by accelerator work and at the same time improving vehicle stability at braking by initial torque.

### ■ Specifications

- ・プレート枚数:10枚
- ・イニシャルトルク:118Nm(12kgf・m)
- ・1年間保証

### ■ 適合車種

- ・マーチ(K12)M/T車
- ・マーチ(K13) NISMO S
- ・ノート(E12) NISMO S



### カム角度

タイプ	ドライブ側	コースト側
Front L.S.D. 1WAY	45°	0°

### 商品に関するご注意

- 交換の際はCSC(コンセントリックスレーブシリンダー)の交換が必要です。別途ご購入ください。

OIL FILTER

EXHAUST

ENGINE PARTS

COOLING

CLUTCH MISSION

LSD

## Leaf (ZE0、ZE1)/Note (E12)/Note、Note AURA (E13)/Serena (C27)

### ヘリカル式フロントL.S.D.車種別適合表

Vehicle	Model	Application	Part no.	Code	税込価格	本体価格	Qty per car	Part information
Leaf	ZE0	'12/11~全車	38420-RSZ00-A	I	170,500	155,000	1	2WAY(オイルシール2ヶ、サイドベアリング2ヶ、Oリング1ヶ)
	ZE1	全車						
Note	E12	e-POWER全車	38420-RSE25-A	I	170,500	155,000	1	2WAY(オイルシール2ヶ、サイドベアリング2ヶ)
Note、Note AURA	E13	全車						
Serena	C27	e-POWER全車						

※オーテックブランドの車両は、記載がない場合適合対象外となります。

### ■ Features

スポーツ走行におけるコーナリング時のイン側タイヤの空転を抑え、コーナー脱出スピードを効率よく向上させます。さらに、アクセルワークでのヨーレート発生により、アクティブな車両挙動を実現するとともに、ブレーキング時にはイニシャルトルクが作用することで、左右のタイヤが連結しようとする力が動き車両安定性が向上します。また、ABSとの相性がよいヘリカル式を採用することで、マイルドでストリートでも扱いやすい仕様としました。

This L.S.D. reduces idling of the inside wheels during sports driving cornering and efficiently improves corner exit speeds. In addition, the yaw rate generated via accelerator work realizes an active vehicle behavior. At the same time, during braking, initial torque takes effect, thereby allowing the force that works to link the left and right side wheels to act and improve vehicle stability.

Furthermore, using a helical system with good ABS compatibility enables mild, easy handling specifications, even on the street.

### ■ Specifications

- ・ヘリカル式
- ・イニシャルトルク:20Nm(2.0kgf・m)
- ・1年間保証



### ■ 適合車種

- ・日産リーフ(ZE0)'12/11~全車
- ・日産リーフ(ZE1)全車
- ・ノート(E12)e-POWER全車
- ・ノート(E13)全車、ノート オーラ(E13)全車
- ・セレナ(C27)e-POWER全車

### 商品に関するご注意

- 本L.S.D.取り付けに際し、トランスアスブルASSYの分解が必要となります。それに伴い、駆動系に関する保証が日産自動車の車両保証の有無に関わらず適用されなくなります。

SUSPENSION

LINK BUSH

BRAKE

WHEEL

EXTERIOR

INTERIOR

# LSD REPAIR PARTS



## GT L.S.D. Series & Front L.S.D.

### 型式詳細情報

Model	Part no.	Code	税込価格	本体価格	Offset	A dimension	B dimension	Side gear serrations	Pinion mate gear, no.	Ring gear bolt size (number)	Gear ratio range	Repair circlip (snap ring)
R200	38420-RSS20-** 38420-RSS15-**	A	137,500	125,000	33	97.0	φ128	φ31×30T	4	M13-P1.25(10) <sup>注1)</sup>	4.083~5.143 <sup>注2)</sup>	—
	38420-RS020-** 38420-RS015-**	A	—	—	33	97.0	φ128	φ31×30T	4	M13-P1.25(10) <sup>注1)</sup>	3.154~5.143	38225-32W00×2 (日産純正部品)
	38420-RSC20-**	—	生産廃止	生産廃止	33	97.0	φ128	φ31×30T	4	M13-P1.25(10) <sup>注1)</sup>	4.083~5.143 <sup>注2)</sup>	—
R200強化	38420-RSZ20-** 38420-RSZ15-**	A	137,500	125,000	37	102.5	φ128	φ32×31T	4	M13-P1.25(10)	3.538~4.363	—
	38420-RSC25-**	—	生産廃止	生産廃止								
GR6	38420-RSR50	I	385,000	350,000	30	130.5	φ134	φ34×33T	4	M13-P1.25(12)	3.700	—
	38420-RSR52	A	159,500	145,000								
F160A	38420-RSR55	A	159,500	145,000	39.5	90.0	φ102	φ26×25T	4	M11×1.25(8)	3.700	—
F160	38420-RSF16-A	A	135,300	123,000	41	95.0	φ102	φ26×25T	4	M11×1.25(8)	3.545~4.111	38225-W1200×1 (日産純正部品)
RS5F91R	38420-RSK25-A	I	198,000	180,000	25.7	91.5	φ140	φ27×26T	4	M12×1.0(6)	4.066	—
RS5F92R	38420-RSE20-A	I	231,000	210,000	25.7	91.5	φ140	φ27×26T	4	M12×1.0(6)	4.214	—
RF1F61B	38420-RSZ00-A	I	170,500	155,000	29	80.25	φ116	φ28×27T	—	M12×1.25(8)	7.937/8.193	—
RF1F61C	38420-RSE25-A	I	170,500	155,000	29	80.25	φ116	φ28×27T	—	M12×1.25(8)	2.63	—

※R200用とR200Vではサイドフランジの当たり面やサークルリップ溝の位置等が異なります。  
 ※装着用キットが付属されます。下記表をご覧ください。  
 注1) 付属の変換Ring gear boltを使用することにより、M12-P1.25の車両にも装着可能です。  
 注2) Gear ratio 3.154~3.900の車両にも装着可能です。

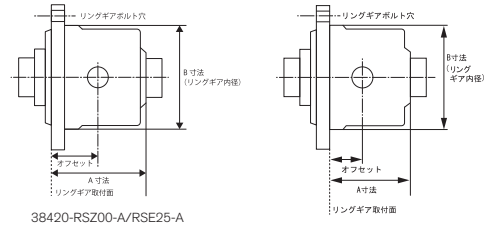

装着用キット ※L.S.D.の装着作業の際に交換する下記の日産純正部品を付属しました(標準品と異なる場合がありますが、性能上問題ありません)。

L.S.D.	Part no.	Code	税込価格	本体価格	Side flange	Side bearing (Genuine NISSAN part)	Oil seal (Genuine NISSAN part)	Gasket (Genuine NISSAN part)	Ring gear bolt	Other						
GT L.S.D.	38420-RS020-A 38420-RS015-A	A	112,200	102,000	—	38440-N3110×2	38342-P9000×2	38320-40F02×1	変換リングギアボルトM13-M12×10本 <sup>注2)</sup>	COMPETITION OIL type 2189E (75W140) 1L×2本 GT L.S.D.ステッカー×2						
	38420-RS020-B 38420-RS015-B	A	121,000	110,000	38220-4P260×1 38220-4P261×1											
	38420-RS020-BA 38420-RS015-BA	A	132,000	120,000	38220-0V770×1 38220-0V771×1											
	38420-RS020-C 38420-RS015-C	A	121,000	110,000	38220-4P060×1 38220-4P061×1											
GT L.S.D.	38420-RS020-CA 38420-RS015-CA	A	132,000	120,000	38220-29U60×1 38220-29U61×1	38440-JF00A×2	38342-JF00A×2	—	38102-7S000×12本 (日産純正部品)	38343-JF00A×1 (Orig日産純正部品) COMPETITION OIL type 2189E (75W140) 1L×2本 GT L.S.D.ステッカー×2						
	38420-RSR52	A	159,500	145,000	— <sup>注1)</sup>											
GT L.S.D. Pro & Carbon	38420-RSC20-B5 38420-RSS20-B5 38420-RSS15-B5	—	生産廃止	生産廃止	38220-AA076×2	38440-N3110×2	38342-P9000×2	38320-40F02×1	変換リングギアボルトM13-M12×10本 <sup>注2)</sup>	COMPETITION OIL type 2189E (75W140) 1L×2本						
	38420-RSC20-C5 38420-RSS20-C5 38420-RSS15-C5	—	生産廃止	生産廃止							38220-0V161×2					
	38420-RSC20-D5 38420-RSS20-D5 38420-RSS15-D5	—	生産廃止	生産廃止	38220-RSS50×1 38220-4P071×1											
	38420-RSC20-E 38420-RSS20-E 38420-RSS15-E	—	生産廃止	生産廃止							38220-05U01×2					
	38420-RSC25-33 38420-RSZ20-4A 38420-RSZ15-4A	—	生産廃止	生産廃止	38220-AR011×2											
	38420-RSC25-34 38420-RSZ20-4B 38420-RSZ15-4B	A	137,500	125,000							38220-JK01B×2					
	38420-RSC25-35 38420-RSZ20-4C 38420-RSZ15-4C	—	生産廃止	生産廃止	38220-1NC1B×2											
	38420-RSR50	I	385,000	350,000							38220-RTR50×1 38220-RTR51×1					
	Front L.S.D.	38420-RSR55	A	159,500	145,000						—	38440-AR00A×2	38342-03V01×1	38320-JF00A×1	—	38343-AR000×1 (Orig日産純正部品) COMPETITION OIL type 2189E (75W140) 1L×2本 GT L.S.D. Carbonステッカー×2
		38420-RSF16-A	A	135,300	123,000						—	38440-03V01×2	38342-03V01×1 38342-03V11×1	—	—	38343-03V01×1 (Orig日産純正部品)
		38420-RSK25-A	I	198,000	180,000						—	40210-00QAL×2	38342-00QAG×2	—	—	—
		38420-RSE20-A	I	231,000	210,000						—	—	—	—	—	—
		38420-RSZ00-A	I	170,500	155,000						—	31408-3NF0A×2	38342-8E000×1 38342-8E001×1	—	—	32136-6J000×1 (Orig日産純正部品)
		38420-RSE25-A	I	170,500	155,000						—	31408-3NF0A×2	38342-8E000×2	—	—	—

注1) 車両に装着されている純正品をそのまま使用してください。  
 注2) 変換リングギアボルトはリングギアボルトの穴ネジサイズがM12の場合のみ使用してください。M13の場合は、現在装着されているボルトをそのまま使用し同梱の変換ボルトは使用しません。

## GT L.S.D. Overhaul Disc Kit

Part	Part no.	Code	税込価格	本体価格	Qty per car	Part information
Disc Kit	3843S-RSZ30	A	24,200	22,000	1	GT L.S.D.およびGT L.S.D. Pro. GT L.S.D. Pro T.T.-model に適合 <sup>注)</sup> フリクションディスク(t=1.6mm)10枚、 フリクションプレート(t=1.6mm)9枚、 調整用フリクションプレート(t=1.7mm)2枚をセット イニシャルトルクは規定値通り

注) L.S.D.品番38420-RS015/RS020/RSR52/RSS15/RSS20/RSZ15-4/RSZ20-4/RSS17/RSS22/RSZ17-4/RSZ22-4

\*GT L.S.D. Pro T.T.-modelは生産廃止です。

## Front L.S.D. Repair Parts

L.S.D.品番38420-RSK25-A/RSE20-A用補修パーツ

Part	Part no.	Code	税込価格	本体価格	Qty per car	Part information
Disc Kit	3843S-RSK20	I	19,800	18,000	1	
Pinion Gear	38423-RSK20	I	46,200	42,000	1	
Pressure Ring	38431-RSK20	I	39,600	36,000	1	
Drive Gear Bolt	38102-RSK20	I	6,600	6,000	1	6本セット

OIL FILTER 

EXHAUST 

ENGINE PARTS 

COOLING 

CLUTCH MISSION 

LSD 

SUSPENSION 

LINK BUSH 

BRAKE 

WHEEL 

EXTERIOR 

INTERIOR 

# LSD REPAIR PARTS



## Mechanical L.S.D. (for R200 Type)

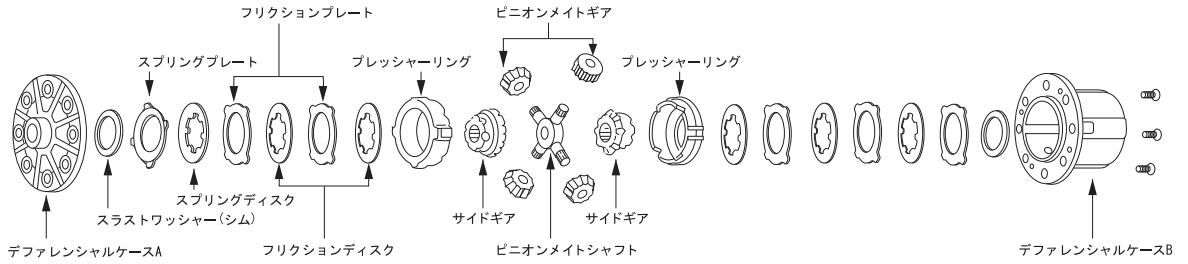

L.S.D.品番38420-RS500/520/580/581/585/586/650/660用 (適合車種は次ページ参照)

Part	L.S.D. part no.	Part no.	Code	税込価格	本体価格	Qty per car	Part information
Disc Kit <sup>※1</sup>	L.S.D.品番 38420-RS500/520/580/581/585/586用	3843S-RS520	A	19,800	18,000	1	8kgf・m仕様
		3843S-RS521	A	19,800	18,000	1	12kgf・m仕様
	L.S.D.品番 38420-RS650/660用	3843S-RS650	—	生産廃止	生産廃止	1	8kgf・m仕様
		3843S-RS651	A	17,600	16,000	1	12kgf・m仕様

注)イニシャルトルクはL.S.D.の個体差によって違いがあります。

### 3843S-RS520/521構成パーツ

Part	Part no.	Code	税込価格	本体価格	Qty per car		Part information
					3843S-RS520 8kgf・m	3843S-RS521 12kgf・m	
Friction Plate	t=1.75	38432-N9000	—	—	4	2	日産純正部品
	t=1.85	38432-N9001	—	—	1	1	日産純正部品 クリアランス調整用厚さ違い 差し替えて使用
Friction Disc	t=1.75	38433-N9000	—	—	4	4	日産純正部品
Spring Plate	t=1.75	38435-N3210	—	—	2	4	日産純正部品
Spring Disc	t=1.75	38436-N3210	—	—	2	2	日産純正部品
Thrust Washer	—	—	—	—	2	2	
Screws	—	—	—	—	3	3	

### 3843S-RS650/651構成パーツ

Part	Part no.	Code	税込価格	本体価格	Qty per car		Part information	
					3843S-RS650 8kgf・m	3843S-RS651 12kgf・m		
Friction Plate	t=1.75	38432-N3210	A	1,793	1,630	4	2	
Friction Disc	t=1.75	38433-N3210	A	990	900	4	4	
	t=1.85	38433-N3211	A	990	900	1	1	クリアランス調整用厚さ違い 差し替えて使用
Spring Plate	t=1.75	38435-N3210	—	—	2	4	日産純正部品	
Spring Disc	t=1.75	38436-N3210	—	—	2	2	日産純正部品	
Thrust Washer	—	—	—	—	2	2		
Screws	—	—	—	—	3	3		

### 3843S-RS520 (8kgf・m 配列)



※プレッシャーリングは含みません。

### 3843S-RS650 (8kgf・m 配列)

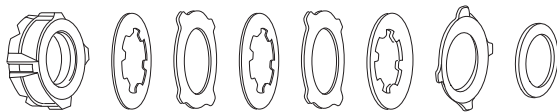

※プレッシャーリングは含みません。

#### 商品に関するご注意

- この商品は取付作業を伴います。取り付けの際は取扱説明書をよくお読みください。
- L.S.D.は低速コーナーなどでデファレンシャル内部の異音(チャタリング音)が発生することがあります。あらかじめご了承ください。



従来型メカニカルL.S.D.車種別適合表

Vehicle	Model	Application	Part no. (38420-****)		
180SX	RS13 RPS13	CA18DET SR20DET A/T	RS500-C, RS660-B		
		SR20DET M/T(〜'95/10)	RS500-B, RS520-B		
		SR20DE('96/8〜) ビスカス無車	RS660-A		
		SR20DET M/T('95/10〜'96/12) SR20DEビスカス付車('96/8〜'96/12)	RS500-C, RS520-C		
		SR20DET M/T('96/12〜) SR20DEビスカス付車('96/12〜)	RS500-C, RS585-C		
		FJ20E, FJ20ET(〜'86/2)	RS650-A		
		FJ20E, FJ20ET('86/2〜)	RS660-A		
Silvia Gazelle	US12	CA18DET	RS660-A		
	S13 PS13	CA18DE, SR20DE ABS付, ビスカス無車	RS660-A		
		CA18DE, SR20DE ビスカス付車	RS660-B		
		CA18DET, SR20DET A/T SR20DET M/T(〜'93/10)	RS660-B RS500-B, RS520-B		
	S14	SR20DE HICAS付, ビスカス無車(〜'96/12)	RS660-A		
		SR20DE HICAS無, ビスカス付車(〜'96/12)	RS660-B		
		SR20DE HICASまたはビスカス付車('96/12〜)	RS500-C, RS585-C		
		SR20DET A/T SR20DET M/T(〜'96/12) SR20DET M/T('96/12〜)	RS500-C, RS660-B RS500-C, RS585-C		
	S15	SR20DE ヘリカル付車またはL.S.D.無車 SR20DE ビスカス付車 SR20DET M/T ヘリカル付車 SR20DET A/T ビスカス付車	RS500-A, RS580-A RS500-CA, RS580-C RS500-A, RS580-A RS500-CA, RS580-C		
		GC211	L20ET T/C	RS650-A	
HR30		L20ET T/C	RS650-A		
DR30		FJ20E('82/10〜) FJ20ET(〜'84/8) FJ20ET('84/8〜)	RS650-A RS650-A RS660-A		
HR31	HR31	RB20E(〜'86/4)	RS650-A		
		RB20E('86/4〜)	RS660-A		
	HR31 WHR31	RB20ET, RB20DE, RB20DET	RS660-A		
	SR31	RD28	RS660-A		
	HR32	RB20E ABS付 ビスカス無車 RB20E ビスカス付車	RS660-A RS660-B		
		H(C)R32	RB20DE ビスカス無車 RB20DE ビスカス付車	RS660-A RS660-B	
	E(C)R32	RB25DE M/T ビスカス無車 RB25DE M/T ビスカス付車	RS660-A RS660-B		
		HCR32	RB20DET 2WD	RS500-B, RS585-D	
	HNR32	RB20DET 4WD	RS500-A, RS586		
	HR33	HR33	RB20E ABS付 ビスカス無車 RB20E ビスカス付車(〜'96/12) RB20E ビスカス付車('96/12〜)	RS660-A RS500-C, RS520-C RS500-C, RS585-C	
			RB25DE 2WD ビスカス無車 RB25DE 2WD ビスカス付 2ドアM/T車(〜'94/4)	RS660-A RS500-B, RS520-B	
			RB25DE 2WD ビスカス付 2ドアM/T車('94/4〜'96/1)	RS500-C, RS520-C	
		E(C)R33	RB25DE 2WD ビスカス付('96/1〜'96/12)	RS500-C, RS520-C	
			RB25DE 2WD ビスカス付('96/12〜)	RS500-C, RS585-C	
			ENR33	RB25DE 4WD	RS500-CA, RS580-C
			ECR33	RB25DET アクティブL.S.D.仕様車を除く	RS500-B, RS585-D
		R34	R34	RB20DE ビスカス無車 RB20DE ビスカス付車	RS500-A, RS580-A RS500-CA, RS580-C
RB25DE ビスカス無車 RB25DE 2WD ビスカス付M-ATx車 RB25DE 2WD ビスカス付M/T車 RB25DE 2WD ヘリカル付車('99/8〜) RB25DET(〜'99/8)				RS500-A, RS580-A RS500-CA, RS580-C RS500-BA, RS580-B RS500-A, RS580-A RS500-BA, RS580-B	
ER34			RB25DET('99/8〜'00/8) RB25DET('00/8〜)M/T車 RB25DET('00/8〜)M-A/T車	RS500-BA, RS580-B RS500-A, RS580-A RS500-BA, RS580-B	
	ENR34		RB25DE 4WD	RS500-CA, RS580-C	
	BNR32		RB26DETT(〜'93/2) RB26DETT('93/2〜)	RS500-A, RS580-A RS581-A	
			BCNR33	RB26DETT アクティブL.S.D.仕様車を除く	RS581-A
Skyline GT-R	BNR34		RB26DETT アクティブL.S.D.仕様車を除く	RS581-A	

\*オーテックブランドの車両は、記載がない場合適合対象外となります。

Vehicle	Model	Application	Part no. (38420-****)	
Cefiro	(C)A31	RB20E ABSまたはHICAS付, ビスカス無車	RS660-A	
		RB20E ビスカス付車	RS660-B	
		RB20DE ビスカス無車	RS660-A	
		RB20DE ビスカス付車	RS660-B	
		RB25DE ビスカス無車	RS660-A	
		RB25DE ビスカス付車	RS660-A	
		RB20DET	RS500-B, RS520-B	
	NA31	RB20DET 4WD	RS585-A	
	HC31	L20ET T/C	RS650-A	
	Laurel	NC31	L28E	RS650-A
RB20E RB20DET			RS660-A RS660-A	
GC32		VG20ET	RS660-A	
FC33		CA18i ビスカス付車	RS660-B	
HC33		RB20E A/T ABS無, ビスカス無車('91/1〜)	RS660-A	
		RB20E ABS付 ビスカス無車 RB20E ビスカス付車	RS660-A RS660-B	
H(C)C33		RB20DE ビスカス無車 RB20DE ビスカス付車	RS660-A RS660-B	
		SC33	RD28 ビスカス無車 RD28 ビスカス付車	RS660-A RS660-B
G(C)C34		HC34	RB20E ビスカス付車(〜'96/12) RB20DE ビスカス無車 RB20DE ビスカス付車	RS660-B RS660-A RS660-B
			RB25DE 2WD ビスカス無車 RB25DE 2WD ビスカス付車(〜'96/12)	RS660-A RS660-B
	G(C)C34	RB25DE 2WD ビスカス付車('96/12〜)	RS500-C, RS585-C	
		RB25DET(〜'96/12) RB25DET('96/12〜)	RS500-C, RS585-B RS500-C, RS585-C	
	SC34	RD28 ビスカス無車 RD28 ビスカス付車(〜'96/12)	RS660-A RS660-B	
		GNC34	RB25DE 4WD 全車	RS500-CA, RS580-C
	HC35 G(C)C35	RB20DE, RB25DE, RD28 RB25DET(〜'98/9) RB25DET('98/9〜)	RS500-CA, RS580-C RS500-CA, RS580-C RS500-BA, RS586	
		Leopard	PF30	L20ET T/C
	NF30		VG30ET (〜'88/8)VG20E, VG20ET, VG30DE	RS660-A RS660-A
	F31	F31	(〜'88/8〜)VG20E ビスカス無車 RB20E 2WD(〜'98/8)ビスカス無車 RB20E 2WD(〜'98/8)ビスカス付車	RS660-A RS660-A RS500-C, RS585-C
RB20DE 2WD(〜'98/8) RB20DE 2WD('98/8〜)ビスカス無車 RB20DE 2WD('98/8〜)ビスカス付車			RS500-C, RS585-C RS500-CA, RS580-C RS500-C, RS585-C	
WHC34		RB25DE 2WD ビスカス無車(〜'97/8)	RS660-A	
		RB25DE 2WD ビスカス無車('97/8〜'98/8) RB25DE 2WD ビスカス付車(〜'98/8)	RS500-C, RS585-C RS500-C, RS585-C	
Stagea		WGC34	RB25DE 2WD('98/8〜) ビスカス無車 RB25DE 2WD('98/8〜) ビスカス付車	RS500-CA, RS580-C RS500-C, RS585-C
			RB25DET 2WD('98/8〜) ビスカス付車	RS500-BA, RS580-B
		WGNC34	RB25DE 4WD RB25DET 4WD(〜'98/8)	RS500-CA, RS580-C RS500-CA, RS580-C
			RB25DET 4WD (98/8〜)A/T ビスカス無車 RB25DET 4WD (98/8〜)A/T ビスカス付車 RB26DETT	RS500-A, RS580-A RS500-BA, RS580-B RS581-A
Fairlady Z		HS130 GS130	L28 M/T L20ET	RS650-A RS650-A
			Z31	VG20ET(〜'85/10) VG20ET('85/10〜)
	HZ31 PZ31	VG30ET RB20DET('85/10〜)	RS660-A RS660-A	
		Z32	VG30DE ABS無車(〜'98/10) VG30DE ABS付車(〜'98/10)	RS500-B, RS585-D RS500-BA, RS580-B
	Cedric Gloria	Y31	VG20ET, VG20DET, VG30E, VG30ET ビスカス無車	RS660-A

OIL  
OIL FILTER 

EXHAUST 

ENGINE  
PARTS 

COOLING 

CLUTCH  
MISSION 

LSD 

SUSPENSION 

LINK  
BUSH 

BRAKE 

WHEEL 

EXTERIOR 

INTERIOR 

# LSD INFORMATION



## ネームプレートに記載のトランスアクスル記号説明

ネームプレート(エンジンプレート内)に記載のトランスアクスル記号の説明です。  
日産車のエンジンルーム内にあるネームプレートの記載内容中、トランスアクスル記号とDiff型式の関係は下記のようになります。

### ■ ファイナルドライブ型式表示

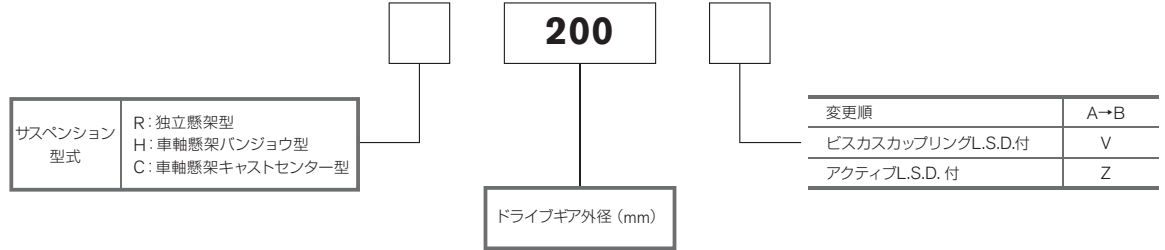

### 〔例〕 RC35

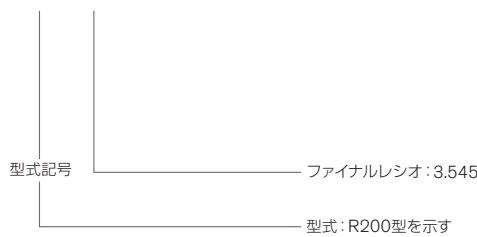

NISSAN MOTOR CO., Ltd. JAPAN  
型式TYPE EHZ31  
CHASSIS NO. HZ31-00000  
MODEL KHZ31XTBGR  
カラー-COLOR TRIM  
トリム267G  
エンジンENGINE VG30(ターボ付)2960cc  
ミッションTRANS AXLE FS5R90A RC35  
アクスル

型式記号    ファイナルレシオ  
工場PLANT X  
日産自動車株式会社

### Diff 型式記号表

型式記号	Diff 型式	パーツ情報
HA	H150	
HB	H150A	
HC	H165B	
HD	H190 (AL)	
HE	H190 (ML)	鋳鉄キャリア
HF	H190A (ML)	強化型 <sup>注1)</sup>
HG	H233B	

型式記号	Diff 型式	パーツ情報
RA	R160	
RB	R180	
RC	R200, R200V, R200Z, R200H, R205, R205V	注2)
RD	R230V	Z32 VG30DETT
CA	C200, C200A	
CB	C216	

注1) サイドギアとピニオンメイトが強化されている。サイドギアブラインφ39×29Tのみ、H190 (HEタイプ) と互換性あり。

注2) R200V, R205V……ビスカスL.S.D.付、R200Z……アクティブL.S.D.付、R200H……ヘリカルL.S.D.付

### 【NISMO L.S.D.装着上の注意】

- ① L.S.D.は必ずその車種に適合するものを装着してください。
- ② 現車のエンジンやトランスアクスルが変更されていないか、必ずご確認の上ご注文ください。
- ③ 原則として、装着時に特別な加工は必要ありません(JAFナンバー付車両、N1レース車両規定適合)。
- ④ 注記のある場合を除き、リングギアボルトおよびサイドフランジは標準装着の日産純正部品をご使用ください。
- ⑤ L.S.D.を装着の際には、リングギアボルト、サイドベアリング、オイルシール、ガスケット等を新品に交換することをお勧めします。装着キットが付属されているL.S.D.の場合は、そちらをご利用ください。
- ⑥ L.S.D.装着後は、コーナリング特性が大きく変化しますのでご注意ください。
- ⑦ L.S.D.内部の各部品、各プレート類に良好な"あたり"をつけるため、装着後、500~600km程度市街地もしくはワインディングロード(ナンバー付車の場合)を無理のない程度の速度で走行し、"慣らし"を行ってください。また、"慣らし"終了後は必ずデフォイルを交換してください(最低でも200~300kmは行ってください)。

- ⑧ NISMO L.S.D.はインシャルトルクが高めに設定されている(ロック率が高い)ため、μが高い路面での通常のコーナリング時には駆動輪の引きずり音やデファレンシャル内部のチャタリング音が発生します。これらの異音防止や各プレート類の劣化防止には、NISMO COMPETITION OIL type 2189E(75W140)(リヤL.S.D.用品番:KLD75-RS421)をご使用ください。
- ⑨ 各プレート類が磨耗してL.S.D.機能が劣化した場合は、劣化したプレートをオーバーホール用ディスクキットなどで新品に交換して標準のインシャルトルクに調整してください。ただし、デフケース、プレッシャーリングの磨耗により、標準のインシャルトルクに調整できない場合もあります。
- ⑩ インシャルトルクを標準値より大幅アップすると、パワートレイン系部品の破損やハンドリングの悪化につながるため、一般公道を主に走行する車両は標準のインシャルトルクにてご使用ください。

OIL  
OIL FILTER 

EXHAUST 

ENGINE  
PARTS 

COOLING 

CLUTCH  
MISSION 

LSD 

SUSPENSION 

LINK  
BUSH 

BRAKE 

WHEEL 

EXTERIOR 

INTERIOR 

# SUSPENSION

## SUSPENSION

- Sports Suspension Kit.....P132  
スポーツサスペンションキット
- S-tune Suspension System.....P132  
S-tuneサスペンションシステム
- S-tune Suspension Kit.....P133  
S-tuneサスペンションキット
- Sports Suspension Kit Repair Parts.....P134  
スポーツサスペンションキット補修用パーツ
- S-tune Suspension Kit Repair Parts.....P135  
S-tuneサスペンションキット補修用パーツ
- 2017 Suspension Version Up Kit.....P139  
2017 サスペンションバージョンアップキット

## SPRING

- Sports Spring.....P140  
スポーツスプリング

## REINFORCING PARTS

- Titanium Tower Bar.....P141  
チタンタワーバー
- Carbon Tower Bar.....P143  
カーボンタワーバー
- Strut Tower Bar.....P144  
ストラットタワーバー
- Body Brace Set.....P145  
ボディブレースセット
- Under-Floor Reinforcing Bar.....P146  
アンダーフロア補強バー
- Stabilizer Kit.....P147  
スタビライザーキット
- Rear Member Brace.....P149  
リヤメンバーブレース



## NISMOサスペンション

NISMOサスペンションのコンセプトは、「車両が有するストローク量を最大限に活かしたスポーツサスペンションであること」です。サスペンションの開発は、レーシングカーやストリートカー、さらにはサーキット走行やストリート走行など、フィールドにより個々の目標性能に差はありますが、「ホイールベースやトレッド幅をはじめとするシャシー特性を把握し、タイヤの使い方やサスペンションリンク&ブッシュの動き方を分析した後、シャシーが有するストローク量を最大限に活用する」という点で一致しています。NISMOサスペンションは、レースで培ったサスペンション開発と同じ手法で開発されたサスペンションです。



## NISMOサスペンションキット

高速道路やワインディングでのスポーツ性能を向上させたラジアルタイヤ用サスペンション。

### 全車種専用設計

車種ごとに異なるストローク量に対し、最適なバネレートと「伸び／縮み」のバランスが取れた減衰力を有するサスペンションを開発するため、外観だけでなく、オイル量やケース長、ロッド長をミリ単位で調整。細部にわたり車種専用設計を実施しました。また、ノーマル形状を選択することで、例えばストラット式ではオフセットスプリングレイアウトでストラットの傾斜による横力を相殺するなど、耐久性の向上とフリクションの低減を図っています。

### 走行性能を重視した車高

重心高を下げ、最適なローダウン<sup>注)</sup>を施すことでスポーツ走行性能の向上と十分なストローク量の確保を両立しています。十分なストローク量を確保することで、乗車人数が変化しても急激にサスペンション特性が変わることはありません。また、アッパーマウントにゴムブッシュを採用することで、サスペンションブッシュやボディへの負荷が低減され、車両コンディションの長期保持というメリットも生み出します。  
注)車高は車種ごとに異なりますが、約20mm前後のローダウンとなります。

### 乗り心地も重視

サスペンションが動き始める減衰力の微低速域は、ノーマル減衰力とほぼ同じとし、さらに初期特性に優れたパンブラバーを採用することで乗り心地の良いサスペンション特性を有しています。一方で、サスペンションに大きな入力がある領域(車両がロールする)だけ減衰力を上げることで、横揺れによる不安感を解消しています。

### 全車種ABS対応

従来からのサスペンション開発ノウハウに加え、ABSユニットの分析結果をサスペンションセッティングにフィードバックすることで、サスペンションチューニングに起因するABSの早利き<sup>注)</sup>を低減。一般道での急ブレーキや荒れた路面でも安心してブレーキが踏めます。  
注)ABS作動バランスが崩れると、制動距離が長くなります。

### ホイール&タイヤとのマッチング

タイヤに見合った推奨減衰力を取扱説明書に明記しています。車種専用のバネレートと減衰力を選定する上で、純正ホイール&タイヤセッティングはもちろん幅広いセッティングを想定してセッティングしていますので、ホイール&タイヤをチューニングされた車両でも違和感なく使用できます。

### S-tuneサスペンションシステムを設定

S-tuneサスペンションキットとNISMOスタビライザーキットをセットにした「S-tuneサスペンションシステム」を設定しています。サスペンションと同時にロール低減に効果的なスタビライザーをチューニングすることで、コーナーリング時にも安定した車両姿勢を保つため、ドライバビリティが向上します。

※S-tuneサスペンションキットは、非アッセンブリータイプ(BCNR33、BNR34用を除く)です。

※NISMOサスペンションは、非分解式のため、オーバーホールを受け付けておりません。ショックアブソーバーに補修品が設定されております。

## NISMO SUSPENSION KIT

This suspension kit is specially adapted for high performance driving with radial tires on freeways and winding roads.

### A UNIQUE DESIGN FOR EACH MODEL

Since optimum stroke lengths differ for every car model, each suspension kit embodies the optimum solution in spring rates and extension/compression equilibrium for the designated model. Damping force was fine-tuned to the last millimeter, not just superficially but down to the amount of oil as well as the case and rod lengths. The result is a unique design for each model, re-worked to the smallest details and specifically adapted. Each suspension unit will cut friction and ensure greater durability. For example, in a standard configuration, strut-type suspension, the Suspension Kit counterbalances horizontal stress to the strut inclination from the offset spring.

### RIDE HEIGHT ADJUSTED FOR RACING PERFORMANCE

This NISMO suspension gives you abundant stroke length and the ultimate high performance driving experience by lowering ride height\* and the car's center of gravity. Ample stroke length also eliminates sudden changes in suspension quality when you take on more passengers. Furthermore, strain on the suspension bush and body have been reduced by the addition of a rubber bush to the upper mount, adding years to the life of your vehicle.

\*Car height is lowered approximately 20 mm, though the exact amount will differ with each model.

### ADJUSTED FOR A COMFORTABLE RIDE

The NISMO Suspension Kit is adjusted to make the damping force exerted in the low speed range, when the suspension begins to flex, equivalent to the normal range. The inclusion of bump stops specially molded to smooth over initial acceleration further adds to the perfect ride. Extra damping force is exerted only in terrain which strains the suspension. This eliminates the uneasy sensation of swaying or rolling.

### MATCHING ABS

Sourcing NISMO's extensive experience in ABS development, our technicians analyzed the ABS unit for feedback on suspension settings. As a result of their work, the suspension was designed to reduce a tendency for ABS systems to overreact\* to signals coming from the suspension. You can now brake without hesitation even when making a sudden stop on the street or driving on rough country roads.

\*When the anti-lock braking system functions unevenly, braking distance increases.

### MATCHING WHEELS AND TIRES

Recommended damping force for tires figure in the owner's manual. Besides noting the spring rate and damping force recommended for each car model, settings have been prepared for wheel and tire sets not only for OEM sets up but also for tuned sets up. Since the NISMO Suspension is not made from assembled parts, we do not accept orders for suspension overhauls.

\*The NISMO Suspension Kit is not made from assembled parts (except for the BCNR33 & BNR34 car models)

\*The NISMO SUSPENSION SYSTEM, combining the NISMO Suspension Kit and the NISMO Stabilizer Kit, is available for purchase. Adding the stabilizer to the suspension further cuts rolling, reinforcing your car's poise in cornering and improving drivability.

## Sports Suspension Kit

1年間保証

OIL FILTER 

### スポーツサスペンションキット車種別適合表

Vehicle	Model	Application	Part no.	Code	税込価格	本体価格	Part information	Part information		
								Front	Rear	
Leaf	ZE0	全車 ('12/11~)	53110-RNZ01	-	生産廃止	生産廃止	減衰力固定式	減衰力0.3m/sec時 伸/圧N(kgf)	1180/570 (120/58)	640/550 (65/56)
								バネ定数N/mm	36	66
								車高変化代 mm	約-30	約-30
X-Trail	T32	4WD ガソリン車	53110-RN2T0	Q	110,000	100,000	ノーマル形状 減衰力固定式	減衰力0.3m/sec時 伸/圧N(kgf)	1890/550 (193/56)	1470/870 (150/89)
								バネ定数N/mm (kgf/mm)	32(3.3)	69(7.0)
								車高変化代 mm	約-30	約-30~-40 <sup>注)</sup>
	4WD ハイブリッド車	53110-RN2T1	Q	110,000	100,000	ノーマル形状 減衰力固定式	減衰力0.3m/sec時 伸/圧N(kgf)	1420/1000 (145/102)	850/800 (87/82)	
							バネ定数N/mm (kgf/mm)	34(3.5)	75(7.7)	
							車高変化代 mm	約-30	約-30~-40 <sup>注)</sup>	

注)3列シート車は2列シート車に対しリア側の重量が重いため、リア側の車高がさらに-10mm程度変化する場合があります。

※車高変化代は参考値です。車両の個体差、装備、グレード等によって変化します。

※オーテックブランドの車両は、記載がない場合適合対象外となります。

#### 商品に関するご注意

- 本商品の装着により、純正品に比べて乗り心地が固い等と感じる場合があります。



ZE0用



T32用

EXHAUST 

ENGINE PARTS 

COOLING 

CLUTCH MISSION 

LSD 

SUSPENSION 

LINK BUSH 

BRAKE 

WHEEL 

## S-tune Suspension System

1年間または3年間6万km保証

※保証期間については、保証書をご確認ください。

### S-tune サスペンションシステム車種別適合表

Vehicle	Application	Part no.	Code	税込価格	本体価格	Part information	
						Suspension Kit	Stabilizer Kit
Fairlady Z	Z34 全車 (Version NISMO、NISMOを除く)	E3100-1EA00	Q	214,815	195,286	E3110-1EA00	E4600-1EA00

※単品の詳細は、サスペンションキット(p133)、スタビライザーキット(p147,148)の各ページをご覧ください。

※オーテックブランドの車両は、記載がない場合適合対象外となります。



Z34用

EXTERIOR 

INTERIOR 

# SUSPENSION



## S-tune Suspension Kit

1年間または3年間6万km保証  
※保証期間については、保証書をご確認ください。

S-tune サスペンションキット車種別適合表

Vehicle	Model	Application	Part no.	Code	税込価格	本体価格	Part information			
								Front	Rear	
March	K13	2WD車 (NISMO、 NISMO S.VDC 付車を除く)	E3110-1HH00	Q	98,372	89,429	ノーマル形状 減衰力固定式	減衰力 0.3m/sec時 伸/圧N	1000/510	670/500
								バネ定数N/mm	約28.0	約44.0
								車高変化代 mm	約-25	約-25
Silvia 180SX	(R)S13	全車 (コンバーテ ブルを除く)	53110-RSS30	Q	132,000	120,000	ノーマル形状 減衰力固定式 ショートストロークタイプ フロントに強化ゴムアッパ マウント採用	減衰力 0.3m/sec時 伸/圧N(kgf)	1571/712 (160/73)	1441/611 (147/62)
								バネ定数N/mm	52.0(5.3)	37.3(3.8)
								車高変化代 mm	約-25	約-15
S15	全車 (オーテックパー ジョン車含む、 パリエッタを除く)	53110-RSS55	Q	132,000	120,000	ノーマル形状 減衰力固定式 ショートストロークタイプ 強化ゴムアッパマウント付属 パンブラバーをウレタンに変更	減衰力 0.3m/sec時 伸/圧N(kgf)	2157/785 (220/80)	1765/834 (180/85)	
							バネ定数N/mm	44.1(4.5)	53.9(5.5)	
								車高変化代mm	約-20	約-20
Skyline GT-R	BCNR33 <sup>※1)</sup>	全車	5300S-RSR45	Q	275,000	250,000	アッセンブリータイプ 減衰力5段調整式 フロントのみ別置き リザーバタンク式	減衰力 0.3m/sec時 伸/圧N(kgf)	5段階 2354/883 (240/90)	3段階 1716/686 (175/70)
								バネ定数N/mm	58.8(6.0)	65.7(6.7)
								車高変化代 mm	約-30	約-20
BNR34 <sup>※1)</sup>	全車	5300S-RSR45	Q	275,000	250,000	アッセンブリータイプ 減衰力5段調整式 フロントのみ別置き リザーバタンク式	減衰力 0.3m/sec時 伸/圧N(kgf)	5段階 2354/883 (240/90)	3段階 1716/686 (175/70)	
							バネ定数N/mm	58.8(6.0)	65.7(6.7)	
								車高変化代mm	約-30	約-20
R34	2WD HICAS付車	53110-RSR40	—	生産廃止	生産廃止	ノーマル形状 減衰力4段調整式 ショートストロークタイプ	減衰力 0.3m/sec時 伸/圧N(kgf)	3段階 1454 / 714 (148/73)	3段階 1039 / 417 (106/43)	
							バネ定数N/mm	62.8(6.4)	45.1(4.6)	
								車高変化代mm	約-30	約-30
V36	2WD車	E3110-JU000	Q	137,616	125,105	ノーマル形状 減衰力固定式	減衰力 0.3m/sec時 伸/圧N	2510/1246	1592/874	
							バネ定数N/mm	約94	約104	
								車高変化代 mm (2.5L車装着時)	約-15 (約-10)	約-10
Z33	全車 (Version NISMOを除く)	53110-RSZ30	Q	136,400	124,000	ノーマル形状 減衰力固定式 ショートストロークタイプ	減衰力 0.3m/sec時 伸/圧N(kgf)	2636/1229 (269/125)	1700/1000 (173/102)	
							バネ定数N/mm	79.0(8.1)	87.0(8.9)	
								車高変化代mm	約-10	約-10
Fairlady Z	Z34	全車 (Version NISMO、NISMO を除く)	E3110-1EA00	Q	137,616	125,105	ノーマル形状 減衰力固定式 ショートストロークタイプ	減衰力 0.3m/sec時 伸/圧N(kgf)	2469/1144 (252/117)	1727/828 (176/84)
								バネ定数N/mm	79.0(8.1)	89.0(9.1)
								車高変化代mm	約-10	約-10
Stagea	WC34	4WD M/T車 (RB25DET) または 260RS (RB26DETT)	53110-RSC47	—	生産廃止	生産廃止	ノーマル形状 減衰力4段調整式	減衰力 0.3m/sec時 伸/圧N(kgf)	2段階 1800/720 (184/73)	2段階 1540/660 (157/67)
								バネ定数N/mm	58.9(6.0)	62.3(6.4)
								車高変化代 mm	260RS:約-30 4WDターボMT: 約-25	約-20

※車高変化代は参考値です。車両の個体差、装備、グレード等によって、±10mm程度変化します。

※オーテックブランドの車両は、記載がない場合適合対象外となります。

注1)リヤショック減衰力調整のために、パーセルボードに穴開け加工が必要となります。純正オプションスピーカーおよび社外品スピーカー装着車は穴開け加工できない場合があります。



S15用<sup>※2)</sup>

BCNR33、BNR34用

R34用<sup>※2)</sup>

Z33用

注)実際の商品はアッセンブリーではありません。

### S-tune サスペンションキット車種別適合表

Vehicle	Model	Application	Part no.	Code	税込価格	本体価格	Part information			
								Front	Rear	
Elgrand	E52	QR25車 (*14/1~ ライダー、オー テックを除く)	53110-RS2E6	M	110,000	100,000	ノーマル形状 減衰力固定式	減衰力 0.3m/sec時 伸/圧N	1850/950	2600/1150
								バネ定数N/mm	約46	約105
		VQ35車 (*14/1ハイ パフォーマンス スペックおよび *14/1~ライダー、 オーテックを除く)	53110-RS2E7	M	110,000	100,000	ノーマル形状 減衰力固定式	減衰力 0.3m/sec時 伸/圧N	1850/950	2600/1150
								バネ定数N/mm	約46	約105
								車高変化代 mm	約-20	約-15

※車高変化代は参考値です。車両の個体差、装備、グレード等によって、±10mm程度変化します。  
 ※オーテックブランドの車両は、記載がない場合適合対象外となります。

OIL  
OIL FILTER



EXHAUST



ENGINE  
PARTS



## Sports Suspension Kit Repair Parts

### Leaf(ZE0)

#### 53110-RNZ01用

No.	Part	Part no.	Code	税込価格	本体価格	QTY per car
1	Front Strut(right)	54302-RNZ00	—	生産廃止	生産廃止	1
1	Front Strut(left)	54303-RNZ00	—	生産廃止	生産廃止	1
2	Front Spring	54010-RNZ00	—	生産廃止	生産廃止	2
3	Front Bump Rubber	54050-1A15B-BL	Q	14,300	13,000	2
4	Nut	54588-1HA0B	—	日産純正部品	日産純正部品	4
5	Rear Shock Absorber	56210-RNZ00	—	生産廃止	生産廃止	2
6	Rear Spring	55020-RNZ01	—	生産廃止	生産廃止	2

<フロント>

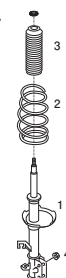

<リヤ>

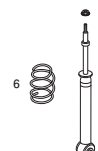

COOLING



CLUTCH  
MISSION



LSD



### X-Trail(T32)

#### 53110-RN2T0用

No.	Part	Part no.	Code	税込価格	本体価格	QTY per car
1	Front Strut(right)	54302-RN2T0	Q	22,000	20,000	1
1	Front Strut(left)	54303-RN2T0	Q	22,000	20,000	1
2	Front Spring	54010-RN2T0	Q	14,300	13,000	2
3	Nut	54588-JP00D	—	日産純正部品	日産純正部品	2
4	Nut	01223-N2011	—	日産純正部品	日産純正部品	2
5	Rear Shock Absorber	56210-RN2T0	Q	19,800	18,000	2
6	Rear Spring	55020-RN2T0	Q	14,300	13,000	2
—	Front Bump Rubber	54050-6FR0A	—	日産純正部品	日産純正部品	2
—	Front Dust Cover	54034-6FR0A	—	日産純正部品	日産純正部品	2

<フロント>

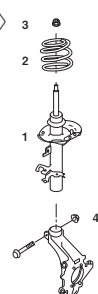

<リヤ>

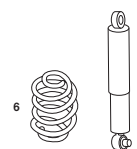

SUSPENSION



LINK  
BUSH



#### 53110-RN2T1用

No.	Part	Part no.	Code	税込価格	本体価格	QTY per car
1	Front Strut(right)	54302-RN2T1	Q	22,000	20,000	1
1	Front Strut(left)	54303-RN2T1	Q	22,000	20,000	1
2	Front Spring	54010-RN2T1	Q	14,300	13,000	2
3	Nut	54588-JP00D	—	日産純正部品	日産純正部品	2
4	Nut	01223-N2011	—	日産純正部品	日産純正部品	2
5	Rear Shock Absorber	56210-RN2T1	Q	19,800	18,000	2
6	Rear Spring	55020-RN2T1	Q	14,300	13,000	2
—	Front Bump Rubber	54050-6FR0A	—	日産純正部品	日産純正部品	2
—	Front Dust Cover	54034-6FR0A	—	日産純正部品	日産純正部品	2

<フロント>

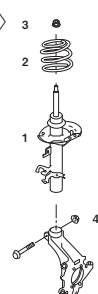

<リヤ>

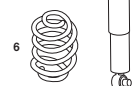

BRAKE



WHEEL



EXTERIOR



INTERIOR



# SUSPENSION



OIL FILTER

## S-tune Suspension Kit Repair Parts

### March (K13)

E3110-1HH00用

No.	Part	Part no.	Code	税込価格	本体価格	QTY per car
1	Front Strut (right)	E4302-1HH25-ES	Q	22,000	20,000	1
1	Front Strut (left)	E4303-1HH25-ES	Q	22,000	20,000	1
2	Front Spring	E4010-1HH00	Q	11,000	10,000	2
3	Front Strut Bearing	54325-1HA0A	—	日産純正部品	日産純正部品	2
4	Nut	54588-1HA0B	—	日産純正部品	日産純正部品	4
5	Rear Shock Asorber	E6210-1HH25-ES	Q	16,500	15,000	2
6	Rear Spring	E5020-1HH00	Q	11,000	10,000	2

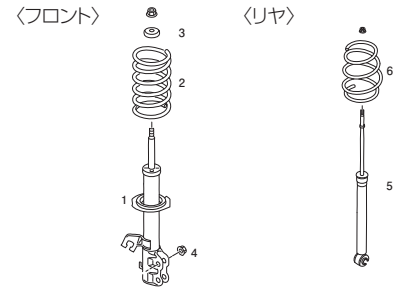

EXHAUST



ENGINE PARTS

### Silvia (S13)、180SX (RS13)

53110-RSS30用

No.	Part	Part no.	Code	税込価格	本体価格	QTY per car
1	Front Strut (right)	54302-RSS30	Q	25,300	23,000	1
1	Front Strut (left)	54303-RSS30	Q	25,300	23,000	1
2	Front Spring	54010-RSS31	Q	12,100	11,000	2
3	Front Spring Sheet (upper right)	54040-71L00	—	日産純正部品	日産純正部品	1
3	Front Spring Sheet (upper left)	54041-71L00	—	日産純正部品	日産純正部品	1
4	Washer	54085-35F00	—	日産純正部品	日産純正部品	2
5	Front Upper Mount	54320-RS520	Q	11,000	10,000	2
6	Rear Shock Absorber	56210-RSS30	Q	16,500	15,000	2
7	Rear Spring	55020-RSS31	Q	14,300	13,000	2
8	Rear Bump Stop	54050-19U10	—	日産純正部品	日産純正部品	2
9	Upper Mount Bush (lower)	56218-33P00	—	日産純正部品	日産純正部品	2
10	Rear Spring Rubber Sheet	55034-35F10	—	日産純正部品	日産純正部品	2
11	Rear Upper Mount Bracket	55322-35F11	—	日産純正部品	日産純正部品	2
12	Upper Mount Bush (upper)	56217-33P00	—	日産純正部品	日産純正部品	2
13	Washer	56113-4U000	—	日産純正部品	日産純正部品	2

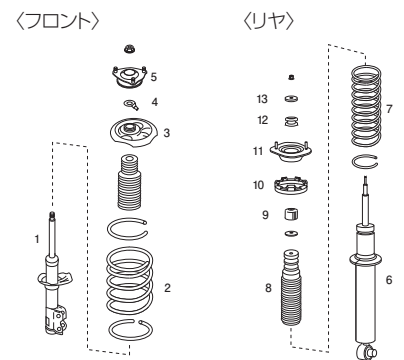

COOLING



CLUTCH MISSION



LSD

## SUSPENSION

### Silvia (S15)

53110-RSS55用

No.	Part	Part no.	Code	税込価格	本体価格	QTY per car
1	Front Strut (right)	54302-RNS50	Q	25,300	23,000	1
1	Front Strut (left)	54303-RNS50	Q	25,300	23,000	1
2	Front Spring	54010-RNS50	Q	14,520	13,200	2
3	Front Bump Stop	54050-69F00	—	日産純正部品	日産純正部品	2
4	Front Spring Sheet (upper right)	54040-71L00	—	日産純正部品	日産純正部品	1
4	Front Spring Sheet (upper left)	54041-71L00	—	日産純正部品	日産純正部品	1
5	Washer	54085-35F00	—	日産純正部品	日産純正部品	2
6	Front Upper Mount	54320-RS520	Q	11,000	10,000	2
7	Rear Shock Absorber	56210-RNS50	Q	18,700	17,000	2
8	Rear Spring	55020-RNS51	Q	20,350	18,500	2
9	Rear Bump Stop	54050-19U10	—	日産純正部品	日産純正部品	2
10	Upper Mount Bush (lower)	56218-33P00	—	日産純正部品	日産純正部品	2
11	Rear Spring Rubber Sheet	55034-60U05	—	日産純正部品	日産純正部品	2
12	Rear Upper Mount Bracket	55322-70T00	—	日産純正部品	日産純正部品	2
13	Upper Mount Bush (upper)	56217-33P00	—	日産純正部品	日産純正部品	2
14	Washer	56113-4U000	—	日産純正部品	日産純正部品	2

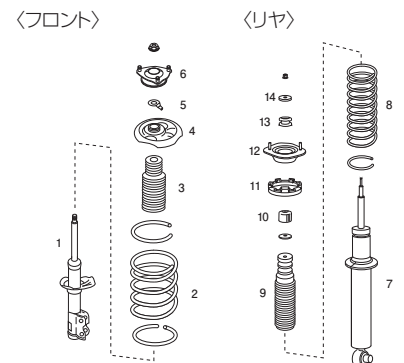

LINK BUSH



BRAKE



WHEEL



EXTERIOR



INTERIOR

※補修用パーツは、NISMOサスペンション専用です。ノーマルサスペンション、他社製サスペンションと組み合わせてのご使用はできません。



## Skyline GT-R(BCNR33、BNR34)

5300S-RSR45用

No.	Part	Part no.	Code	税込価格	本体価格	QTY per car
1	Spiral Tube	14460-RSR46	Q	440	400	2
2	Clamp	14464-RS045	Q	880	800	2
3	Clip	41184-RS595	Q	3,080	2,800	2
4	Front Shock Absorber (right)	5611S-RSR45-0R	Q	66,000	60,000	1
4	Front Shock Absorber (left)	5611S-RSR45-0L	Q	66,000	60,000	1
5	Spring Rubber Sheet (lower)	55034-RSR45	Q	4,400	4,000	4
6	Front Spring	5401S-RSR46	Q	30,800	28,000	2
7	Front Bump Stop	54050-RSR45	Q	4,400	4,000	2
8	Washer	56113-RS581	Q	4,950	4,500	2
9	Front Dust Boot	54055-RSR47	Q	5,280	4,800	2
10	Dust Boot Cap	55248-RSR45	Q	4,400	4,000	2
11	Washer	56113-RS582	Q	4,950	4,500	4
12	Spring Rubber Sheet (upper)	55034-RSR46	Q	4,400	4,000	4
13	Upper Mount Bush	56218-RSR45	Q	4,950	4,500	8
14	Front Upper Mount Bracket	56115-RSR46	Q	16,500	15,000	2
15	Upper Mount Bush Collar	55323-RSR45	Q	4,400	4,000	4
16	Nut	01225-RSR45	Q	3,850	3,500	8
17	Adjustment Tool	56211-RSR46	Q	3,850	3,500	1
18	Rear Shock Absorber	5621S-RSR45	Q	66,000	60,000	2
19	Rear Spring	5502S-RSR46	Q	33,000	30,000	2
20	Rear Bump Stop	55050-RSR45	Q	4,400	4,000	2
21	Washer	56113-RSR47	Q	4,950	4,500	2
22	Rear Dust Boot	54055-RSR46	Q	4,400	4,000	2
23	Rear Upper Mount Bracket	55322-RSR45	Q	16,500	15,000	2

<フロント>

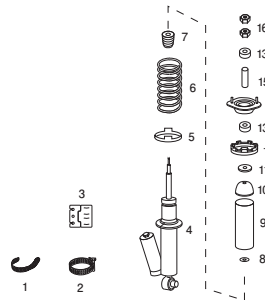

<リヤ>

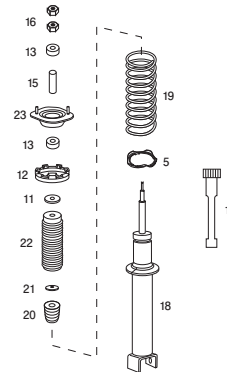

OIL OIL FILTER

EXHAUST

ENGINE PARTS

COOLING

CLUTCH MISSION

LSD

## Skyline (R34)

53110-RSR40用

No.	Part	Part no.	Code	税込価格	本体価格	QTY per car
1	Front Shock Absorber	56110-RSR43	—	生産廃止	生産廃止	2
2	Front Spring	54010-RSR47	—	生産廃止	生産廃止	2
3	Front Bump Stop	54050-RN010	—	生産廃止	生産廃止	2
4	Front Dust Cover	54055-33P20	—	日産純正品	日産純正品	2
5	Front Bump Stop Cap	55248-15U00	—	日産純正品	日産純正品	2
6	Front Spring Rubber Sheet	54034-01U00	—	日産純正品	日産純正品	2
7	Upper Mount Bush (lower)	56218-33P00	—	日産純正品	日産純正品	4
8	Front Upper Mount Bracket (right)	56115-15U00	—	日産純正品	日産純正品	1
8	Front Upper Mount Bracket (left)	56116-15U00	—	日産純正品	日産純正品	1
9	Upper Mount Bush (upper)	56217-33P00	—	日産純正品	日産純正品	4
10	Washer	56113-4U000	—	日産純正品	日産純正品	4
11	Rear Shock Absorber	56210-RSR43	—	生産廃止	生産廃止	2
12	Rear Spring	55020-RSR47	—	生産廃止	生産廃止	2
13	Rear Bump Stop	54050-19U10	—	日産純正品	日産純正品	2
14	Rear Spring Rubber Sheet	55034-60U05	—	日産純正品	日産純正品	2
15	Rear Upper Mount	55322-70T00	—	日産純正品	日産純正品	2

<フロント>

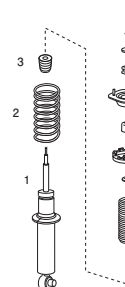

<リヤ>

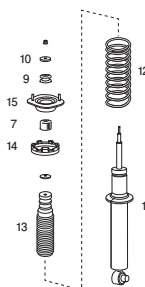

SUSPENSION

LINK BUSH

BRAKE

WHEEL

EXTERIOR

INTERIOR

※補修用パーツは、NISMOサスペンション専用です。ノーマルサスペンション、他社製サスペンションと組み合わせてのご使用はできません。

# SUSPENSION



## S-tune Suspension Kit Repair Parts

### Skyline (V36)

E3110-JU000用

No.	Part	Part no.	Code	税込価格	本体価格	QTY per car
1	Front Shock Absorber (right)	E6110-JU025	Q	23,100	21,000	1
1	Front Shock Absorber (left)	E6111-JU025	Q	23,100	21,000	1
2	Front Spring	E4010-JU001	Q	13,750	12,500	2
3	Front Bump Rubber	54050-JK50A	—	日産純正部品	日産純正部品	2
4	Rear Shock Absorber	E6210-JU025	Q	19,800	18,000	2
5	Rear Spring	E5020-JU000	Q	16,500	15,000	2
6	Nut (Lower Link)	55269-AG00E	—	日産純正部品	日産純正部品	2

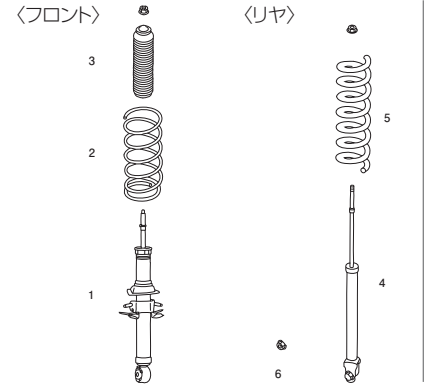

### Fairlady Z (Z33)

53110-RSZ30用

No.	Part	Part no.	Code	税込価格	本体価格	QTY per car
1	Front Shock Absorber (right)	56110-RSZ31	Q	23,100	21,000	1
1	Front Shock Absorber (left)	56111-RSZ31	Q	23,100	21,000	1
2	Front Spring	54010-RSZ32	Q	12,100	11,000	2
3	Front Dust Boot	54050-AQ300	—	日産純正部品	日産純正部品	2
4	Nut	01223-00301	—	日産純正部品	日産純正部品	2
5	Rear Shock Absorber	56210-RSZ31	Q	19,800	18,000	2
6	Rear Spring	55020-RSZ32	Q	16,500	15,000	2
7	Nut	55269-4U000	—	日産純正部品	日産純正部品	2

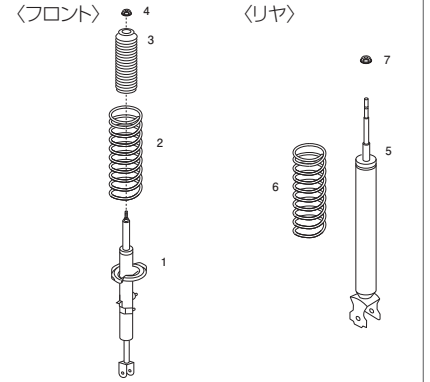

### Fairlady Z (Z34)

E3110-1EA00用

No.	Part	Part no.	Code	税込価格	本体価格	QTY per car
1	Front Shock Absorber (right)	E6110-1EA25	Q	23,100	21,000	1
1	Front Shock Absorber (left)	E6111-1EA25	Q	23,100	21,000	1
2	Front Spring	E4010-1EA00	Q	12,100	11,000	2
3	Nut	01223-00301	—	日産純正部品	日産純正部品	2
4	Rear Shock Absorber	E6210-1EA25	Q	19,800	18,000	2
5	Rear Spring	E5020-1EA00	Q	16,500	15,000	2
6	Nut	55269-4U00A	—	日産純正部品	日産純正部品	2

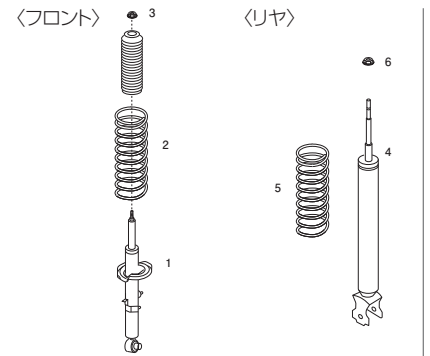

※補修用パーツは、NISMOサスペンション専用です。ノーマルサスペンション、他社製サスペンションと組み合わせてのご使用はできません。

## Stagea (WC34)

53110-RSC47用

No.	Part	Part no.	Code	税込価格	本体価格	QTY per car
1	Front Shock Absorber	56110-RSC47	—	生産廃止	生産廃止	2
2	Front Spring	54010-RSC47	—	生産廃止	生産廃止	2
3	Front Bump Stop	54050-RN010	—	生産廃止	生産廃止	2
4	Front Dust Cover	54055-33P20	—	日産純正部品	日産純正部品	2
5	Front Bump Stop Cap	55248-15U00	—	日産純正部品	日産純正部品	2
6	Front Spring Rubber Sheet	54034-01U00	—	日産純正部品	日産純正部品	2
7	Upper Mount Bush (lower)	56218-33P00	—	日産純正部品	日産純正部品	4
8	Front Upper Mount Bracket (right)	56115-15U00	—	日産純正部品	日産純正部品	1
8	Front Upper Mount Bracket (left)	56116-15U00	—	日産純正部品	日産純正部品	1
9	Upper Mount Bush (upper)	56217-33P00	—	日産純正部品	日産純正部品	4
10	Washer	56113-4U000	—	日産純正部品	日産純正部品	4
11	Rear Shock Absorber	56210-RSC47	—	生産廃止	生産廃止	2
12	Rear Spring	55020-RSC47	—	生産廃止	生産廃止	2
13	Rear Bump Stop	54050-19U10	—	日産純正部品	日産純正部品	2
14	Rear Spring Rubber Sheet	55034-0V000	—	日産純正部品	日産純正部品	2
15	Rear Upper Mount Bracket	55322-0V001	—	日産純正部品	日産純正部品	2

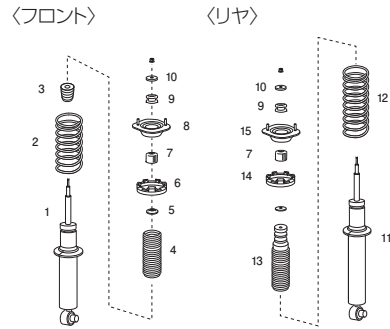

OIL FILTER

EXHAUST

ENGINE PARTS

COOLING

## Elgrand (E52)

53110-RS2E6用

No.	Part	Part no.	Code	税込価格	本体価格	QTY per car
1	Front Shock Absorber (right) 注)	5430A-RS2E0	M	23,100	21,000	1
1	Front Shock Absorber (left) 注)	5430B-RS2E0	M	23,100	21,000	1
2	Front Bump Rubber	E4050-1JB00	M	3,080	2,800	2
3	Front Spring	E4010-1JB00	M	11,880	10,800	2
4	Nut	54588-ED00A	—	日産純正部品	日産純正部品	4
5	Rear Shock Absorber	E6210-1JB25-ES	M	16,500	15,000	2
6	Rear Spring	E5020-1JB00	M	8,690	7,900	2
7	Nut (Lower Link)	40262-JA000	—	日産純正部品	日産純正部品	2

注)Front Shock AbsorberとFront Strut Insulator(54320-JP00A 日産純正部品)のセットです。

53110-RS2E7用

No.	Part	Part no.	Code	税込価格	本体価格	QTY per car
1	Front Shock Absorber (right) 注)	5430A-RS2E0	M	23,100	21,000	1
1	Front Shock Absorber (left) 注)	5430B-RS2E0	M	23,100	21,000	1
2	Front Bump Rubber	E4050-1JB00	M	3,080	2,800	2
3	Front Spring	E4010-1JB01	M	11,880	10,800	2
4	Nut	54588-ED00A	—	日産純正部品	日産純正部品	4
5	Rear Shock Absorber	E6210-1JB25-ES	M	16,500	15,000	2
6	Rear Spring	E5020-1JB00	M	8,690	7,900	2
7	Nut (Lower Link)	40262-JA000	—	日産純正部品	日産純正部品	2

注)Front Shock AbsorberとFront Strut Insulator(54320-JP00A 日産純正部品)のセットです。

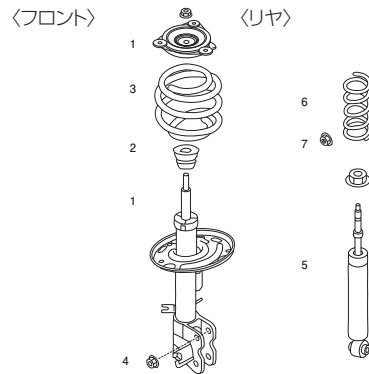
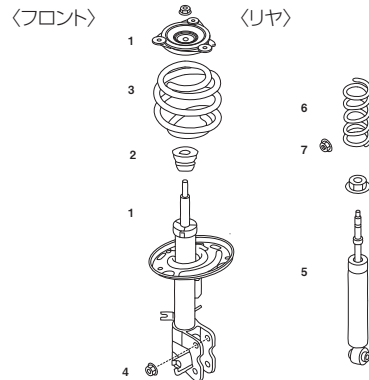

CLUTCH MISSION

LSD

SUSPENSION

LINK BUSH

BRAKE

WHEEL

EXTERIOR

INTERIOR

※補修用パーツは、NISMOサスペンション専用です。ノーマルサスペンション、他社製サスペンションと組み合わせてのご使用はできません。



OIL FILTER



EXHAUST



ENGINE PARTS



COOLING



CLUTCH MISSION



LSD



SUSPENSION



LINK BUSH



BRAKE



WHEEL



EXTERIOR



INTERIOR

## 2017 Suspension Version Up Kit

### 2017 サスペンションバージョンアップキット車種別適合表

Vehicle	Model	Application	Part no.	Code	税込価格	本体価格	Qty per car	Part information
NISSAN GT-R	R35	'07~'10年モデル用	5300S-RSR53	E	864,600	786,000	1	受注生産
		'11~'13年モデル用	5300S-RSR54	E	781,000	710,000	1	受注生産

※装着にはリヤスタビライザーブッシュ(日産純正部品 54613-62B0B 2個)が必要になります。別途ご購入ください。

### ■ Features

ストリートユースにおいて高い評価を受けているNISSAN GT-R'17年モデルの純正サスペンションをベースに、サーキットでの走行性能を両立させたキットです。

NISMOのスタビライザー<sup>※</sup>とアッパーリンクを'17年モデルのサスペンションに組み合わせることで、サーキット走行時におけるNISSAN GT-R特有の挙動を損なうことなく、良好なバランスを実現しました。日常ユースでより良い乗り心地を求めると、サーキット走行も楽しみたい方向けのアイテムとなります。なお、ショックアブソーバーのセットアップスイッチも継続してご利用いただけます。

'17年モデルゆずりのしなやかな乗り心地と、NISSAN GT-Rらしい引き締まった足回りをお楽しみください。

注)同時装着時の推奨(リヤ)は165%相当です。

#### —参考—

'13年モデルでの走行実験<sup>\*</sup>において、本商品を装着した場合でも、非装着時(ノーマル状態)の参考ラップタイム(1'52.91)と同タイムで走行可能なことを確認しています。

\*当社実験車両/影山正美ドライバー/富士スピードウェイ

Based on the well-received OEM suspension for the 2017 NISSAN GT-R during street use, this kit also ensures running performance on the circuit.

This kit combines the NISMO stabilizer\* and upper link with the 2017 model suspension, thereby achieving a good balance without sacrificing the unique behavior of the NISSAN GT-R during circuit driving. Likewise, this item is designed for those who demand both a better feeling ride during daily use and enjoyable circuit driving. Users can also continue to use the shock absorber setup switch.

Enjoy the smooth riding comfort inherited from the 2017 model and the toned suspension unique to the NISSAN GT-R.

\*The recommended value for simultaneous installation(rear) is equivalent to 165%.

- Reference -

During test runs\* using the 2013 model, we confirmed that vehicles equipped with this kit can also achieve the same lap time as the reference lap time(1'52.91)for unequipped cars(standard configuration).

\*NISMO test vehicle/Driver Masami Kageyama/Fuji International Speedway

### ■ キット内容

- ・'17年モデル仕様純正ショックアブソーバー<sup>注1)</sup>
- ・'17年モデル仕様純正減衰コントロールモジュール<sup>注1)</sup>
- ・'17年モデル仕様純正スプリング<sup>注1)</sup>
- ・NISMOアッパーリンクセット(54555-RSR50 p153)
- ・NISMOスタビライザーキット(54600-RSR51 p147)
- ・専用プレート
- ・'11年モデル仕様純正ロアリンク<sup>注2)</sup>

注1)Pure edition、Black edition、Premium edition用

注2)'11~'13年モデル用には付属されません。

### ■ 適合車種

- ・NISSAN GT-R(R35)
- '07~'13年モデル全車(Club Track editionを除く)



5300S-RSR53



専用プレート



'08年モデル  
2017サスペンションバージョンアップキット装着車

## Sports Spring

1年間保証

### スポーツスプリング車種別適合表

Vehicle	Model	Application	Part no.	Code	税込価格	本体価格	Qty per car	Part information		
								Front	Rear	
Fairlady Z	Z34	Version NISMO, NISMO	54000-RNZ40	Q	60,500	55,000	1	バネ定数 N/mm	84.7	81.0
								車高変化代 mm	約-10	約-10
Juke	F15	NISMO, NISMO RS	54000-RNF50	Q	49,500	45,000	1	バネ定数 N/mm	32	73
								車高変化代 mm	約-15	約-15
			54000-RNF51	Q	49,500	45,000	1	バネ定数 N/mm	32	73
								車高変化代 mm	約-35	約-35

※車高変化代は参考値です。車両の個体差、装備、グレード等によって変化します。

### ■ Features

走行性能や乗り心地はそのままに、ベストなローダウンスタイルを実現します。もちろん最低地上高等の法規も全てクリア。安心してお選びいただけます。

These high performance springs are pre-adjusted for cars with lowered suspensions. They'll deliver top running performance and more driving pleasure on installation. And of course, they are set to meet road standards and regulations.

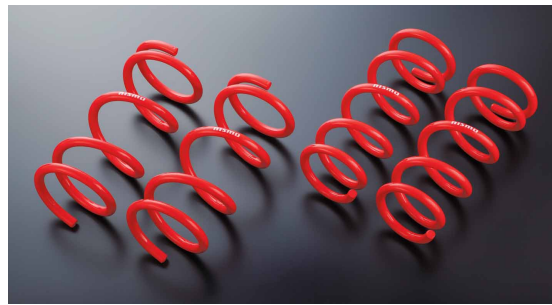

Z34用

### Repair Parts

Sports Spring Part no.	Front				Rear				Code	Part information
	Part no.	税込価格	本体価格	Qty per car	Part no.	税込価格	本体価格	Qty per car		
54000-RNZ40	54010-RSZ40	18,920	17,200	2	55020-RSZ40	18,920	17,200	2	Q	
54000-RNF50	54010-RNF50	15,400	14,000	2	55020-RNF50	15,400	14,000	2	Q	
54000-RNF51	54010-RNF51	15,400	14,000	2	55020-RNF51	15,400	14,000	2	Q	

OIL FILTER

EXHAUST

ENGINE PARTS

COOLING

CLUTCH MISSION

LSD

SUSPENSION

LINK BUSH

BRAKE

WHEEL

EXTERIOR

INTERIOR



OIL FILTER



EXHAUST



ENGINE PARTS



COOLING



CLUTCH MISSION



LSD



SUSPENSION



LINK BUSH



BRAKE



WHEEL



EXTERIOR



INTERIOR

## Titanium Tower Bar

### Skyline GT-R

チタンタワーバー車種別適合表

Vehicle	Model	Application	Part no.	Code	税込価格	本体価格	Qty per car	Part information
Skyline GT-R	BNR32	全車	54420-RSR22	C	165,000	150,000	1	
	BCNR33	全車	54420-RSR42	C	165,000	150,000	1	
	BNR34							

※オーテックブランドの車両は、記載がない場合適合対象外となります。

#### ■ Features

スカイラインGT-R(BCNR33)をベースにNISMOが手掛けたコンプリートカー「NISMO400R」。400Rに採用されていたチタンタワーバーをモチーフにスタイリッシュで洗練されたデザインとしました。

サーキットやテストコースでの官能評価、計測器による歪み計測により、400R同等の剛性を確認しています。

The NISMO 400R, a complete car crafted by NISMO based on the Skyline GT-R (BCNR33). This titanium tower bar features a stylish, refined design based on that used in the 400R.

The same rigidity as the 400R was confirmed through visual evaluations and flex tests using sensors on both the circuit and test course.

#### ■ Specifications

・純チタン製

・重量:BNR32用 1.4kg、BCNR33&BNR34用 1.5kg

(純正品:3.5kg、400R専用品:1.5kg)

※純正品および400R専用品の重量は当社での実測値となります。

・NISMOロゴプレート付(ステンレス製、リベット留め)

・付属品:取付用付属品一式

・1年間保証

#### ■ 適合車種

・スカイラインGT-R(BNR32/BCNR33/BNR34)全車

#### 商品に関するご注意

- チタン素材の特性上、使用過程で色変化が生じる場合があります。また使用条件により色変化の発生度合いや発生場所が異なる場合がありますが、性能上問題ありません。
- 本商品は、ハンドメイド品につき溶接個所の焼けなど仕上がりに差異が生じる場合があります。予めご了承ください。
- 本商品はチタン製のため、汚れやシミの原因となる「素手での取り扱い」にはご注意ください。



54420-RSR22



54420-RSR42

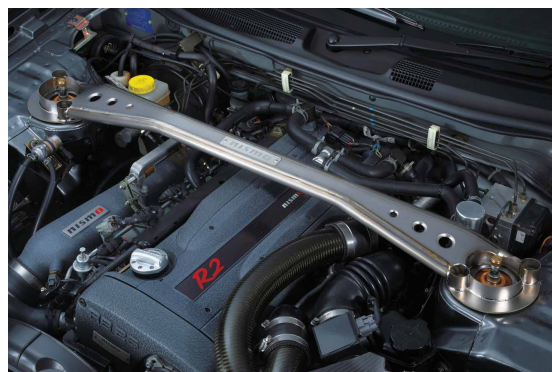

BNR34装着例

## March (K13)、Note (E12)

Part	Part no.	Code	税込価格	本体価格	Qty per car	Part information
Titanium Tower Bar	54420-RSE20	C	71,500	65,000	1	受注生産

### ■ Features

チタン材特有の高い剛性と適度な粘性が両立する特性を活かし、優れたコントロール性を実現させました。独特な形状の採用により、マーチおよびノート(e-POWER含む)のNISMOグレード車全車に対応します。

Excellent controllability has been achieved by taking advantage of the high rigidity and appropriate viscosity characteristic of titanium. The unique shape makes it compatible with all NISMO-grade March and Note models (including e-POWER).

### ■ Specifications

- ・材質:純チタン製
- ・製品重量:0.8kg
- 参考)NISMOスチール製タワーバー:1.7kg
- ・NISMOロゴ入り
- ・1年間保証

### ■ 付属品

- ・ボルト×2
- ・ナット×2
- ・クリップ×4
- ・ハーネスプロテクトシート×1

### ■ 適合車種

- ・マーチ(K13)NISMO S、NISMO
- ・ノート(E12)NISMO S、NISMO(e-POWER含む)

#### 商品に関するご注意

- チタン素材の特性上、使用過程で素材の色変化が生じます。予めご了承ください。
- 本商品はチタン製のため、汚れやシミの原因となる「素手での取り扱い」にはご注意ください。



K13 NISMO S 装着例



E12 e-POWER NISMO 装着例

OIL FILTER 

EXHAUST 

ENGINE PARTS 

COOLING 

CLUTCH MISSION 

LSD 

SUSPENSION 

LINK BUSH 

BRAKE 

WHEEL 

EXTERIOR 

INTERIOR 



OIL FILTER



EXHAUST



ENGINE PARTS



COOLING



CLUTCH MISSION



LSD



SUSPENSION



LINK BUSH



BRAKE



WHEEL



EXTERIOR



INTERIOR

## Carbon Tower Bar

### カーボンタワーバー車種別適合表

Vehicle	Model	Application	Part no.	Code	税込価格	本体価格	Qty per car	Part information
Fairlady Z	Z34	全車	54420-RSZ40	C	275,000	250,000	1	

### ■ Features

フェアレディZ (Z34) 独特の形状で高いねじり剛性を発揮する純正のトライアングルタワーバーと基本形状と留め位置は同一にしながら、材質をドライカーボンに変更したカーボンタワーバーです。

ドライカーボン化することで軽量化を実現するとともに、高い剛性がありつつも適度なしなやかさを兼ね備える特性によって、コーナー進入時のアンダーステア、旋回～コーナー出口のオーバーステアを軽減させます。

This dry carbon made tower bar retains the basic shape and fastening positions of the genuine triangle tower bar for the Fairlady Z (Z34) which has a unique shape and high torsional rigidity. Utilizing dry carbon reduces weight and realizes high rigidity with the proper suppleness, and these characteristics reduce understeer when entering a corner and oversteer when turning to exit a corner.

### ■ Specifications

- ・ドライカーボン製、無塗装
  - ・重量: 1.9kg (日産純正品: 5.9kg)<sup>※)</sup>
  - ・NISMOロゴプレート付 (ステンレス製、リベット留め)
- 注) 重量は当社実測値。日産純正品はスチール製。

### ■ 適合車種

- ・フェアレディZ (Z34) 全車

### 商品に関するご注意

- 加工の特性上、カーボンの織り目に個体差があります。あらかじめご了承ください。



Z34 NISMO装着例



## Front Strut Tower Bar

1年間または3年間6万km保証  
\*保証期間については、保証書をご確認ください。

### フロントストラットタワーバー車種別適合表

Vehicle	Model	Application	Part no.	Code	税込価格	本体価格	Part information
March	K13	全車	54420-RSK30	Q	38,500	35,000	スチール製/メタリックブラック粉体塗装
Note	E12	HR12DE車 <sup>注)</sup> 、HR16DE車					

注)e-POWER、NISMOを除く。

\*オーテックブランドの車両は、記載がない場合適合対象外となります。

### ■ Features

フロント周りの剛性を上げることでコーナリングや加減速時のハンドリングを安定させます。

We have made stable steering wheel operation during cornering, acceleration and deceleration by enhancing front chassis rigidity.

### ■ 適合車種

・マーチ(K13)全車

・ノート(E12)HR12DE車<sup>注)</sup>、HR16DE車

注)e-POWER、NISMOを除く

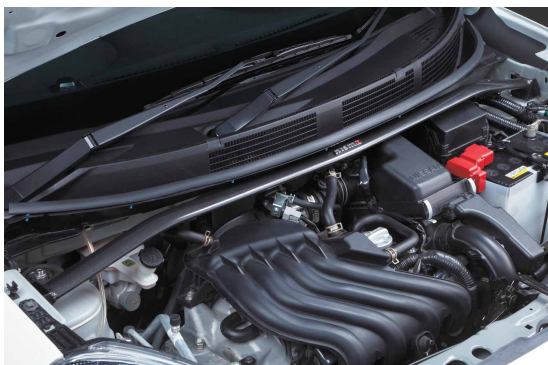

K13 NISMO S 装着例



K13、E12用

OIL FILTER

EXHAUST

ENGINE PARTS

COOLING

CLUTCH MISSION

LSD

SUSPENSION

LINK BUSH

BRAKE

WHEEL

EXTERIOR

INTERIOR

## Rear Strut Tower Bar

### リアストラットタワーバー車種別適合表

Vehicle	Model	Application	Part no.	Code	税込価格	本体価格	Part information
Skyline GT-R	BNR32	全車	55420-RNR20	Q	29,700	27,000	トランク内に取付 *トランクリムを一部カットします。

### ■ Features

バー部分は全てアルミ合金製丸パイプ(黒色結晶塗装)製、ターンバックル部はスチール製です。また、バーは全て調整式となります。バーとボディをがっちりとつなぐタワーベースは、スチール(赤色結晶塗装)製です。

The bar itself is in aluminum alloy, round tubing (with black crystal paint) with a turnbuckle in steel. All the bars are adjustable. The bar base, which is designed to attach the tower bar solidly to car body, is in steel (with red crystal paint).

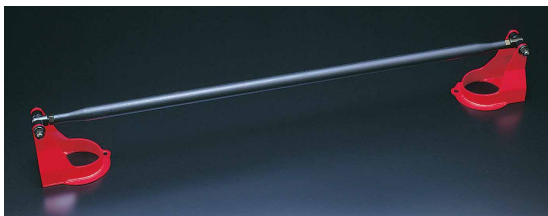



OIL FILTER



EXHAUST



ENGINE PARTS



COOLING



CLUTCH MISSION



LSD



SUSPENSION



LINK BUSH



BRAKE



WHEEL



EXTERIOR



INTERIOR

## Body Brace Set

1年間または3年間6万km保証  
※保証期間については、保証書をご確認ください。

### ボディブレースセット車種別適合表

Vehicle	型式	Application	Part no.	Code	税込価格	本体価格	Part information
Fairlady Z	Z34	クーペ(~14/7)(Version NISMO,NISMOを除く)	E4420-1EA00	Q	121,015	110,014	

### ■ Features

スポーツサスペンション、ハイグリップタイヤ装着時の走行性能をフルに発揮させるボディブレースを3ヶ所に設置。車体のねじれを効果的に抑え、コーナー侵入時の回頭性や、S字コーナー切り返し時のレスポンスの向上、さらに高速コーナーの安定性の向上も図っています。

#### ①ラゲッジルーム

②のアンダーフロア用とセットで装着することで、リヤ周りの車体剛性をより高めます。  
(リヤホイールハウス前、ラゲッジルームカーペットの下に配置)

#### ②アンダーフロア

アンダーフロアに標準で装着されているM字の補強バーと、リヤサスペンション付近に装着されているV字のバーを左右に繋ぐことで、コーナリング中のリヤの安定性を向上させます。  
(リヤスタビライザー前方に配置)

※NISMO/日産純正オプションマフラー、サスペンションと両立します。  
NISMO以外の社外品とは両立しない可能性があります。

#### ③フロント

サイドメンバーの左右先端を横方向に繋ぐことで、ステアリング操作時のレスポンスと、リニア感を向上させます。  
(ラジエター前方に配置)



This three piece Body Brace Set will allow you to get the highest level of racing performance possible out of a car equipped with a high performance suspension and high grip tires. It effectively controls car body flex to improve maneuverability when attacking sharp corners and ameliorates response when taking on s-curves at top speed.

#### ① REAR TRUNK BRACE

When installed along with the Undercarriage Brace (see 2 below), it further increases the rigidity of the rear section of the car.  
(This brace is installed in front of the rear wheel house, under the trunk carpet)

#### ② UNDERCARRIAGE BRACE

Standard installation for NISMO includes an M-shape and a V-shape reinforcement bar attached to the undercarriage at the back of the car. The undercarriage brace runs from left to right, attaching to the undercarriage where the M & V bars come together, just in front of the rear stabilizer. Adding this brace augments stability in the rear when cornering.  
(Compatible with NISMO and Nissan mufflers and suspension. May not be compatible with other maker's parts.)

#### ③ FRONT BRACE

Increases steering response and heightens the feeling of directionality by connecting the left and right sides at the tip of the frame's side members.  
(Installs in front of the radiator)

## Under-Floor Reinforcing Bar

### アンダーフロア補強バー車種別適合表

Vehicle	Model	Part no.	Code	税込価格	本体価格	Qty per car	Part information	
Skyline GT-R	BNR32, 全車	フロント	54422-RSR26	E	44,000	40,000	1	ボディとステアリングラックのマウントを結合
		トランク	79175-RSR26	E	38,500	35,000	1	リヤトランク内に装着
	BCNR33, 全車	フロント	54422-RSR36	E	44,000	40,000	1	純正のフロントクロスバーと交換後、ステアリングラックに追加マウント
		センター	76440-RSR46	E	38,500	35,000	1	純正のセンタークロスバーと交換後、リヤサスペンションステーと追加締結
	BNR34, 全車	フロント	54422-RSR46	E	44,000	40,000	1	純正のフロントクロスバーと交換後、ステアリングラックに追加マウント
		センター	76440-RSR46	E	38,500	35,000	1	純正のセンタークロスバーと交換後、リヤサスペンションステーと追加締結

※オーテックブランドの車両は、記載がない場合適合対象外となります。

### ■ Features

フロア下部の補強が、安定した挙動を生みます。

車体のねじれ剛性および曲げ剛性向上のための補強パーツです。装着により、安定感のあるリニアな挙動を実現します。装着において本商品は、最低地上高部位にはなりません。

These parts help reinforce the vehicle's rigidity against twisting and bending. Installation will provide a more linear sense of stability. Properly installed, these bars do not infringe on minimum ground height clearance.

### ■ Specifications

- ・材質:BNR32トランク用:航空機用ジュラルミン  
BNR32フロント、BCNR33・BNR34用:炭素鋼管
- ・NISMOロゴ入り(BNR32用のみ)

### ■ 取付

BCNR33、BNR34のフロント取付時には、サイドメンバー左右1ヶ所に穴開け加工が必要となります。

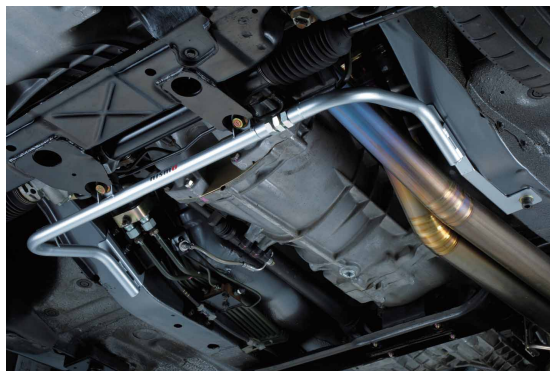

BNR32用フロント装着例



BNR32用トランク装着例



BCNR33用フロント

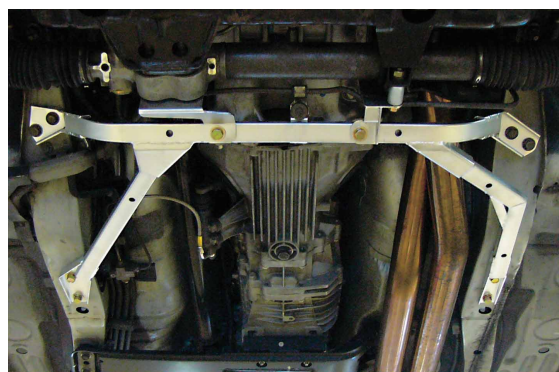

BNR34用フロント装着例

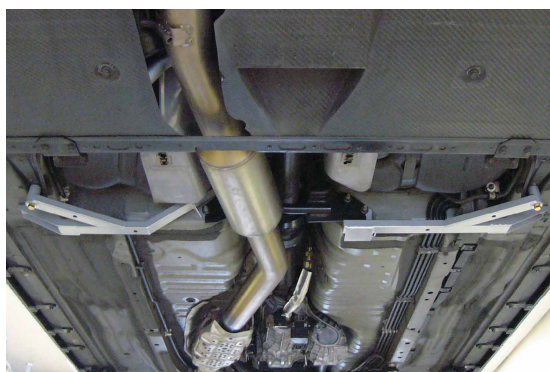

BNR34用センター装着例

OIL FILTER 

EXHAUST 

ENGINE PARTS 

COOLING 

CLUTCH MISSION 

LSD 

SUSPENSION 

LINK BUSH 

BRAKE 

WHEEL 

EXTERIOR 

INTERIOR 

# REINFORCING PARTS



## Stabilizer Kit

1年間または3年間6万km保証  
※保証期間については、保証書をご確認ください。

### ロールを抑えシャープなコーナリングを実現。

スタビライザーは、左右のサスペンションを剛性の高いバーで結ぶことによって、コーナリング性能を向上させるパーツです。コーナリング時など左右のサスペンションストローク量に違いが生じた際には、バーがねじれ、そこに発生した反発力によって外側のタイヤを路面に押しつけ、ロール量を減少させる働きがあります。なお、直進時には機能しないため、乗り心地を損なうこともありません。

This stabilizer improves cornering performance by joining the left and right side suspension with a highly rigid bar. When cornering, differences in suspension stroke cause the bar to flex and exert a counterforce that pushes the tires to the ground while cutting roll. When going straight, none of these forces are called into play, so the bar remains inactive and the car's ride unaffected.

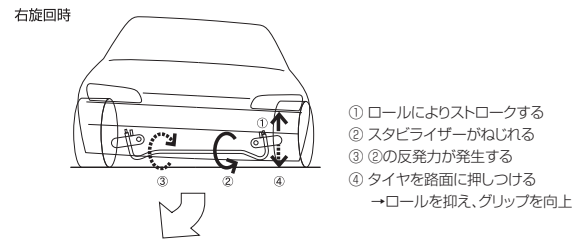
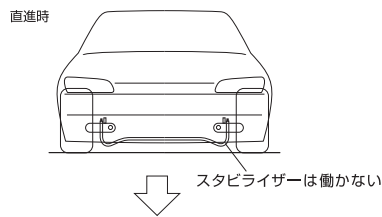

### スタビライザーキット車種別適合表

Vehicle	Application	Part no.	Code	税込価格	本体価格	Part information	
						Front	Rear
Silvia	S14 全車 S15 全車	54600-RSS50	Q	88,000	80,000	径mm	φ30.0 (中空) φ23.0 (中空)
						バネ定数N/mm (kgf/mm)	101.2 (10.3) 43.1 (4.4)
Skyline	R33 2WD車 (スタビライザー無車を除く) R34 2WD車 (スタビライザー無車を除く)	54600-RSR30	Q	71,500	65,000	径mm	φ27.2 (中空) φ23.0 (中空)
						バネ定数N/mm (kgf/mm)	35.6 (3.6) 43.1 (4.4)
Skyline GT-R	BNR32 全車	54600-RSR25	Q	93,500	85,000	径mm	φ22.2 (中空) φ27.2 (中空)
						バネ定数N/mm (kgf/mm)	18.1 (1.8) 113.9 (11.6)
						径mm	φ24.2 (中空) φ27.2 (中空)
	BCNR33 全車	54600-RSR35	Q	82,500	75,000	バネ定数N/mm (kgf/mm)	26.7 (2.7) 101.0 (10.3)
						径mm	φ23.0 (中空) φ27.2 (中空)
	BNR34 全車	54600-RSR45	Q	82,500	75,000	バネ定数N/mm (kgf/mm)	22.8 (2.3) 101.0 (10.3)
						径mm <sup>※3)</sup>	φ34 φ17.3
NISSAN GT-R	R35 '07~'15年モデル全車 <sup>注1)</sup> 注2)	54600-RSR51	E	154,000	140,000	バネレート <sup>注3)</sup>	110%相当 3段階調整式 (対'13年モデル仕様) 146%, 165%, 185%相当
						径mm	φ27.2 (中空) φ25.4 (中空)
Fairlady Z	Z34 全車 (Version NISMO, NISMOを除く)	E4600-1EA00	Q	77,199	70,181	バネ定数N/mm (kgf/mm)	90.1 (9.18) 112 (11.4)

注1)'07~'10年モデルに装着の際は、フロントロアリンク右(日産純正部品54500-38B0A 1個)、フロントロアリンク左(日産純正部品54501-38B0A 1個)、フロントスタビライザーコネクティングロッド右(日産純正部品54618-EG02C 1個)、フロントスタビライザーコネクティングロッド左(日産純正部品54668-EG02C 1個)、リヤスタビライザーブッシュ(日産純正部品 54613-62B0B 2個)が必要になります。別途ご購入ください。

注2)'11~'15年モデルに装着の際は、リヤスタビライザーブッシュ(日産純正部品54613-62B0B 2個)が必要になります。別途ご購入ください。

注3)値はすべて当社実測値となります。

※オーテックブランドの車両は、記載がない場合適合対象外となります。

## ■ Features

NISMOのスタビライザーキットは、日産各車の特性に合わせて、ベストなフィールングを実現。一般に難しいとされる、バネ定数や前後バランス等のセッティングについても、長年モータースポーツのフィールなどで培ってきた数々の技術・ノウハウを駆使し、最高のバランスを目指しました。装着は、付属のブッシュを使用して、標準品と交換するだけで、特にアライメント調整の必要はありません。標準装着のサスペンションにもぴったりとマッチしますが、NISMOサスペンションと併用することで、より鋭いコーナリングと、扱いやすさを実現します。

### NISSAN GT-R特別仕様

NISMOスポーツサスペンションキット(ファクトリーライン53110-RSR57、53110-RSR58)との同時装着<sup>注)</sup>をコンセプトに開発したスタビライザーキットです。

さらに、今後発売予定の商品にもマッチしたセッティングができるよう、リヤ用に調整機能を設けました。また、フロントアッパーリンクセット(54555-RSR50 p153)と組み合わせることでさらなる高性能を発揮します。

注)同時装着時の推奨は185%相当です。

The NISMO Stabilizer Kits were developed to match the particularities of each Nissan Car and to bring you the best ride possible. Relying on the abundant know-how and technique NISMO has been able to cultivate through long years of service in the Motor Sports field, we sought the best solutions to often intricate problems, such as the optimum setting for the spring constants or the proper equilibrium between the front and rear of the car. New bushes are included with each kit. The kit is built to OEM dimensions, so that installation is nothing more than a simple and direct part replacement. There is no need to adjust the new part's alignment. The Stabilizer Kit will exactly match all standard OEM installations as well as the NISMO Suspension for improved cornering and handling.

### NISSAN GT-R Custom Specifications

A stabilizer kit developed to be mounted at the same time\* as the NISMO Sports Suspension Kit (Factory Line 53110-RSR57, 53110-RSR58).

In addition, rear adjustment functions have been designed so that the kit can be set to match products scheduled to be released in the future. Even greater performance is delivered when combined with the Front Upper Link Set (54555-RSR50, p153).

\*When mounted at the same time, the recommendation is 185%.

## ■ 付属品

・専用強化ブッシュ(ボディ側)付属(R35、Z34除く)

※コンロッド側の強化ブッシュの設定はありません。

標準装着品をご使用ください。

### 商品に関するご注意

●NISSAN GT-R(R35)用は日産純正品(フロント:ブラック)とNISMOオリジナル品(リヤ:シルバー/NISMOステッカー付)のセットとなります。単品での販売はございません。あらかじめご了承ください。



S15用



R35用



専用強化ブッシュ



R35リヤ3段調整

OIL OIL FILTER



EXHAUST



ENGINE PARTS



COOLING



CLUTCH MISSION



LSD



SUSPENSION



LINK BUSH



BRAKE



WHEEL



EXTERIOR



INTERIOR



## Repair Parts

Part no.	Part	Front					Rear				
		Part no.	Code	税込価格	本体価格	Qty per car	Part no.	Code	税込価格	本体価格	Qty per car
54600-RSS50	Stabilizer <sup>注1)</sup>	54610-RSS50	Q	50,600	46,000	1	56220-RSS50	Q	44,000	40,000	1
	Bush	54613-RSS50	Q	2,200	2,000	2	55613-RS590	Q	2,200	2,000	2
54600-RSR30	Stabilizer <sup>注1)</sup>	54610-RS590	Q	38,500	35,000	1	56220-RSS50	Q	44,000	40,000	1
	Bush	54613-RS590	Q	2,200	2,000	2	55613-RS590	Q	2,200	2,000	2
54600-RSR25	Stabilizer <sup>注1)</sup>	54610-RSR25	Q	49,500	45,000	1	56220-RSR25	Q	50,600	46,000	1
	Bush	54613-RSR25	Q	5,500	5,000	2	55613-RS596	Q	2,200	2,000	2
54600-RSR35	Stabilizer <sup>注1)</sup>	54610-RS595	Q	52,800	48,000	1	56220-RSR45	Q	38,500	35,000	1
	Bush	54613-RS595	Q	2,200	2,000	2	55613-RS596	Q	2,200	2,000	2
54600-RSR45	Stabilizer <sup>注1)</sup>	54610-RSR45	Q	52,800	48,000	1	56220-RSR45	Q	38,500	35,000	1
	Bush	54613-RSR45	Q	2,200	2,000	2	55613-RS596	Q	2,200	2,000	2
E4600-1EA00	Stabilizer <sup>注2)</sup>	E4610-1EA00	Q	41,800	38,000	1	E6230-1EA00	Q	41,800	38,000	1

注1)強化ブッシュ付

注2)純正ブッシュを再使用

# REINFORCING PARTS



## Rear Member Brace [for Skyline GT-R (BCNR33, BNR34)]

COMPETITION

### リヤメンバーブレース車種別適合表

Vehicle	Model	Part	Part no.	Code	税込価格	本体価格	Qty per car	Part information
Skyline GT-R	BCNR33、BNR34全車	Rear Member Brace Set	55450-RRR45	E	36,300	33,000	1	1台分セット(フロント側&リヤ側、各左右)、セット販売のみ

※リヤサスペンションメンバーの剛性向上を確実にするため、リヤサスペンションマウントブッシュ(55442-RS580 1台あたり必要数:4 p164,167)の同時装着をお勧めします。  
※オーテックブランドの車両は、記載がない場合適合対象外となります。

### Repair Parts(Bolt)

Part	Part no.	Code	税込価格	本体価格	Qty per car	Part information	
Bolt-Long, Cam	55226-RRR45	E	1,100	1,000	2	偏心カムボルト	
Bolt	01111-01381	—	—	—	2	首下寸法:70mm	
Bolt	55424-33P00	—	—	—	2	首下寸法:83mm	
Washer-Plain	08915-4421A	—	—	—	4	日産純正部品	
Nut W/Washer	01225-00072	—	—	—	2		座付ナット ソケットサイズ:17mm
Nut	08912-9421A	—	—	—	4		座なしナット ソケットサイズ:19mm

### ■ Features

リヤサスペンションメンバーのサスペンションリンク取付部を連結し、剛性を向上させ、サスペンションメンバーのたわみによるアライメント変化を抑制。サスペンション本来の性能を発揮させることで、コーナリング性能、トラクション性能を向上させます。また、パーツ装着により、車両の挙動変化がドライバーにリアに伝わり、セッティングを出しやすくなります。

Attached to the suspension link of the rear suspension structure, this brace improves rigidity and limits changes in alignment due to deflection of the suspension. By bringing out the full potential of the suspension, it improves cornering and traction. With the brace installed, the driver is more directly in touch with his car. He can feel and adapt to changes as they come.

### ■ Specifications

- ・材質:STKM(炭素鋼管)
- ・パイプ径:φ25.4
- ・塗装色:シルバー
- ・曲げ部:補強板により剛性アップ

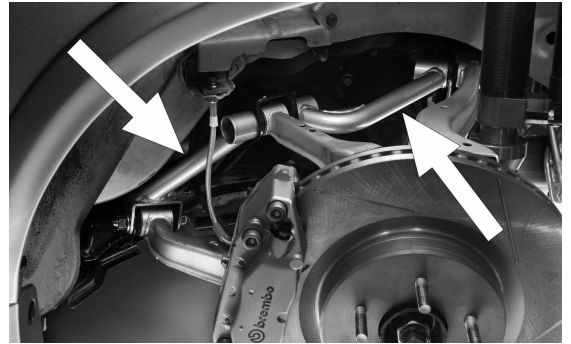

### 商品に関するご注意

- 車両の劣化具合によっては、本商品と車両のメンバーの留め点がずれたり、隙間があく恐れがあります。その場合は、メンバーを新品に交換することをお勧めします。ズレが大きいままでの装着や締付トルク不足は、サスペンションリンクやメンバーの破損につながりますのでおやめください。

# LINK BUSH

## PERFORMANCE DAMPER

- Performance Damper Set .....P151  
パフォーマンスダンパーセット

## SUSPENSION LINK

- Front Upper Link Set .....P153  
フロントアッパーリンクセット
- NISMO Suspension Link Series .....P154  
NISMOサスペンションリンクシリーズ
- Suspension Link & Bush Application Chart .....P155  
サスペンションリンク&ブッシュ適合表

## MOUNT BUSH

- Reinforced Engine Mounts .....P171  
強化エンジンマウント
- Reinforced Steering Gear Mount Bush .....P173  
強化ステアリングギアマウントブッシュ

OIL  
OIL FILTER 

EXHAUST 

ENGINE  
PARTS 

COOLING 

CLUTCH  
MISSION 

LSD 

SUSPENSION 

LINK  
BUSH 

BRAKE 

WHEEL 

EXTERIOR 

INTERIOR 



## Performance Damper Set

### ■ Features

ボディ微振動を解消し、安定したハンドリングを実現。

車体は補強して剛性を持たせても、タイヤからの路面入力やコーナリング時の荷重移動により、ボディ全体がスプリングのように動き、絶えず微振動を発生させています。こうしたボディ全体の微振動抑制を実現するのがヤマハ発動機(株)と共同開発したパフォーマンスダンパーです。サーキット走行時、ボディの微振動がステアリングを介してドライバーに伝わってくることで、不要な修正舵をあてることがありますが、パフォーマンスダンパーの装着により、ボディ微振動が解消され余計なハンドル操作の必要がなくなり安定したハンドリングを実現させます。また、一般走行においてもボディ微振動が解消されるため、上質で快適な乗り心地を体感できます。

#### Eliminates micro-vibrations for stabler handling

No matter how much you reinforce your car's body to make it more rigid, it will always be influenced by the road it's on. Drivers feel the road surface through the tires as well as experiencing weight shifts when cornering, moments when the entire body feels like a spring. The performance damper limits the transmission of micro-vibrations to the body. During circuit driving, vibrations from the car body are transmitted through the steering system to the driver, causing the driver to overreact and make unnecessary steering corrections. With the performance damper installed, micro-vibrations are eliminated and excessive steering along with them, giving you a more stable drive. The Performance Damper Set works just as well for normal, street driving, providing a much more enjoyable and comfortable ride.

### ■ Specifications

- ・前後セット
- ・ブラケット付
- ・1年間保証

### ■ 適合車種

- ・スカイラインGT-R(BNR34)V-Spec、V-SpecII、M-Spec<sup>注1)</sup>
- ・スカイラインGT-R(BCNR33)全車
- ・スカイラインGT-R(BNR32)全車<sup>注2)</sup>

注1) BNR34標準車に装着の場合、V-Spec用のフロントアンダーカバー(日産純正部品75880-AA410)とエンジンロアカバー(日産純正部品75890-AA410)が必要となります。別途ご購入ください。

注2) BNR32にパフォーマンスダンパー(リヤ)を取り付ける際、リヤストラットタワーバー(55420-RNR20 p144)の装着が必要となります。性能および構造上必要となりますので、未装着の場合は別途ご購入ください。

#### 商品に関するご注意

- BNR34にパフォーマンスダンパーを装着する場合、フロントのインナーフェンダーの一部切除が必要となります。
- BCNR33、BNR32にパフォーマンスダンパーを装着する場合フロントアンダーカバーの一部切除が必要となります。



パフォーマンスダンパーセット(BNR34用)



パフォーマンスダンパーセット(BNR32用)



パフォーマンスダンパーセット車種別適合表

Vehicle	Model	Part no.	Code	税込価格	本体価格	Qty per car	Part information
Skyline GT-R	BNR34 <sup>注1)</sup>	544B0-RSR45	E	110,000	100,000	1	前後セット、ブラケット付
	BCNR33 <sup>注2)</sup>	544B0-RSR35	E	110,000	100,000	1	
	BNR32 <sup>注3)</sup>	544B0-RSR25	E	110,000	100,000	1	

注1) BNR34標準車に装着の場合、V-Spec用のフロントアンダーカバー(日産純正部品75880-AA410)とエンジンロアカバー(日産純正部品75890-AA410)が必要となります。別途ご購入ください。

注2) 4ドア車には装着できません。

注3) パフォーマンスダンパー(リヤ)を取り付ける際、リヤストラットタワーバー(55420-RNR20 p144)の装着が必要となります。性能および構造上必要となりますので、未装着の場合は別途ご購入ください。

\*オーテックブランドの車両は、記載がない場合適合対象外となります。

〈装着例〉



BNR34フロント



BNR34リヤ



BNR32フロント



BNR32リヤ

OIL FILTER 

EXHAUST 

ENGINE PARTS 

COOLING 

CLUTCH MISSION 

LSD 

SUSPENSION 

LINK BUSH 

BRAKE 

WHEEL 

EXTERIOR 

INTERIOR 

# SUSPENSION LINK

OIL FILTER

EXHAUST

ENGINE PARTS

COOLING

CLUTCH MISSION

LSD

SUSPENSION

LINK BUSH

BRAKE

WHEEL

EXTERIOR

INTERIOR

## Front Upper Link Set

COMPETITION

Part	Part no.	Code	税込価格	本体価格	Qty per car	Part information
Front Upper Link Set	54555-RSR50	E	110,000	100,000	1	

### ■ Features

#### サーキット走行時に最適なフロントジオメトリーを実現

サーキットでのコーナリング性能を向上させるために最適なフロントジオメトリーの実現と純正品同等の強度・剛性を両立させました。別売りのスポーツサスペンションキット（ファクトリーライン 53110-RSR57、53110-RSR58）、スタビライザーキット（54600-RSR51 p147）を組み合わせることで、さらなる高性能を発揮します。

#### Allows for optimized front geometry during circuit driving

This set provides optimum front geometry and the same strength and rigidity as official products in order to improve cornering performance on the circuit.

Even greater performance is delivered by combining the optional Sports Suspension Kit (Factory Line 53110-RSR57, 53110-RSR58) and Stabilizer Kit (54600-RSR51, p147).

### ■ Specifications

- ・標準品と同形状、同材質。
- ・標準品の取付穴位置を変更することにより、有効長を4.5mm短縮。
- ・標準車高時のキャンバー角変化：装着前  $-1^{\circ}50'$  ⇒ 装着後  $-2^{\circ}20'$   
※車両の個体差により $\pm 0^{\circ}45'$ の誤差を生じることがあります。
- ・カラー：ブラック

### ■ 適合車種

- ・NISSAN GT-R(R35)'07~'15モデル全車  
(Club Track Editionを除く)



取付穴位置



【参考】標準品 取付穴位置

## NISMOサスペンションリンクシリーズ

NISMOサスペンションリンクシリーズは、サスペンションの「真の性能」をより多くのユーザーに体感していただくために製作した、「NISMO強化ゴムブッシュ圧入済み」「アッセンブリー交換タイプ」のサスペンションリンクです。NISMO強化ゴムブッシュを圧入することで、ゴムブッシュの「たわみ」を適度に抑え、サスペンションやタイヤの応答速度を向上させます。真のサスペンション性能を引き出すために、スポーツサスペンションやスポーツタイヤをご使用の方に特にお勧めします。



## NISMO Suspension Link Series

The NISMO Suspension Link Series was created to make ultimate suspension performance available to a greater number of users. These are assembly exchange-type suspension links fitted with NISMO Reinforced Rubber Bush. The insertion of NISMO Reinforced Rubber Bush leverages rubber bushing's capacity to better control deflection and gets you sharp response from your suspension and tires. The series is recommended to anyone driving high performance suspension and tires who wants to get full capacity performance from their suspension.

### NISMOサスペンションリンクシリーズの特長

#### 純正品にNISMO強化ゴムブッシュを圧入

NISMOサスペンションリンクは、日産純正サスペンションリンクにNISMO強化ゴムブッシュを圧入した商品です。

#### ゴムブッシュ式を採用

走行中にトラクションが掛かる方向へと「たわみ」を発生させるゴムブッシュの特性を活かすためにゴムブッシュ式を採用。NISMO強化ゴムブッシュの最適な「たわみ」が車両の有するサスペンションの動きを制限することなく、リニアな走行性能を生み出します。

#### 幅広いコントロール性能

NISMO強化ゴムブッシュの最適な「たわみ」が走行中に適度なアライメント変化を生じさせることで、あらゆる路面変化に対しても高いコントロール性を確保し、ドライからハードウエットまでくせのないサスペンション性能を提供します。

※ピロ式ではサスペンションの動き自体が制限されます。これにより、路面のうねりやギャップを通過する際に車両が路面変化に過剰反応するため、コントロール性を悪化させる場合があります。

#### 軽量・高剛性

NISMOサスペンションリンクの素材には、日産純正サスペンションリンクを採用しています。日産純正サスペンションリンクは、角断面形状により薄い肉厚でも引っ張り・ねじれ・疲労強度に優れ、「軽量」と「高剛性」を両立しています。NISMOサスペンションリンクキットは、ピロ式サスペンションリンクのようにバネ下重量が重くなりません。また、「高剛性」という面では、一般的な使用条件下において「交換不要」というロングライフ<sup>※1)</sup>を実現しています。

注1) ゴムブッシュは消耗品です。

#### メンテナンスフリー

ゴムブッシュ式のため、車体下回りの清掃や調整などの面倒なメンテナンスを行う必要はありません。

※ピロ式は、定期的な点検が必要になります。

### Features of the NISMO Suspension Link Series

#### Insertion of NISMO reinforced rubber bushing into Genuine part

The NISMO suspension link is a Nissan Genuine suspension link into which a NISMO reinforced rubber bushing has been pressure fitted.

#### Rubber type Bush

Rubber bush leverages deflection in the same direction as the car's actual traction. Because NISMO Reinforced Rubber Bushes provide a maximum level of deflection without restricting suspension motion, you get a linear drive.

#### All-purpose Control Performance

NISMO Reinforced Rubber Bush's ability to deliver optimal deflection leaves room for moderate adjustments to alignment while driving. These bushes work with the suspension to get high performance on every road surface your car takes on, from dry to extremely wet.

\* Suspension movement itself is restricted with pillow-type units. This can result in greater sensitivity to rises and gaps in the road and thereby effect your control of the vehicle.

#### Light Weight and High Rigidity

NISMO suspension links are made from the same material as genuine NISSAN suspensions. The angular cross section of the NISSAN suspension link, despite its thin wall, has excellent stretch, twist and fatigue resistance. It is both light weight and tremendously rigid. This makes the NISMO suspension link kit quite different from a pillow suspension link with heavy spring bottom weight. Greater rigidity means longer life<sup>\*1</sup>. In fact, for normal street driving, we can say that "Replacement is not required".

\*1 The Rubber bushes will need to be replaced and renewed.

#### Maintenance Free

The use of rubber bush eliminates the necessity for troublesome cleaning and maintenance of the underside of the car.

\* Pillow-type suspensions require regular inspection.

OIL FILTER



EXHAUST



ENGINE PARTS



COOLING



CLUTCH MISSION



LSD



SUSPENSION



LINK BUSH



BRAKE



WHEEL



EXTERIOR



INTERIOR



# SUSPENSION LINK & BUSH APPLICATION CHART



OIL FILTER

## Silvia (S13) & 180SX (RS13)

COMPETITION



EXHAUST



ENGINE PARTS



COOLING



CLUTCH MISSION



LSD



SUSPENSION



BRAKE



WHEEL



EXTERIOR



INTERIOR

### Suspension Link

No.	Part	Part no.	Code	税込価格	本体価格	Qty per car	Part information
1	Tension Rod Set	54460-RS520	E	22,000	20,000	1	左右1セット
3	Transverse Link Set	54555-RS520	E	49,500	45,000	1	左右1セット
5	Rear A Arm Set	55550-RS580	E	33,000	30,000	1	左右1セット
7	Rear Upper Link Set, Front	55125-RS580	E	17,600	16,000	1	左右1セット
9	Rear Upper Link Set, Rear	55135-RS580	E	29,700	27,000	1	左右1セット
11	Rear Lower Link Set	55100-RS580	E	30,800	28,000	1	左右1セット HICAS付車は不要

※標準品と同形状、同材質。NISMO強化ブッシュ圧入済み。カラーはシルバー+「NISMO」ロゴステッカー。

#### Repair Parts (Bush) (Needs pressure fitting / 要圧入作業)

No.	Part	Part no.	Code	税込価格	本体価格	Qty per car	Part information
2	Tension Rod Bush	54476-RS590	E	3,300	3,000	2	54460-RS520用
4	Transverse Link Bush	54535-RS520	E	3,300	3,000	2	54555-RS520用
6	Rear A Arm Bush	55045-RS580	E	2,200	2,000	4	55550-RS580用
8	Rear Upper Link Bush, Front	55157-RS580	E	2,200	2,000	2	55125-RS580用
10	Rear Upper Link Bush, Rear	55157-RS580	E	2,200	2,000	2	55135-RS580用
12	Rear Lower Link Bush	55157-RS580	E	2,200	2,000	2	55100-RS580用

※No. 8、10、12は共通です。

### Reinforced Bush

No.	Part	Part no.	Code	税込価格	本体価格	Qty per car	Part information
13	Front Strut Upper Mount	54320-RS520	Q	11,000	10,000	2	
14	Rear Axle Bush, Upper	55157-RS521	E	2,200	2,000	4	要圧入作業
15	Rear Axle Bush, Rear	55152-RS520	E	1,650	1,500	2	HICAS付車は不要 要圧入作業
	Rear Suspension Mount Bush Kit	55400-RS590	E	20,900	19,000	1	1台分キット(No. 16、17)
18	Upper Mount Bush, Upper	56217-RS580	E	1,100	1,000	2	
19	Upper Mount Bush, Lower	56218-RS580	E	1,100	1,000	2	

※標準品と同形状、同材質で、材質(ゴム)の硬度のみを標準品に対しアップ。No. 14~17のブッシュは圧入作業が必要です。

(注)スタビライザーについてはCA18DET HICAS無車のものを使用してください。

#### Repair Parts (Bush) (Needs pressure fitting / 要圧入作業)

No.	Part	Part no.	Code	税込価格	本体価格	Qty per car	Part information
16	Rear Suspension Mount Bush, Front	55440-RS520	E	5,500	5,000	2	55400-RS590用
17	Rear Suspension Mount Bush, Rear	55442-RS520	E	5,500	5,000	2	

#### 商品に関するご注意

- リンクおよびブッシュとも必ず左右を同時に交換してください。片側のみ交換すると、左右のサスペンションのバランスが崩れるため、補修の際でも同時に交換してください。
- リヤのリンクを交換する際にはNo. 14、15のリヤアックスル側のブッシュおよびNo. 16、17のサスペンションマウントブッシュをそれぞれ同時にNISMO製に交換することをお勧めします。リンクの交換のみでは、サスペンションの性能を100%発揮できません。

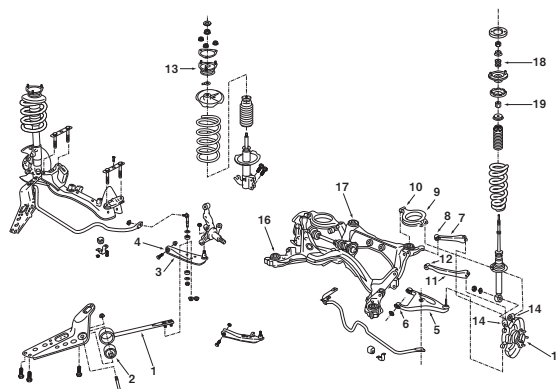

※No. 11、15はHICAS付車は不要です。

### Suspension Link

No.	Part	Part no.	Code	税込価格	本体価格	Qty per car	Part information
1	Tension Rod Set	54460-RSR40	E	28,600	26,000	1	左右1セット <sup>2)</sup>
3	Transverse Link Set	54555-RS541	E	44,000	40,000	1	左右1セット
5	Rear A Arm Set (standard)	55550-RS590	E	35,200	32,000	1	左右1セット
5	Rear A Arm Set (reinforced)	55550-RS591	E	40,700	37,000	1	左右1セット、補強板付
7	Rear Upper Link Set, Front	55125-RS580	E	17,600	16,000	1	左右1セット
9	Rear Upper Link Set, Rear	55135-RS590	E	71,500	65,000	1	左右1セット
11	Rear Lower Link Set	55100-RS590	E	30,800	28,000	1	左右1セット HICAS付車は不要

※標準品と同形状(No. 1を除く)、同材質。NISMO強化プッシュ圧入済み。カラーはシルバー+「NISMO」ロゴステッカー。

注)グレードによりブレーキエアガイドが標準装着されていますが、Tension Rod Set(No. 1)には標準のブレーキエアガイド装着用のブラケットが付いていないため装着できません。装着する場合はクリップ(日産純正部品41184-24U00 4個)が必要になります。別途ご購入ください。

#### Repair Parts (Bush) (Needs pressure fitting / 要圧入作業. Applicable to genuine link / 純正リンクにも使用可能)

No.	Part	Part no.	Code	税込価格	本体価格	Qty per car	Part information
2	Tension Rod Bush	54476-RS590	E	3,300	3,000	2	54460-RSR40用
4	Transverse Link Bush	54560-RS590	E	3,300	3,000	2	54555-RS541用
6	Rear A Arm Bush	55045-RS590	E	2,200	2,000	4	55550-RS590用
8	Rear Upper Link Bush, Front	55157-RS580	E	2,200	2,000	2	55125-RS580用
10	Rear Upper Link Bush, Rear	55157-RS580	E	2,200	2,000	2	55135-RS590用
12	Rear Lower Link Bush	55157-RS590	E	2,200	2,000	2	55100-RS590用

※No. 8, 10は共通です。

### Reinforced Bush

No.	Part	Part no.	Code	税込価格	本体価格	Qty per car	Part information
13	Front Strut Upper Mount	54320-RS520	Q	11,000	10,000	2	
14	Rear Axle Bush, Upper	55157-RS521	E	2,200	2,000	4	要圧入作業
15	Rear Axle Bush, Rear	55157-RS580	E	2,200	2,000	2	HICAS付車は不要 要圧入作業
	Rear Suspension Mount Bush Kit	55400-RS590	E	20,900	19,000	1	1台分キット(No. 16, 17)
	Diff Mount Bush Kit	55401-RS590	E	25,300	23,000	1	1台分キット(No. 18~21) <sup>2)</sup>
22	Upper Mount Bush, Upper	56217-RS580	E	1,100	1,000	2	
23	Upper Mount Bush, Lower	56218-RS580	E	1,100	1,000	2	

※標準品と同形状(No. 10~13を除く)、同材質で、材質(ゴム)の硬度のみを標準品に対しアップ。No. 14~19のプッシュは圧入作業が必要です。

注) '96/1~の車両は年式によりデフマウントプッシュの内筒とワッシャーが別式のもの(日産純正部品55476-70T00)と図のように一体式のもの(日産純正部品55476-70T20)とがあります。内筒とワッシャーが一体式の車両にデフマウントプッシュを装着する場合、ワッシャー(日産純正部品55482-60U1A 2個)が必要となります。別途ご購入ください。

#### Repair Parts (Bush) (Needs pressure fitting / 要圧入作業)

No.	Part	Part no.	Code	税込価格	本体価格	Qty per car	Part information
16	Rear Suspension Mount Bush, Front	55440-RS520	E	5,500	5,000	2	55400-RS590用
17	Rear Suspension Mount Bush, Rear	55442-RS520	E	5,500	5,000	2	
18	Diff Mount Bush, Rear	55470-RS580	E	9,900	9,000	2	
19	Diff Mount Bush	55476-RS580	E	1,430	1,300	2	55401-RS590用 セットで使用
20	Diff Mount Stopper Bush, Upper	55474-RS580	E	880	800	2	No. 20, 21圧入作業不要
21	Diff Mount Stopper Bush, Lower	55475-RS580	E	660	600	2	

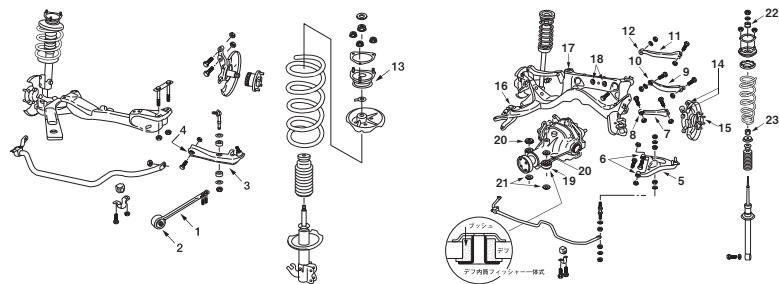

※No. 11, 15はHICAS付車は不要です。



⑤Rear A Arm / リヤAアーム



Suspension Link / サスペンションリンク一式 (写真はS14用)

#### 商品に関するご注意

- リンクおよびプッシュとも必ず左右を同時に交換してください。片側のみ交換すると、左右のサスペンションのバランスが崩れるため、補修の際でも、同時に交換してください。
- リヤのリンクを交換する際には、No. 14, 15のリヤアクスル側のプッシュおよびNo. 16, 17のサスペンションマウントプッシュを、それぞれ同時にNISMO製に交換することをお勧めします。リンクの交換のみでは、サスペンションの性能を100%発揮できません。

EXHAUST 

ENGINE PARTS 

COOLING 

CLUTCH MISSION 

LSD 

SUSPENSION 

LINK BUSH 

BRAKE 

WHEEL 

EXTERIOR 

INTERIOR 

# SUSPENSION LINK & BUSH APPLICATION CHART



OIL FILTER

**Silvia & 180SX**

COMPETITION



EXHAUST



ENGINE PARTS



COOLING



CLUTCH MISSION



LSD



SUSPENSION



LINK BUSH



BRAKE



WHEEL



EXTERIOR



INTERIOR

## Power Brace System 2

パワーブレースシステム2車種別適合表

Vehicle	Application	Part no.	Code	税込価格	本体価格	Qty per car	Part information
Silvia 180SX	R(P)S13('90/9~) (P)S13('90/9~) <sup>注</sup>	54480-RSS30	E	37,400	34,000	1	スチール製バーおよび補強済み テンションロッドブラケット(一体型)
	S14全車 S15全車	54480-RSS51	E	52,800	48,000	1	

注)~'90/8のS13系車はバウステアホースブラケット取付穴の位置が異なるため装着できません。  
※オーテックブランドの車両は、記載がない場合適合対象外となります。

### ■ Features

テンションロッドブラケット本体をボックス補強し、左右のブラケットとバーを一体化させるシステムです。シャシー剛性、ステアリング剛性、ステアリングレスポンスを向上させることで安定した走行性能を引き出すとともに、サーキット走行などの高負荷状態における、剛性不足からくるアライメント変化を防ぎます。

車体下面への張り出しがないため、装着後も最低地上高は変わりません(純正アンダーカバーもそのまま使用できます)。また、補強のベースとなるテンションロッドブラケットは純正と同形状ですので、取付点の変更などはありません。NISMOテンションロッドや、他メーカーのピロ式テンションロッドとの併用も可能です(NISMOサスペンションリンクセットシリーズと併用すると、より効果的です)。

The left and right brackets have been molded with the bar to create a box reinforcement. This structure provides greater chassis and steering rigidity, which improves steering response and makes driving more stable. It also prevents the changes in alignment that can come from lack of rigidity in high-load situations such as circuit racing. The tension rod brackets which form the base of the structure have the same shape as the standard parts, so the installation points are still the same. It can be used with NISMO tension rods or pillow-type tension rods from other manufacturers (for maximum effectiveness, use together with the NISMO suspension link set series).

### ■ Specifications

- ・補強済みテンションロッドブラケットとスチール製バー(φ27.2)一体型
- ・バー取り付け部補強済み
- ・塗装色:シルバー
- ・1年間保証



### Reinforced Bush

No.	Part	Part no.	Code	税込価格	本体価格	Qty per car	Part information
1	Tension Rod Bush	54476-RS590	E	3,300	3,000	2	要圧入作業
2	Transverse Link Bush	54560-RS590	E	3,300	3,000	2	
3	Front Upper Link Bush, Body Side	54541-RS580	E	2,420	2,200	4	
4	Front Upper Link Bush, Third Link Side	54545-RS580	E	2,420	2,200	4	
5	Rear A Arm Bush	55045-RS580	E	2,200	2,000	4	
6	Rear Axle & Link Bush	55157-RS580	E	2,200	2,000	8	
7	Rear Axle Bush, Rear	55152-RS520	E	1,650	1,500	2	HICAS付車(VG30DETT)不要
8	Rear Lower Link Bush	55157-RS580	E	2,200	2,000	2	要圧入作業
9	Rear Shock Absorber Bush	56219-RS580	E	5,170	4,700	2	
	Diff Mount Bush Kit	55401-RS590	E	25,300	23,000	1	1台分キット(No. 10~13)
14	Upper Mount Bush, Upper	56217-RS580	E	1,100	1,000	2	
15	Upper Mount Bush, Lower	56218-RS580	E	1,100	1,000	2	

※標準品と同形状、同材質で材質(ゴム)の硬度のみを標準品に対しアップ。

### Repair Parts (Bush) (Needs pressure fitting / 要圧入作業)

No.	Part	Part no.	Code	税込価格	本体価格	Qty per car	Part information
10	Diff Mount Bush, Rear	55470-RS580	E	9,900	9,000	2	55401-RS590用 セットで使用。 No. 12、13圧入作業不要
11	Diff Mount Bush	55476-RS580	E	1,430	1,300	2	
12	Diff Mount Stopper Bush, Upper	55474-RS580	E	880	800	2	
13	Diff Mount Stopper Bush, Lower	55475-RS580	E	660	600	2	

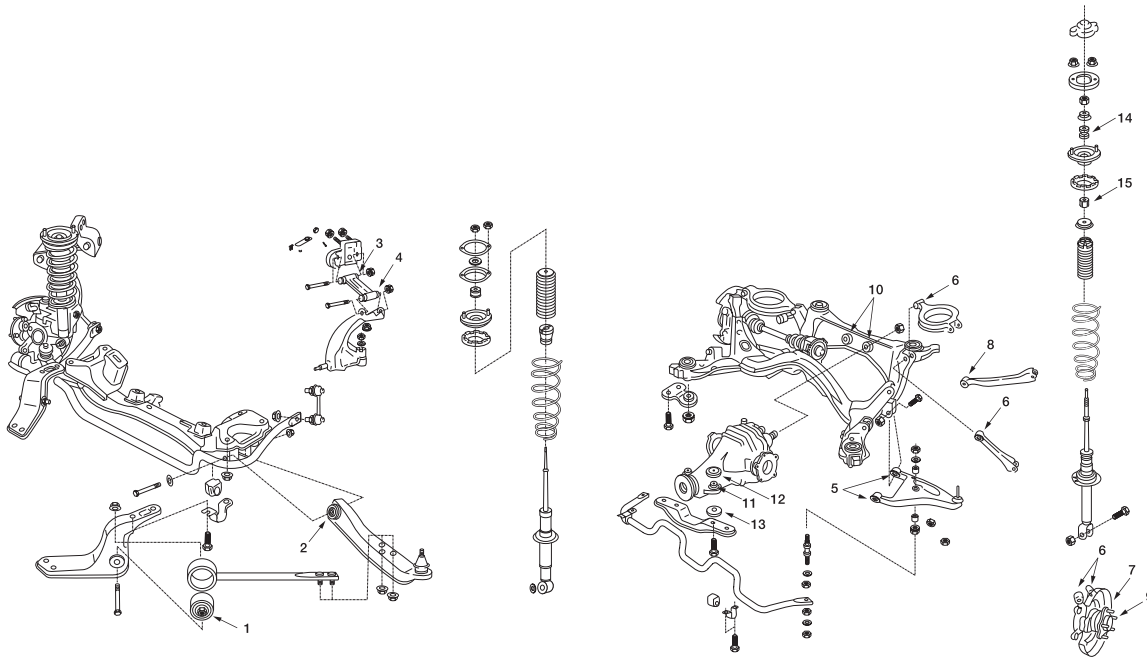

EXHAUST 

ENGINE PARTS 

COOLING 

CLUTCH MISSION 

LSD 

SUSPENSION 

LINK BUSH 

BRAKE 

WHEEL 

EXTERIOR 

INTERIOR 

# SUSPENSION LINK & BUSH APPLICATION CHART



OIL FILTER

**Fairlady Z (Z33) (~07/1) / Skyline Coupe (CPV35)**

**COMPETITION**



EXHAUST



ENGINE PARTS



COOLING



CLUTCH MISSION



LSD



SUSPENSION



LINK BUSH



BRAKE



WHEEL



EXTERIOR



INTERIOR

## Reinforced Bush

No.	Part	Part no.	Code	税込価格	本体価格	Qty per car	Part information
1	Front Upper Link Bush	54541-RRZ30	E	1,100	1,000	4	要圧入作業
2	Front Transverse Link Bush	54560-RRZ30	E	3,300	3,000	2	
3	Rear Upper Arm Bush	55045-RRZ30	E	1,100	1,000	4	
4	Rear Radius Rod Bush, Axle Side	55148-RRZ30	E	1,430	1,300	2	
5	Rear Radius Rod Bush, Body Side	55149-RRZ30	E	1,430	1,300	2	
6	Rear Front Lower Link Bush, Axle Side	55152-RRZ30	E	1,430	1,300	2	
7	Rear Front Lower Link Bush, Body Side	55153-RRZ30	E	1,430	1,300	2	
8	Rear Lower Link Bush, Body Side	55158-RRZ30	E	1,430	1,300	2	
9	Rear Shock Absorber Bush	56218-RRZ30	E	660	600	2	

## Features

- ・純正ブッシュのゴム硬度をアップさせ、剛性を高めたブッシュでスーパー耐久レースでの採用実績があります。
- ・フロントはダイレクト感のある操舵性、応答性の向上、リヤはコーナリング時の横剛性、グリップ感の向上が得られます。

※部位ごとの設定ですが、最大の効果を引き出すため、セットでのご使用をお勧めします。

The rubber used for the standard parts has been hardened to make a super-rigid, durable, race-proven bush.

Provides an improved, direct response in steering as well as a feeling of lateral rigidity and better grip in the rear when cornering.

\*Even if individual parts are available, we recommend installing a full set for the best results.

## 商品に関するご注意

- サンデーレース等の競技での使用を前提とした商品のため、車両の音振性能・乗心地が悪化します。

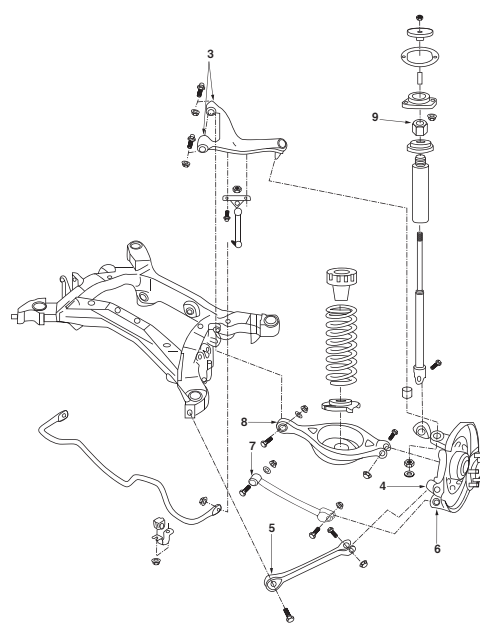
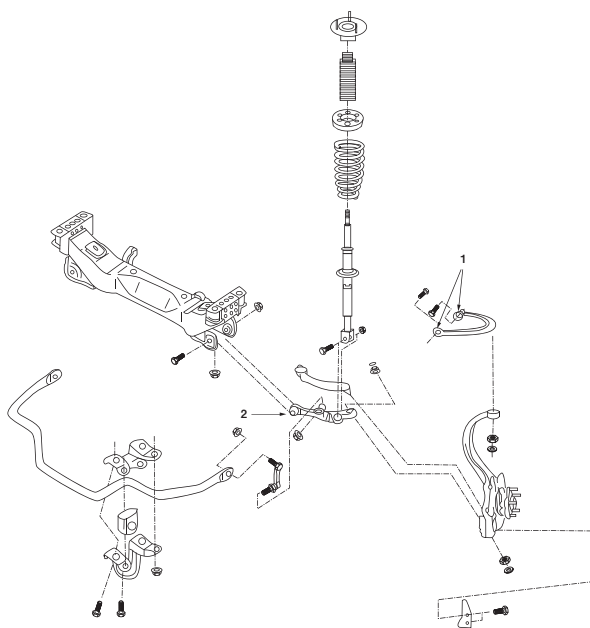



### Suspension Link

No.	Part	Part no.	Code	税込価格	本体価格	Qty per car	Part information
1	Tension Rod Set	54460-RS520	E	22,000	20,000	1	左右1セット
3	Transverse Link Set	54555-RS580	E	55,000	50,000	1	左右1セット
5	Front Upper Link Set	54556-RS580	E	60,500	55,000	1	左右1セット
8	Rear A Arm Set	55550-RS580	E	33,000	30,000	1	左右1セット
10	Rear Upper Link Set, Front	55125-RS580	E	17,600	16,000	1	左右1セット
12	Rear Upper Link Set, Rear	55135-RS580	E	29,700	27,000	1	左右1セット
14	Rear Lower Link Set	55100-RS580	E	30,800	28,000	1	左右1セット、HICAS付車は不要

※標準品と同形状、同材質。NISMO強化ブッシュ圧入済み。カラーはシルバー+「NISMO」ロゴステッカー。

#### Repair Parts (Bush) (Needs pressure fitting / 要圧入作業、Applicable to genuine link / 純正リンクにも使用可能)

No.	Part	Part no.	Code	税込価格	本体価格	Qty per car	Part information
2	Tension Rod Bush	54476-RS590	E	3,300	3,000	2	54460-RS520用
4	Transverse Link Bush	54560-RS590	E	3,300	3,000	2	54555-RS580用
6	Front Upper Link Bush, Body Side	54541-RS580	E	2,420	2,200	4	54556-RS580用
7	Rear Upper Link Bush, Third Link Side	54545-RS580	E	2,420	2,200	4	54556-RS580用
9	Rear A Arm Bush	55045-RS580	E	2,200	2,000	4	55550-RS580用
11	Rear Upper Link Bush	55157-RS580	E	2,200	2,000	2	55125-RS580用
13	Rear Upper Link Bush	55157-RS580	E	2,200	2,000	2	55135-RS580用
15	Rear Lower Link Bush	55157-RS580	E	2,200	2,000	2	55100-RS580用

※No. 11、13、15は共通です。

### Reinforced Bush

No.	Part	Part no.	Code	税込価格	本体価格	Qty per car	Part information
16	Rear Axle Bush, Upper	55157-RS521	E	2,200	2,000	4	要圧入作業
17	Rear Axle Bush, Rear	55152-RS520	E	1,650	1,500	2	HICAS付車は不要 要圧入作業
	Rear Suspension Mount Bush Kit	55400-RS590	E	20,900	19,000	1	1台分キット(No. 18、19)
20	Upper Mount Bush, Upper	56217-RS580	E	1,100	1,000	4	フロント、リヤ共通
21	Upper Mount Bush, Lower	56218-RS580	E	1,100	1,000	4	

※標準品と同形状(No. 18、19を除く)、同材質で、材質(ゴム)の硬度のみを標準品に対しアップ。No. 16~19のブッシュは圧入作業が必要です。

#### Repair Parts (Bush) (Needs pressure fitting / 要圧入作業)

No.	Part	Part no.	Code	税込価格	本体価格	Qty per car	Part information
18	Rear Suspension Mount Bush, Front	55440-RS520	E	5,500	5,000	2	55400-RS590用
19	Rear Suspension Mount Bush, Rear	55442-RS520	E	5,500	5,000	2	

#### 商品に関するご注意

- リンクおよびブッシュとも必ず左右を同時に交換してください。片側のみ交換すると、左右のサスペンションのバランスが崩れるため、補修の際でも同時に交換してください。
- リヤのリンクを交換する際にはNo.16、17のリヤアックスル側のブッシュおよびNo.18、19のサスペンションマウントブッシュをそれぞれ同時にNISMO製に交換することをお勧めします。リンクの交換のみでは、サスペンションの性能を100%発揮できません。

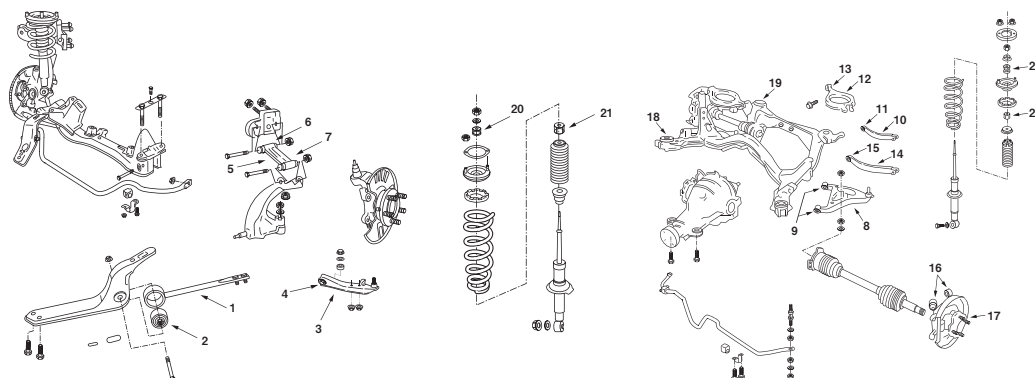

※No.14、17はHICAS付車は不要です。

EXHAUST 

ENGINE PARTS 

COOLING 

CLUTCH MISSION 

LSD 

SUSPENSION 

LINK BUSH 

BRAKE 

WHEEL 

EXTERIOR 

INTERIOR 

# SUSPENSION LINK & BUSH APPLICATION CHART



OIL FILTER

## Skyline GT-R (BNR32)

COMPETITION



EXHAUST



ENGINE PARTS



COOLING



CLUTCH MISSION



LSD



SUSPENSION



LINK BUSH



BRAKE



WHEEL



EXTERIOR



INTERIOR

### Suspension Link (HNR32, GTS-4にも装着可能)

No.	Part	Part no.	Code	税込価格	本体価格	Qty per car	Part information
1	Tension Rod Set <sup>※1)</sup>	54460-RS580	E	38,500	35,000	1	左右1セット サーキットリンクセットとの併用不可
3	Front Upper Link Set	54556-RS580	E	60,500	55,000	1	左右1セット
6	Rear A Arm Set	55550-RS580	E	33,000	30,000	1	左右1セット <sup>※2)</sup>
8	Rear Upper Link Set, Front	55125-RS580	E	17,600	16,000	1	左右1セット
10	Rear Upper Link Set, Rear	55135-RS580	E	29,700	27,000	1	左右1セット

※標準品と同形状、同材質。NISMO強化ブッシュ圧入済み。カラーはシルバー+「NISMO」ロゴステッカー。

注1) グレードによりプレーキエアガイドが標準装着されていますが、Tension Rod Set (No. 1) には標準のプレーキエアガイド装着用のブラケットが付いていないため装着できません。装着する場合はクリップ(日産純正部品41184-24U00 4個)が必要になります。別途ご購入ください。

注2) Rear A Arm Setにはカラーは付属されていません。標準装着品を移植してください。

### Repair Parts (Bush) (Needs pressure fitting / 要圧入作業、Applicable to genuine link / 純正リンクにも使用可能)

No.	Part	Part no.	Code	税込価格	本体価格	Qty per car	Part information
2	Tension Rod Bush	54476-RS580	E	6,600	6,000	2	54460-RS580用
4	Front Upper Link Bush, Body Side	54541-RS580	E	2,420	2,200	4	54556-RS580用
5	Front Upper Link Bush, Third Link Side	54545-RS580	E	2,420	2,200	4	
7	Rear A Arm Bush	55045-RS580	E	2,200	2,000	4	55550-RS580用
9	Rear Upper Link Bush	55157-RS580	E	2,200	2,000	2	55125-RS580用
11	Rear Upper Link Bush	55157-RS580	E	2,200	2,000	2	55135-RS580用

※No. 9, 11は共通です。

### Reinforced Bush (HNR32, GTS-4にも装着可能)

No.	Part	Part no.	Code	税込価格	本体価格	Qty per car	Part information
12	Rear Axle Bush, Upper	55157-RS580	E	2,200	2,000	4	要圧入作業
13	Rear Shock Absorber Bush	56219-RS580	E	5,170	4,700	2	
14	Rear Suspension Mount Bush	55442-RS580	E	6,050	5,500	4	
	Diff Mount Bush Kit	55401-RS590	E	25,300	23,000	1	1台分キット(No. 15~18)
19	Upper Mount Bush, Upper	56217-RS580	E	1,100	1,000	4	フロントリヤ共通
20	Upper Mount Bush, Lower	56218-RS580	E	1,100	1,000	4	
21	Rear Stabilizer Bush	54613-RS580	Q	660	600	2	φ25.4 純正スタビライザー用

※標準品と同形状、同材質、材質(ゴム)の硬度のみを標準品に対しアップ。No. 12~16のブッシュは圧入作業が必要です。

### Repair Parts (Bush) (Needs pressure fitting / 要圧入作業、Applicable to genuine link / 純正リンクにも使用可能)

No.	Part	Part no.	Code	税込価格	本体価格	Qty per car	Part information
15	Diff Mount Bush, Rear	55470-RS580	E	9,900	9,000	2	55401-RS590用 セットで使用
16	Diff Mount Bush	55476-RS580	E	1,430	1,300	2	
17	Diff Mount Stopper Bush, Upper	55474-RS580	E	880	800	2	No. 17, 18は圧入作業不要
18	Diff Mount Stopper Bush, Lower	55475-RS580	E	660	600	2	

#### 商品に関するご注意

- リンクおよびブッシュとも必ず左右同時に交換してください。片側のみ交換すると、左右のサスペンションのバランスが崩れるため、補修の際でも同時に交換してください。
- リヤのリンクを交換する際にはNo. 12, 13のリヤアクスル側のブッシュおよびNo. 14のサスペンションマウントブッシュをそれぞれ同時にNISMO製に交換することをお勧めします。リンク交換のみでは、サスペンションの性能を100%発揮できません。

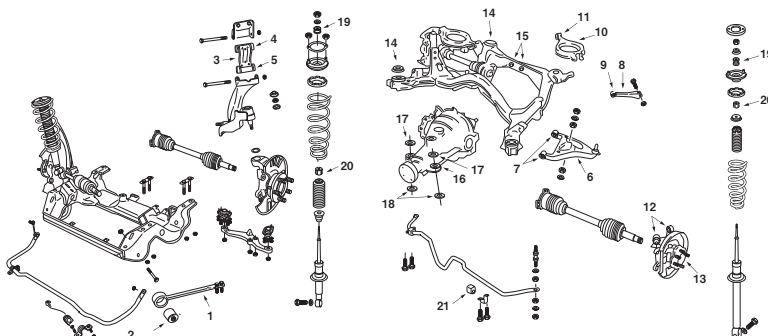

※Aアームにはカラーは付属されていません。



Suspension Link / サスペンションリンカー式 (BNR32用)

# Skyline (R33) 2WD

COMPETITION

OIL FILTER

## Suspension Link

No.	Part	Part no.	Code	税込価格	本体価格	Qty per car	Part information
1	Tension Rod Set	54460-RSR40	E	28,600	26,000	1	左右1セット <sup>③</sup>
3	Transverse Link Set	54555-RSR40	E	44,000	40,000	1	左右1セット
5	Rear A Arm Set (standard)	55550-RS590	E	35,200	32,000	1	左右1セット
5	Rear A Arm Set (reinforced)	55550-RS591	E	40,700	37,000	1	左右1セット、補強板付
7	Rear Upper Link Set, Front	55125-RS580	E	17,600	16,000	1	左右1セット
9	Rear Upper Link Set, Rear	55135-RS590	E	71,500	65,000	1	左右1セット
11	Rear Lower Link Set	55100-RS590	E	30,800	28,000	1	左右1セット、HICAS付車は不要

※標準品と同形状 (No. 1を除く)、同材質。NISMO強化プッシュ圧入済み。カラーはシルバー+「NISMO」ロゴステッカー。  
 注) グレードによりブレーキエアガイドが標準装着されていますが、Tension Rod Set (No. 1) には標準のブレーキエアガイド装着用のブラケットが付いていないため装着できません。装着する場合はクリップ (日産純正品41184-24U00 4個) が必要になります。別途ご購入ください。

### Repair Parts (Bush) (Needs pressure fitting / 要圧入作業、Applicable to genuine link / 純正リンクにも使用可能)

No.	Part	Part no.	Code	税込価格	本体価格	Qty per car	Part information
2	Tension Rod Bush	54476-RS590	E	3,300	3,000	2	54460-RSR40用
4	Transverse Link Bush	54560-RS590	E	3,300	3,000	2	54555-RSR40用
6	Rear A Arm Bush	55045-RS590	E	2,200	2,000	4	55550-RS590用
8	Rear Upper Link Bush	55157-RS580	E	2,200	2,000	2	55125-RS580用
10	Rear Upper Link Bush	55157-RS580	E	2,200	2,000	2	55135-RS590用
12	Rear Lower Link Bush	55157-RS590	E	2,200	2,000	2	55100-RS590用

※No. 8、10は共通です。

## Reinforced Bush

No.	Part	Part no.	Code	税込価格	本体価格	Qty per car	Part information
13	Front Third Link Bush	54545-RS590	E	3,300	3,000	4	
14	Rear Axle Bush, Upper	55157-RS521	E	2,200	2,000	4	要圧入作業
15	Rear Axle Bush, Rear	55152-RS520	E	1,650	1,500	2	HICAS付車は不要 要圧入作業
	Rear Suspension Mount Bush Kit	55400-RS590	E	20,900	19,000	1	1台分キット (No. 16、17)
	Diff Mount Bush Kit	55401-RS590	E	25,300	23,000	1	1台分キット (No. 18~21) <sup>③</sup>
22	Upper Mount Bush, Upper	56217-RS580	E	1,100	1,000	4	
23	Upper Mount Bush, Lower	56218-RS580	E	1,100	1,000	4	フロント、リヤ共通

※標準品と同形状 (No. 18~21を除く)、同材質で、材質 (ゴム) の硬度のみを標準品に対しアップ。No. 13~19のプッシュは圧入作業が必要です。  
 注) '94/12~の車両は年式によりDiff Mount Bushの内筒&ワッシャーが別体式のもの (日産純正品55476-70T00) と、下図のように一体式のもの (日産純正品55476-70T20) とがあります。内筒&ワッシャーが一体式の車両にDiff Mount Bushを装着する場合、ワッシャー (日産純正品55482-60U1A 2個) が必要となります。別途ご購入ください。

### Repair Parts (Bush) (Needs pressure fitting / 要圧入作業)

No.	Part	Part no.	Code	税込価格	本体価格	Qty per car	Part information
16	Rear Suspension Mount Bush, Front	55440-RS520	E	5,500	5,000	2	55400-RS590用
17	Rear Suspension Mount Bush, Rear	55442-RS520	E	5,500	5,000	2	
18	Diff Mount Bush, Rear	55470-RS580	E	9,900	9,000	2	55401-RS590用 セットで使用。 No. 20、21圧入作業不要
19	Diff Mount Stopper Bush	55476-RS580	E	1,430	1,300	2	
20	Diff Mount Stopper Bush, Upper	55474-RS580	E	880	800	2	
21	Diff Mount Stopper Bush, Lower	55475-RS580	E	660	600	2	

#### 商品に関するご注意

- リンクおよびプッシュとも必ず左右同時に交換してください。片側のみ交換すると、左右のサスペンションのバランスが崩れるため、補修の際でも同時に交換してください。
- リヤのリンクを交換する際には、No. 14、15のリヤアクスル側のプッシュおよびNo. 16、17のサスペンションマウントプッシュをそれぞれ同時にNISMO製に交換することをお勧めします。リンクの交換のみでは、サスペンションの性能を100%発揮できません。

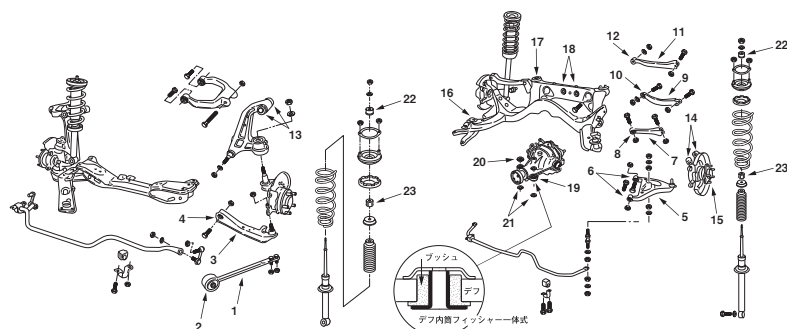

※No. 11、15はHICAS付車は不要です。



⑤ Reinforced / 補強板付 ⑥ Standard / スタンダード  
 ⑤ Rear A Arm / リヤAアーム

EXHAUST

ENGINE PARTS

COOLING

CLUTCH MISSION

LSD

SUSPENSION

LINK BUSH

BRAKE

WHEEL

EXTERIOR

INTERIOR

# SUSPENSION LINK & BUSH APPLICATION CHART



OIL FILTER

## Skyline GT-R (BCNR33)

COMPETITION



EXHAUST



ENGINE PARTS



COOLING



CLUTCH MISSION



LSD



SUSPENSION



LINK BUSH



BRAKE



WHEEL



EXTERIOR



INTERIOR

### Tension Rod Pro.

車高ダウンによるマイナス要因をなくし、コーナリング性能を重視したジオメトリーを実現。

No.	Part	Part no.	Code	税込価格	本体価格	Qty per car	Part information
1	Tension Rod Set Pro. <sup>注)</sup>	54460-RRR45	E	47,300	43,000	1	左右1セット、有効長短縮品

※適正ローダウン量: -35mm(フロント) / -30mm(リヤ)

※オーテックブランドの車両は、記載がない場合適合対象外となります。

注)標準のブレーキエアガイドは装着できません。装着される場合は、クリップ(日産純正部品41184-24U00 4個)が必要です。別途ご購入ください。また、NISMOブレーキクーリングエアガイド(41180-RSR45 生産廃止)は、スタビライザーと干渉するため装着できません。

#### ■ Features

有効長を短縮することでハイカスター化し、ステアリング応答性を向上させました。転舵時のネガティブキャンバーを増大させることによりコーナリング時の対地キャンバーを適正化し、タイヤのグリップ力を最大限に引き出します。また、ロッド形状やブッシュ取付角度を最適化することで、車高ダウンによるブッシュのねじれに起因する耐久性の低下も防いでいます。

Higher caster and better steering response were achieved by shortening the effective length. An augmentation in negative camber during steering optimizes ground camber when cornering. An amelioration of the rod shape and bush installation angle palliates the decrease in rigidity that can result from twisting of the bush on lowered vehicles.

#### ■ Specifications

・有効長8mm短縮(対純正品比)

・カスター角:装着前4°30'→装着後6°30'

#### 商品に関するご注意

- 本商品は、フル転舵時にタイヤがフェンダープロテクター(右前側)とリサーキュレーションバルブに干渉するため、取り外し、または加工が必要となります。
- 本商品の装着により、転舵時にステアリングが重くなります。
- 本商品を装着すると有効長の変更により、タイヤとフェンダー等、各部クリアランスが変わります。
- 補修の際は、必ず片側すべてを同時に交換するとともに、反対側のブッシュも交換してください。事故等の場合、破損箇所が1ヶ所であってもリンク類すべてに負担がかかっている恐れがあり、1ヶ所のみを交換すると、サスペンションのバランスが崩れます。

## Suspension Link

No.	Part	Part no.	Code	税込価格	本体価格	Qty per car	Part information
1	Tension Rod Set	54460-RS580	E	38,500	35,000	1	左右1セット 標準品と 同形状(テンション ロッドセットを除く) / 同材質
3	Rear A Arm Set (standard)	55550-RS590	E	35,200	32,000	1	
	Rear A Arm Set (reinforced)	55550-RS591	E	40,700	37,000	1	
5	Rear Upper Link Set, Front	55125-RS580	E	17,600	16,000	1	
7	Rear Upper Link Set, Rear	55135-RS590	E	71,500	65,000	1	

※Rear A Armにカラーは付属されていません。標準装着品を移植してください。

※オーテックブランドの車両は、記載がない場合適合対象外となります。

注) グレードによりブレーキエアガイドが標準装着されていますが、No. 1 Tension Rod Setに標準のブレーキエアガイドは装着用のブラケットが付いていないため装着できません。装着する場合はクリップ(日産純正部品41184-24U00 4個)が必要となります。別途ご購入ください。

Repair Parts (Bush) (Needs pressure fitting / 要圧入作業、Applicable to genuine link / 純正リンクにも使用可能)

No.	Part	Part no.	Code	税込価格	本体価格	Qty per car	Part information
2	Tension Rod Bush	54476-RS580	E	6,600	6,000	2	54460-RS580用
4	Rear A Arm Bush	55045-RS590	E	2,200	2,000	4	55550-RS590用
6	Rear Upper Link Bush	55157-RS580	E	2,200	2,000	2	55125-RS580用
8	Rear Upper Link Bush	55157-RS580	E	2,200	2,000	2	55135-RS590用



Suspension Link / サスペンションリンク一式



③Reinforced / 補強板付 ③Standard / スタンダード  
③Rear A Arm / リヤAアーム

## Reinforced Bush

No.	Part	Part no.	Code	税込価格	本体価格	Qty per car	Part information
9	Front Third Link Bush	54545-RS590	E	3,300	3,000	4	要圧入作業
10	Rear Axle Bush, Upper	55157-RS580	E	2,200	2,000	4	
11	Rear Shock Absorber Bush	56219-RS595	E	5,170	4,700	2	
12	Rear Suspension Mount Bush	55442-RS580	E	6,050	5,500	4	
	Diff Mount Bush Kit	55401-RS590	E	25,300	23,000	1	1台分キット(No. 13~16) <sup>②</sup>
17	Upper Mount Bush, Upper	56217-RS580	E	1,100	1,000	4	フロントリヤ共通
18	Upper Mount Bush, Lower	56218-RS580	E	1,100	1,000	4	

※標準品と同形状(No. 13~16を除く)、同材質で、材質(ゴム)の硬度のみを標準品に対しアップ。No. 9~14のブッシュは圧入作業が必要です。

※オーテックブランドの車両は、記載がない場合適合対象外となります。

注) '96/1~の車両は年式によりDiff Mount Bushの内筒とワッシャーが別体式(日産純正部品55476-70T00)と、図のように一体式のもの(日産純正部品55476-70T20)とがあります。内筒とワッシャーが一体式の車両にDiff Mount Bushを装着する場合、ワッシャー(日産純正部品55482-60U1A 2個)が必要となります。別途ご購入ください。

Repair Parts (Bush) (Needs pressure fitting / 要圧入作業)

No.	Part	Part no.	Code	税込価格	本体価格	Qty per car	Part information
13	Diff Mount Bush, Rear	55470-RS580	E	9,900	9,000	2	55401-RS590用 セットで使用 No. 15、16圧入作業不要
14	Diff Mount Bush	55476-RS580	E	1,430	1,300	2	
15	Diff Mount Stopper Bush, Upper	55474-RS580	E	880	800	2	
16	Diff Mount Stopper Bush, Lower	55475-RS580	E	660	600	2	

### 商品に関するご注意

- リンクおよびブッシュとも必ず左右同時に交換してください。片側のみ交換すると左右のサスペンションのバランスが崩れるため、補修の際でも同時に交換してください。
- リヤのリンクを交換する際にはNo. 10、11のリヤアクスル側のブッシュおよびNo. 12のリヤサスペンションマウントブッシュをそれぞれ同時にNISMO製に交換することをお勧めします。リンクの交換のみでは、サスペンションの性能を100%発揮できません。

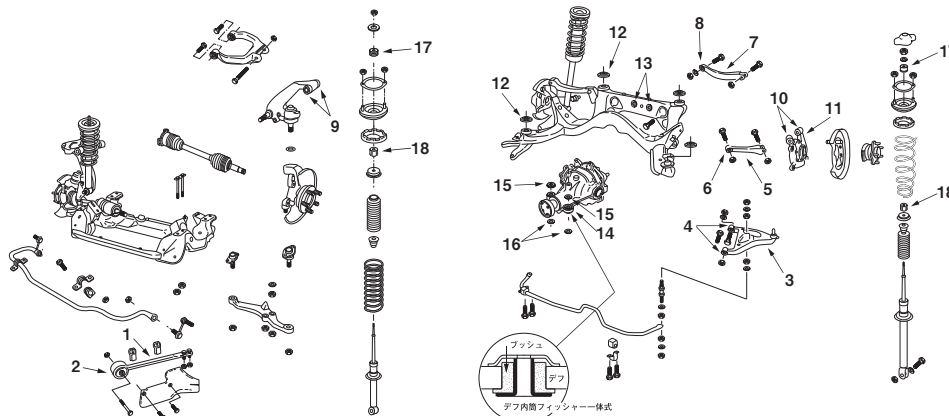

※Aアームにはカラーは付属されていません。

OIL FILTER

EXHAUST

ENGINE PARTS

COOLING

CLUTCH MISSION

LSD

SUSPENSION

LINK BUSH

BRAKE

WHEEL

EXTERIOR

INTERIOR

# SUSPENSION LINK & BUSH APPLICATION CHART

OIL FILTER

**Skyline (R34) 2WD**

COMPETITION

EXHAUST

ENGINE PARTS

COOLING

CLUTCH MISSION

LSD

SUSPENSION

LINK BUSH

BRAKE

WHEEL

EXTERIOR

INTERIOR

## Suspension Link

No.	Part	Part no.	Code	税込価格	本体価格	Qty per car	Part information
1	Tension Rod Set	54460-RSR40	E	28,600	26,000	1	左右1セット <sup>注1)</sup>
3	Transverse Link Set	54555-RSR40	E	44,000	40,000	1	左右1セット
5	Rear A Arm Set (standard)	55550-RS590	E	35,200	32,000	1	左右1セット <sup>注2)</sup>
5	Rear A Arm Set (reinforced)	55550-RS591	E	40,700	37,000	1	左右1セット <sup>注2)</sup> 、補強板付
7	Rear Upper Link Set, Front	55125-RS580	E	17,600	16,000	1	左右1セット
9	Rear Upper Link Set, Rear	55135-RS590	E	71,500	65,000	1	左右1セット
11	Rear Lower Link Set	55100-RS590	E	30,800	28,000	1	左右1セットHICAS付車は不要

※標準品と同形状、同材質。NISMO強化ブッシュ圧入済み。カラーはシルバー+「NISMO」ロゴステッカー。

注1) Tension Rod Set (No. 1)には装着用のブラケットが付いていないため、標準のブレーキエアガイドを装着することはできません。装着する場合はクリップ(日産純正部品 41184-24U00 4個)が必要になります。別途ご購入ください。

注2) Rear A Arm Setにはカラーは付属されていません。標準装着品を移植してください。

### Repair Parts (Bush) (Needs pressure fitting / 要圧入作業、Applicable to genuine link / 純正リンクにも使用可能)

No.	Part	Part no.	Code	税込価格	本体価格	Qty per car	Part information
2	Tension Rod Bush	54476-RS590	E	3,300	3,000	2	54460-RSR40用
4	Transverse Link Bush	54560-RS590	E	3,300	3,000	2	54555-RSR40用
6	Rear A Arm Bush	55045-RS590	E	2,200	2,000	4	55550-RS590用
8	Rear Upper Link Bush	55157-RS580	E	2,200	2,000	2	55125-RS580用
10	Rear Upper Link Bush	55157-RS580	E	2,200	2,000	2	55135-RS590用
12	Rear Lower Link Bush	55157-RS590	E	2,200	2,000	2	55100-RS590用

※No. 8, 10は共通です。



⑤Rear A Arm / リヤAアーム

## Reinforced Bush

No.	Part	Part no.	Code	税込価格	本体価格	Qty per car	Part information
13	Front Third Link Bush	54545-RS590	E	3,300	3,000	4	要圧入作業
14	Rear Axle Bush, Upper	55157-RS580	E	2,200	2,000	4	
15	Rear Axle Bush, Rear	55152-RS520	E	1,650	1,500	2	HICAS付車は不要 要圧入作業
16	Rear Shock Absorber Bush	56219-RS595	E	5,170	4,700	2	HICAS無車は不要 要圧入作業
	Rear Suspension Mount Bush Kit	55400-RS590	E	20,900	19,000	1	1台分キット(No. 17、18)
	Diff Mount Bush Kit	55401-RS590	E	25,300	23,000	1	1台分キット(No. 19~22) <sup>注)</sup>
23	Upper Mount Bush, Upper	56217-RS580	E	1,100	1,000	4	フロント・リヤ共通
24	Upper Mount Bush, Lower	56218-RS580	E	1,100	1,000	4	

※標準品と同形状(No. 19~22を除く)、同材質で、材質(ゴム)の硬度のみを標準品に対しアップ。No.13~20のブッシュは圧入作業が必要。

注)標準のDiff Mount Bushは、内筒&ワッシャーが図のように一体式になっているため、NISMO製Diff Mount Bushを装着する場合、ワッシャー(日産純正部品55482-60U1A 2個)が必要となります。別途ご購入ください。

### Repair Parts (Bush) (Needs pressure fitting / 要圧入作業)

No.	Part	Part no.	Code	税込価格	本体価格	Qty per car	Part information
17	Rear Suspension Mount Bush, Front	55440-RS520	E	5,500	5,000	2	55400-RS590用
18	Rear Suspension Mount Bush, Rear	55442-RS520	E	5,500	5,000	2	
19	Diff Mount Bush, Rear	55470-RS580	E	9,900	9,000	2	55401-RS590用 セットで使用
20	Diff Mount Bush	55476-RS580	E	1,430	1,300	2	
21	Diff Mount Stopper Bush, Upper	55474-RS580	E	880	800	2	No. 21、22は圧入作業不要
22	Diff Mount Stopper Bush, Lower	55475-RS580	E	660	600	2	

#### 商品に関するご注意

- リンクおよびブッシュとも必ず左右同時に交換してください。片側のみ交換すると、左右のサスペンションのバランスが崩れるため、補修の際でも同時に交換をお願いいたします。
- リヤのリンクを交換する際にはNo. 14、15のリヤアクスル側のブッシュおよびNo. 17、18のサスペンションマウントブッシュを同時にNISMO製に交換することをお勧めします。リンクの交換のみでは、サスペンションの性能を100%発揮できません。

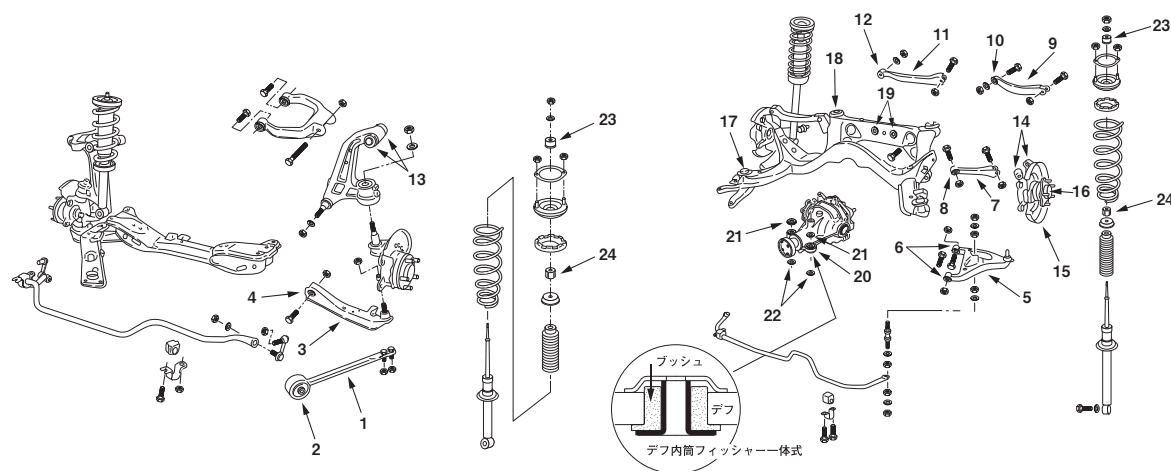

※リヤアームにはカラーは付属されていません。

※No. 11、15はHICAS付車は不要です。

※No. 16はHICAS無車は不要です。

OIL  
OIL FILTER

EXHAUST

ENGINE  
PARTS

COOLING

CLUTCH  
MISSION

LSD

SUSPENSION

LINK  
BUSH

BRAKE

WHEEL

EXTERIOR

INTERIOR

# SUSPENSION LINK & BUSH APPLICATION CHART



OIL FILTER

## Skyline GT-R (BNR34)

COMPETITION



EXHAUST



ENGINE PARTS



COOLING



CLUTCH MISSION



LSD



SUSPENSION



LINK BUSH



BRAKE



WHEEL



EXTERIOR



INTERIOR

### Suspension Link

No.	Part	Part no.	Code	税込価格	本体価格	Qty per car	Part information
1	Rear A Arm Set (standard)	55550-RS590	E	35,200	32,000	1	左右1セット、標準品と同形状/同材質
1	Rear A Arm Set (reinforced)	55550-RS591	E	40,700	37,000	1	
3	Rear Upper Link Set, Front	55125-RS580	E	17,600	16,000	1	
5	Rear Upper Link Set, Rear	55135-RS590	E	71,500	65,000	1	

※NISMO Rear A Arm Setにカラーは付属されていません。標準装着品を移植してください。

#### Repair Parts (Bush) (Needs pressure fitting / 要圧入作業、Applicable to genuine link / 純正リンクにも使用可能)

No.	Part	Part no.	Code	税込価格	本体価格	Qty per car	Part information
2	Rear A Arm Bush	55045-RS590	E	2,200	2,000	4	55550-RS590用
4,6	Rear Upper Link Bush	55157-RS580	E	2,200	2,000	2	55125-RS580用, 55135-RS590用



Suspension Link



①Reinforced / 補強板付  
①Standard / スタンダード

### Reinforced Bush

No.	Part	Part no.	Code	税込価格	本体価格	Qty per car	Part information
7	Front Third Link Bush	54545-RS590	E	3,300	3,000	4	要圧入作業
8	Rear Axle Bush, Upper	55157-RS580	E	2,200	2,000	4	
9	Rear Shock Absorber Bush	56219-RS595	E	5,170	4,700	2	
10	Rear Suspension Mount Bush	55442-RS580	E	6,050	5,500	4	
	Diff Mount Bush Kit	55401-RS590	E	25,300	23,000	1	1台分キット(No. 11~14) <sup>※</sup>
15	Upper Mount Bush, Upper	56217-RS580	E	1,100	1,000	4	フロント/リヤ共通
16	Upper Mount Bush, Lower	56218-RS580	E	1,100	1,000	4	

※標準品と同形状(No. 11~14を除く)、同材質で、材質(ゴム)の硬度のみを標準品に対しアップ。No. 7~12のブッシュは圧入作業が必要です。

注)標準のデフマウントブッシュは、内筒とワッシャーが図のように一体式になっているため、NISMO製デフマウントブッシュを装着する場合、ワッシャー(日産純正品55482-60U1A 2個)が必要となります。別途ご購入ください。

#### Repair Parts (Bush) (Needs pressure fitting / 要圧入作業)

No.	Part	Part no.	Code	税込価格	本体価格	Qty per car	Part information
11	Diff Mount Bush, Rear	55470-RS580	E	9,900	9,000	2	55401-RS590用 セットで使用 No. 13, 14圧入作業不要
12	Diff Mount Bush	55476-RS580	E	1,430	1,300	2	
13	Diff Mount Stopper Bush, Upper	55474-RS580	E	880	800	2	
14	Diff Mount Stopper Bush, Lower	55475-RS580	E	660	600	2	

#### 商品に関するご注意

- リンクおよびブッシュとも必ず左右を同時に交換してください。片側のみ交換すると、左右のサスペンションのバランスが崩れるため、補修の際でも同時に交換してください。
- リヤのリンクを交換する際には、No.8, 9のリヤアクスル側のブッシュおよびNo.10のサスペンションマウントブッシュをそれぞれ同時にNISMO製に交換することをお勧めします。リンクの交換のみでは、サスペンションの性能を100%発揮できません。

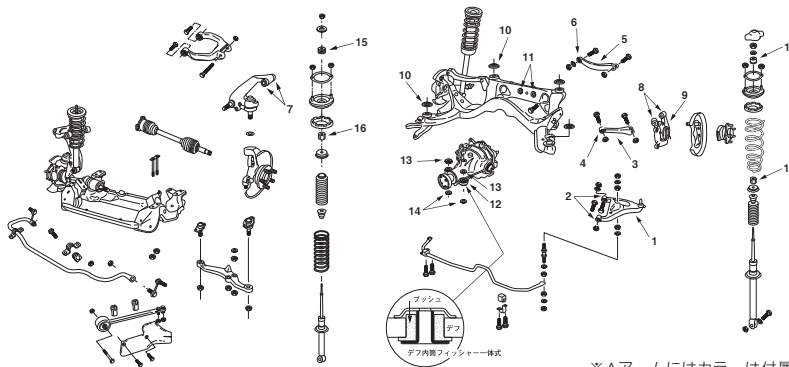

※Aアームにはカラーは付属されていません。



# Stagea (WGNC34) 260RS & 4WD Turbo MT

COMPETITION

OIL FILTER

## Suspension Link

No.	Part	Part no.	Code	税込価格	本体価格	Qty per car	Part information
1	Tension Rod Set <sup>(注1)</sup>	54460-RS580	E	38,500	35,000	1	左右1セット
3	Rear A Arm Set	55550-RS590	E	35,200	32,000	1	左右1セット <sup>(注2)</sup>
5	Rear Upper Link Set, Front	55125-RS580	E	17,600	16,000	1	左右1セット
7	Rear Upper Link Set, Rear	55135-RS590	E	71,500	65,000	1	左右1セット

※標準品と同形状、同材質。NISMO製強化ブッシュ圧入済み。カラーはシルバー+「NISMO」ロゴステッカー。

注1) グレードによりブレーキエアガイドが標準装着されていますが、Tension Rod Set (No. 1) には標準のブレーキエアガイド装着用のブラケットが付いていないため装着できません。装着する場合はクリップ(41184-24U00 4個日産純正部品)が必要になります。別途ご購入ください。

注2) Rear A Arm Setにはカラーは付属されていません。標準装着品を移植してください。

### Repair Parts (Bush) (Needs pressure fitting / 要圧入作業、Applicable to genuine link / 純正リンクにも使用可能)

No.	Part	Part no.	Code	税込価格	本体価格	Qty per car	Part information
2	Tension Rod Bush	54476-RS580	E	6,600	6,000	2	54460-RS580用
4	Rear A Arm Bush	55045-RS590	E	2,200	2,000	4	55550-RS590用
6	Rear Upper Link Bush	55157-RS580	E	2,200	2,000	2	55125-RS580用
8	Rear Upper Link Bush	55157-RS580	E	2,200	2,000	2	55135-RS590用

## Reinforced Bush

No.	Part	Part no.	Code	税込価格	本体価格	Qty per car	Part information
9	Front Third Link Bush	54545-RS590	E	3,300	3,000	4	
10	Rear Axle Bush, Upper	55157-RS580	E	2,200	2,000	4	要圧入作業
11	Rear Shock Absorber Bush	56219-RS595	E	5,170	4,700	2	
12	Upper Mount Bush, Upper	56217-RS580	E	1,100	1,000	4	フロント、リヤ共通
13	Upper Mount Bush, Lower	56218-RS580	E	1,100	1,000	4	

※標準品と同形状、同材質で材質(ゴム)の硬度のみを標準品に対しアップ。No. 9~11のブッシュは圧入作業が必要です。

### 商品に関するご注意

- リンクおよびブッシュとも必ず左右同時に交換してください。片側のみ交換すると、左右のサスペンションのバランスが崩れるため、補修の際でも同時交換をお願いいたします。
- リヤのリンクを交換する際にはNo. 10、11のリヤアスル側のブッシュをそれぞれ同時にNISMO製に交換することをお勧めします。リンクの交換のみでは、サスペンションの性能を100%発揮できません。

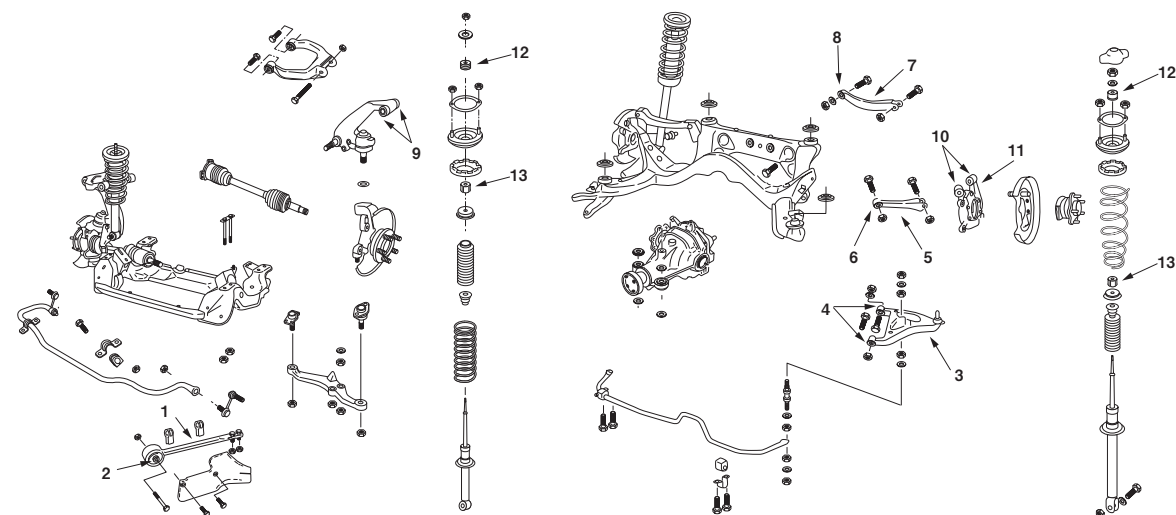

注) Aアームにはカラーは付属されていません。

EXHAUST

ENGINE PARTS

COOLING

CLUTCH MISSION

LSD

SUSPENSION

LINK BUSH

BRAKE

WHEEL

EXTERIOR

INTERIOR

# SUSPENSION LINK & BUSH APPLICATION CHART



OIL FILTER

## Stagea (WC34) 4WD AT

COMPETITION



EXHAUST

### Suspension Link

No.	Part	Part no.	Code	税込価格	本体価格	Qty per car	Part information
1	Tension Rod Set	54460-RS580	E	38,500	35,000	1	左右1セット <sup>※</sup>
3	Rear A Arm Set	55550-RS590	E	35,200	32,000	1	左右1セット
5	Rear Upper Link Set, Front	55125-RS580	E	17,600	16,000	1	左右1セット
7	Rear Upper Link Set, Rear	55135-RS590	E	71,500	65,000	1	左右1セット
9	Rear Lower Link Set	55100-RS590	E	30,800	28,000	1	左右1セット HICAS付車は不要

※標準品と同形状(No. 1を除く)、同材質。NISMO製強化ブッシュ圧入済み。カラーはシルバー+「NISMO」ロゴステッカー。

注)グレードによりブレーキエアガイドが標準装着されていますが、Tension Rod Set(No. 1)には標準のブレーキエアガイド装着用のブラケットが付いていないため装着できません。装着する場合はクリップ(41184-24U00 4個日産純正部品)が必要になります。別途ご購入ください。

### Repair Parts (Bush) (Needs pressure fitting / 要圧入作業、Applicable to genuine link / 純正リンクにも使用可能)

No.	Part	Part no.	Code	税込価格	本体価格	Qty per car	Part information
2	Tension Rod Bush	54476-RS580	E	6,600	6,000	2	54460-RS580用
4	Rear A Arm Bush	55045-RS590	E	2,200	2,000	4	55550-RS590用
6	Rear Upper Link Bush	55157-RS580	E	2,200	2,000	2	55125-RS580用
8	Rear Upper Link Bush	55157-RS580	E	2,200	2,000	2	55135-RS590用
10	Rear Lower Link Bush	55157-RS590	E	2,200	2,000	2	55100-RS590用

※No. 6, 8は共通です。



COOLING



CLUTCH MISSION

### Reinforced Bush

No.	Part	Part no.	Code	税込価格	本体価格	Qty per car	Part information
11	Front Third Link Bush	54545-RS590	E	3,300	3,000	4	要圧入作業
12	Rear Axle Bush, Upper	55157-RS521	E	2,200	2,000	4	
13	Rear Axle Bush, Rear	55152-RS520	E	1,650	1,500	2	HICAS付車は不要、要圧入作業
14	Upper Mount Bush, Upper	56217-RS580	E	1,100	1,000	4	
15	Upper Mount Bush, Lower	56218-RS580	E	1,100	1,000	4	フロント、リヤ共通

※標準品と同形状、同材質で材質(ゴム)の硬度のみを標準品に対しアップ。No. 11~13のブッシュは圧入作業が必要です。



LSD



SUSPENSION

#### 商品に関するご注意

- リンクおよびブッシュとも必ず左右同時に交換してください。片側のみ交換すると、左右のサスペンションのバランスが崩れるため、補修の際でも同時交換をお願いいたします。
- リヤのリンクを交換する際には、No. 12、13のリヤアクスル側のブッシュをそれぞれ同時にNISMO製に交換することをお勧めします。リンクの交換のみでは、サスペンションの性能を100%発揮できません。



LINK BUSH



BRAKE



WHEEL



EXTERIOR



INTERIOR

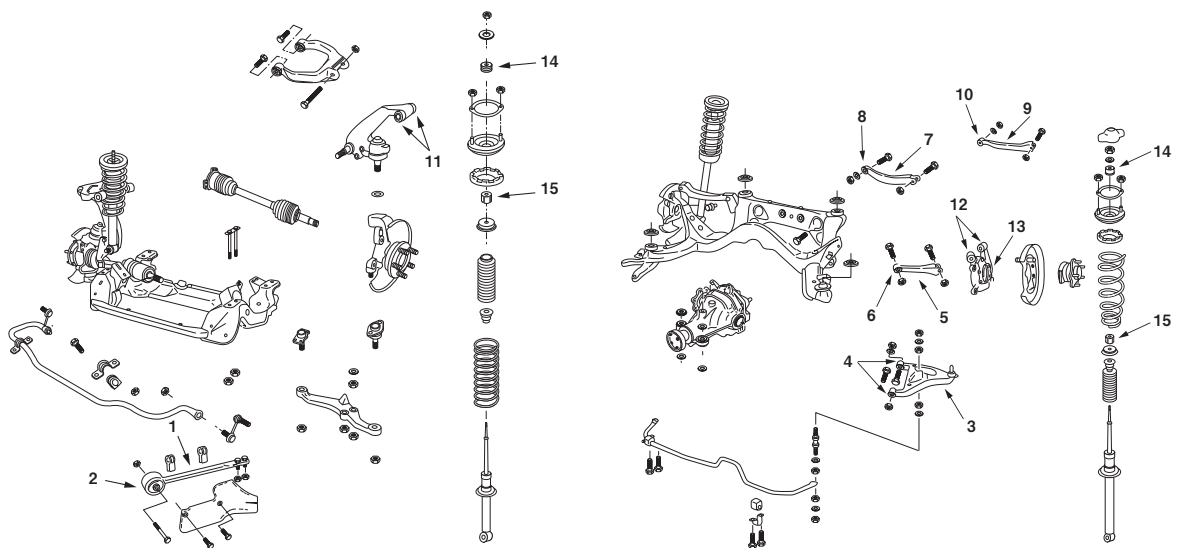

※No.9, 13はHICAS付車には不要です。

### Suspension Link

No.	Part	Part no.	Code	税込価格	本体価格	Qty per car	Part information
1	Tension Rod Set	54460-RS520	E	22,000	20,000	1	左右1セット
3	Transverse Link Set	54555-RS520	E	49,500	45,000	1	左右1セット
5	Rear A Arm Set	55550-RS580	E	33,000	30,000	1	左右1セット
7	Rear Upper Link Set, Front	55125-RS580	E	17,600	16,000	1	左右1セット
9	Rear Upper Link Set, Rear	55135-RS580	E	29,700	27,000	1	左右1セット
11	Rear Lower Link Set	55100-RS580	E	30,800	28,000	1	左右1セット HICAS付車は不要

※標準品と同形状、同材質。NISMO強化ブッシュ圧入済み。カラーはシルバー+「NISMO」ロゴステッカー。

### Repair Parts (Bush) (Needs pressure fitting / 要圧入作業、Applicable to genuine link / 純正リンクにも使用可能)

No.	Part	Part no.	Code	税込価格	本体価格	Qty per car	Part information
2	Tension Rod Bush	54476-RS590	E	3,300	3,000	2	54460-RS520用
4	Transverse Link Bush	54535-RS520	E	3,300	3,000	2	54555-RS520用
6	Rear A Arm Bush	55045-RS580	E	2,200	2,000	4	55550-RS580用
8	Rear Upper Link Bush	55157-RS580	E	2,200	2,000	2	55125-RS580用
10	Rear Upper Link Bush	55157-RS580	E	2,200	2,000	2	55135-RS580用
12	Rear Lower Link Bush	55157-RS580	E	2,200	2,000	2	55100-RS580用

※No. 8、10、12は共通です。

EXHAUST 

ENGINE PARTS 

COOLING 

CLUTCH MISSION 

### Reinforced Bush

No.	Part	Part no.	Code	税込価格	本体価格	Qty per car	Part information
13	Front Strut Upper Mount	54320-RS520	Q	11,000	10,000	2	
14	Rear Axle Bush, Upper	55157-RS521	E	2,200	2,000	4	要圧入作業
15	Rear Axle Bush, Rear	55152-RS520	E	1,650	1,500	2	HICAS付車は不要。要圧入作業
16	Upper Mount Bush, Upper	56217-RS580	E	1,100	1,000	2	
17	Upper Mount Bush, Lower	56218-RS580	E	1,100	1,000	2	

※標準品と同形状、同材質で、材質(ゴム)の硬度のみを標準品に対しアップ。No. 14、15のブッシュは圧入作業が必要です。

LSD 

SUSPENSION 

#### 商品に関するご注意

- リンクおよびブッシュとも、必ず左右同時に交換してください。片側のみを交換すると、左右のサスペンションのバランスが崩れるため、補修の際でも同時交換をしてください。
- リヤのリンクを交換する際には、No. 14、15のリヤアックスル側のブッシュを同時にNISMO製に交換することをお勧めします。リンクの交換のみでは、サスペンションの性能を100%発揮できません。

LINK BUSH 

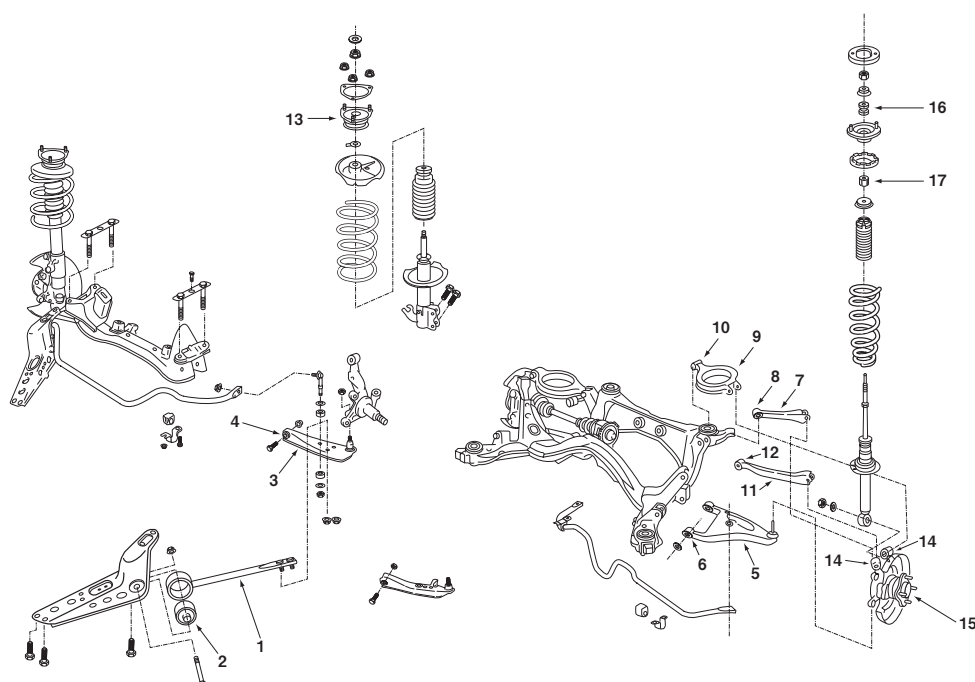

BRAKE 

WHEEL 

EXTERIOR 

INTERIOR 

# MOUNT BUSH



## Reinforced Engine Mounts

COMPETITION

強化エンジンマウント車種別適合表

Vehicle	Model	Application	No.	Part	Part no.	Code	税込価格	本体価格	Qty per car	Part information	
March	K13 <sup>※1</sup>	NISMO S	—	フロント右	11210-RSK30	E	22,000	20,000	1	マウントブッシュアッセンブリー	
			—	フロント左	11220-RSK30		9,350	8,500	1		
			—	トルクロッド	11360-RSK30		13,200	12,000	1		
Note	E12 <sup>※1</sup>	NISMO S(e-POWERを除く)	—	フロント右	11210-RSK30	E	22,000	20,000	1	マウントブッシュアッセンブリー	
			—	フロント左	11220-RSK30		9,350	8,500	1		
			—	トルクロッド	11360-RSK30		13,200	12,000	1		
Silvia 180SX	S13 RS13	CA18DE CA18DET	1	フロント右	11210-RS520	E	13,200	12,000	1	マウントブッシュアッセンブリー	
			2	フロント左	11220-RS520		13,200	12,000	1		
			3	リヤ(ミッション)	11320-RS541		11,000	10,000	1		
	FS13 RPS13 S14 S15	SR20DE SR20DET	1	フロント右	11210-RS540	E	24,200	22,000	1		
			2	フロント左	11220-RS540		24,200	22,000	1		
			3	リヤ(ミッション)	11320-RS541		11,000	10,000	1		
Skyline	R32 (2WD)	RB20(D)E(T) RB25DE	5速AT除く全車※2	1	フロント	11220-RS585	E	15,400	14,000	2	マウントブッシュアッセンブリー ※2:5速A/T車はフロントのみ装着可
				2	リヤ(ミッション)	11320-RS585		6,600	6,000	1	
	R32 (4WD)	RB20DET		1	フロント	11220-RS580	E	10,450	9,500	2	マウントブッシュアッセンブリー
				2	リヤ(ミッション)	11320-RS580		9,900	9,000	1	
	R33(2WD)	RB20E RB25DE	MT車用※3	1	フロント	11220-RS585	E	15,400	14,000	2	マウントブッシュアッセンブリー ※3:AT車はフロントのみ装着可
				2	リヤ(ミッション)	11320-RSR40		9,900	9,000	1	
		RB25DET	MT車用※3	1	フロント	11220-RSR40	E	19,800	18,000	2	
				2	リヤ(ミッション)	11320-RSR40		9,900	9,000	1	
	R34(2WD)	RB20DE RB25DE(T)	HICAS無および MT車用※4	1	フロント	11220-RS585	E	15,400	14,000	2	マウントブッシュアッセンブリー ※4:AT車はフロントのみ装着可
				2	リヤ(ミッション)	11320-RSR40		9,900	9,000	1	
		HICAS付および MT車用※4	1	フロント	11220-RSR40	E	19,800	18,000	2		
			2	リヤ(ミッション)	11320-RSR40		9,900	9,000	1		
Skyline GT-R	BNR32 BCNR33	RB26DETT		1	フロント	11220-RS580	E	10,450	9,500	2	マウントブッシュアッセンブリー
				2	リヤ(ミッション)	11320-RS580		9,900	9,000	1	
	BNR34	RB26DETT		1	フロント	11220-RS580	E	10,450	9,500	2	
				2	リヤ(ミッション)	11320-RSR45		10,450	9,500	1	
Stagea	WGNC34 (260RS)	RB26DETT		1	フロント	11220-RS580	E	10,450	9,500	2	マウントブッシュアッセンブリー
				2	リヤ(ミッション)	11320-RS580		9,900	9,000	1	

注) 3ヶ所同時交換をおすすめします。  
※オーテックブランドの車両は、記載がない場合適合対象外となります。

### ■ Features

マウントブッシュのゴム硬度を上げることで、破損強度アップはもちろん、アクセルのON/OFF時やブレーキング時、コーナリング時のエンジンの揺れや傾きを減少させ、アクセルレスポンスやシフトフィーリングが向上するとともに、コーナリング性能の向上にも効果を発揮します。

Of course using harder rubber for the mount bush increases resistance to damage but it also reduces engine shake and lean during acceleration, deceleration, braking and cornering. Overall, you get improved accelerator response, shifting and cornering performance.

### ■ Specifications

・標準装着品と同形状、ボルトオンタイプ

### 商品に関するご注意

- 標準品に比べ、エンジンの振動が室内に伝わりやすくなりますのであらかじめご了承ください。
- 標準品に比べ、ボディ側のマウント部に負担がかかりますので、あらかじめ補強等を行うことをお勧めします。
- 標準品に比べ、ゴム硬度が高いため車種によりエンジンの搭載位置が数mm上昇します。

■CA系、SR系FR(S13, S14, S15系)

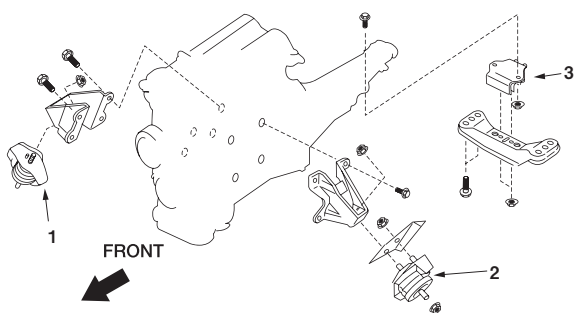

■RB系

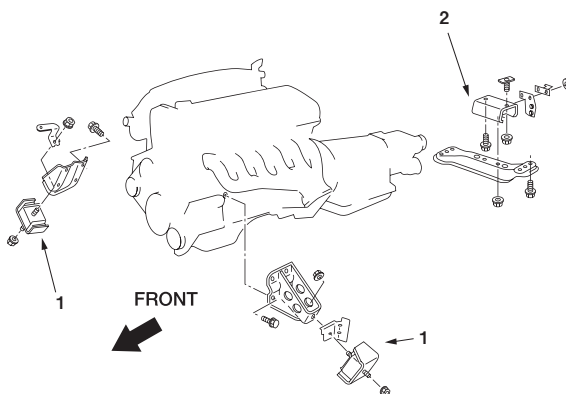

■RB26DETT 4WD

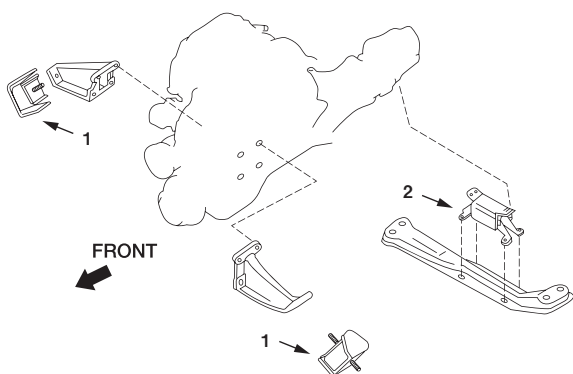

K13/E12用  
左:フロント右、右上:フロント左、右下:トルクロッド



R32(2WD)用

OIL OIL FILTER

EXHAUST

ENGINE PARTS

COOLING

CLUTCH MISSION

LSD

SUSPENSION

LINK BUSH

BRAKE

WHEEL

EXTERIOR

INTERIOR



# MOUNT BUSH

## Reinforced Steering Gear Mount Bush

COMPETITION

強化ステアリングギアマウントブッシュ車種別適合表

Vehicle	Model	Application	Illust	No.	Part	Part no.	Code	税込価格	本体価格	Qty per car	Part information
Silvia 180SX	(R)S13 (R)PS13	全車	①	1	右側	54444-RS520	E	3,300	3,000	1	
				2	左側	54445-RS520		3,300	3,000	1	
	S14	全車	②	1	右側	54444-RS520	E	3,300	3,000	1	
				2	左側	54445-RS540		2,750	2,500	1	
	S15	全車	②	1	右側	54444-RS590	E	2,750	2,500	1	
				2	左側	54445-RS540		2,750	2,500	1	
Skyline	R32 <sup>2)</sup>	2WD全車	②	1	右側	54444-RS520	E	3,300	3,000	1	
		CA18i, RB20E		2	左側	54445-RS590		2,750	2,500	1	RBツインカム系装着不可
	R33	2WD HICAS無車	②	1	右側	54444-RS520	E	3,300	3,000	1	
		2WD HICAS付車		1	右側	54444-RS590		2,750	2,500	1	
		2WD 全車		2	左側	54445-RS590		2,750	2,500	1	
Skyline GT-R	BNR32, BCNR33	RB26DETT	③	1,2	左右キット	54440-RS580	E	7,150	6,500	1	1台分キット
	BNR34	RB26DETT		④	1	左側		54445-RS580	E	2,750	2,500

注)GTS4には、BNR32用(54440-RS580)が装着可能です。  
※オーテックブランドの車両は、記載がない場合適合対象外となります。

### ■ Features

ステアリングギアをメンバー(ボディ)に固定している部分に使用しているマウントブッシュの硬度アップ品。マウントブッシュのゴム硬度を上げることで、ステアリング操作時のステアリングギア自体の余分な動きが抑えられ、ステアリングのレスポンスとダイレクト感が向上するとともに、微細なステアリングインフォメーションもつかみやすくなります。

A hardened mount bush for attaching the steering gear to the body.  
A bush made of harder rubber cuts extra motion in steering gear.  
Steering response is improved. The driver feels more in synch with his car and in direct touch with the road environment.

### ■ Specifications

・標準装着品と同形状、ボルトオンタイプ

#### 商品に関するご注意

- 標準品に比べ、路面の細かい凹凸等による振動がステアリングに伝わりやすくなりますので、あらかじめご了承ください。
- 標準品に比べ、ステアリングが若干重く感じるようになる場合がありますので、あらかじめご了承ください。

#### ①シルビア(S13系)用

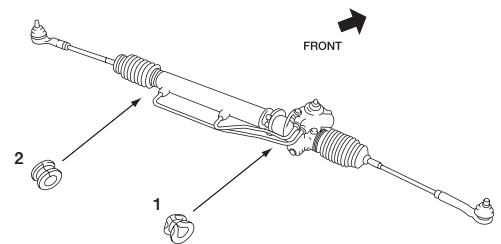

#### ②シルビア(S14)、スカイライン(R32, R33)用

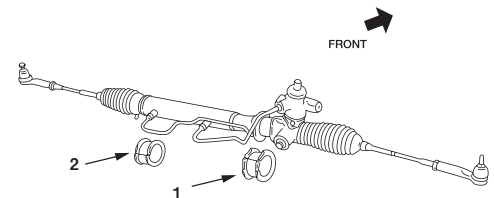

#### ③スカイラインGT-R(BNR32, BCNR33)用

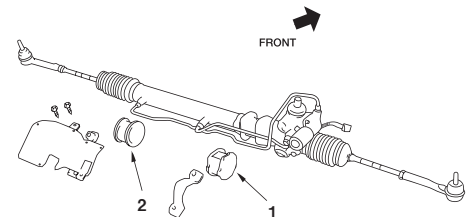

#### ④スカイラインGT-R(BNR34)用

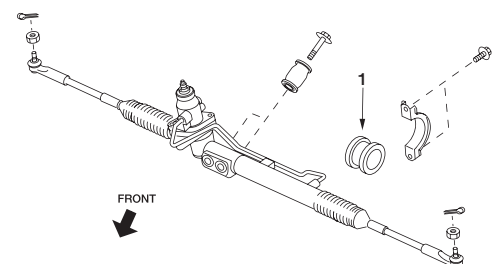

OIL FILTER

EXHAUST

ENGINE PARTS

COOLING

CLUTCH MISSION

LSD

SUSPENSION

LINK BUSH

BRAKE

WHEEL

EXTERIOR

INTERIOR

# BRAKE

## BRAKE PADS

- **S-tune Brake Pad** ..... P175  
S-tuneブレーキパッド
- **NISSAN GT-R (R35) Nissan Genuine Brake Conversion Kit** ..... P177  
NISSAN GT-R (R35) 純正ブレーキ変換キット

## BRAKE RELATED PARTS

- **Sports Brake Rotors** ..... P179  
スポーツブレーキローター
- **Brake Hose Set** ..... P181  
ブレーキホースセット

OIL  
OIL FILTER 

EXHAUST 

ENGINE  
PARTS 

COOLING 

CLUTCH  
MISSION 

LSD 

SUSPENSION 

LINK  
BUSH 

BRAKE 

WHEEL 

EXTERIOR 

INTERIOR 



## S-tune Brake Pad(Non-Asbestos)

### ■ Features

NISMO S-tuneブレーキパッドは、ストリート用ブレーキパッドとして雨天時などスリップしやすい路面での微小な制動Gから、高速走行時におけるABS作動域の高い制動Gまでの幅広い領域でリニアかつ正確なコントロール性を実現しています。

#### 独自開発のノンアスベストフェーシング

常温域から高温域までの安定した効きと、ABSシステムとの連動を両立するため、独自開発のノンアスベストフェーシングを採用。高温時フェード時の $\mu$ 低下や、フェーシング崩壊を防ぐため、耐熱性の高いフェーシング補強繊維(繊維長が長い)を配合。これにより、市街地走行から高速走行までの幅広い速度域で安定した効きを発揮します。

#### ブレーキの鳴きを低減

フェーシングにノイズ低減効果のある材料を配合し、さらにフェーシングと裏板の間に専用のノイズダンパーをサンドイッチする構造を採用することで、ブレーキパッドとローター間に生じるジャダーやノイズのバックプレートへの共振を低減。ブレーキの鳴きを大幅に抑制しました。

※当社従来品との対比の結果です。

※プレノボキャリパー装着車(GT-R、Z33、CPV35)は低速走行時やフェーシング摩耗状況により鳴きが発生する場合があります。

#### 全気候対応

気象条件に左右されない信頼性(耐ウォーターフェード)を有しており、気象変化によるブレーキ性能の変化を極限まで抑えています。

#### ホイールの汚れを低減

ローター攻撃性を抑えることでローター摩耗粉が減少し、スポーツブレーキパッド特有のホイールの汚れを低減させています。ブレーキダストがホイールに付着しても通常の水洗いで簡単に落とせます。

※当社従来品との対比の結果です。

#### NISMO ブレーキパッド性能比較

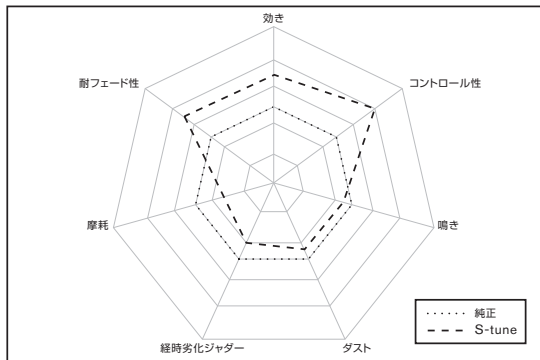

NISMOブレーキパッドの性能を5段階評価で示したものです。ただし、日産純正bremboの性能を3とし、相対比較で表しています。

#### NON-ASBESTOS

NISMO S-tune brake pads were made for street use, so they can handle a wide range of g-forces, from light braking we tend to use on slippery streets in the rain to hard braking when the ABS system goes into full swing.

#### ORIGINAL NON-ASBESTOS FRICTION MATERIAL

NISMO has developed an original non-asbestos friction material that works evenly across the full temperature spectrum from cold to extremely hot and functions superbly with the ABS system. A special fiber mix made from unusually long fibers was created to prevent loss of braking power and avoid destruction of the facing material during heat intensive braking and any accompanying brake fade. With this facing material, the brake pads function equally well in regular city traffic as in rigorous, high speed racing.

#### LESS BRAKING NOISE

In addition to mixing material which is effective to reduce noise, a noise damper is placed between the backing plates and the friction material. This combination cuts any resonance from the backplate if judder noise is produced between the brake pad and the rotor\*.

\*According to comparison tests with previous NISMO products. Cars installed with Brembo Calipers (GT-R, Z33, CPV35) may generate more noise when braking at low speeds or depending on wear of the friction material.

#### FOR ALL CLIMATES

Braking will remain steady in any weather (these brake pads resist brake fade due to water invasion). Uneven brake performance in different weather conditions has been totally minimized.

#### CLEANER WHEELS

High performance brake pads typically dirty the wheels with particles coming from abrasion during normal braking use, but these NISMO Brake Pads minimize\* this by attenuating the aggressiveness of the rotor. You may still get a little powder on your wheels, but so little that it can be simply rinsed off with just water in a quick cleaning.

\*According to comparison tests with previous NISMO products.



#### 【特性表】

タイプ	用途	摩材	摩擦係数( $\mu$ )	許容温度域 (ローター適正温度)	適用キャリパー
S-tune	ストリート	ノンアスベスト	0.3~0.5	常温~500℃	日産純正キャリパー対応

※摩擦係数:数値が大きいほど、摩擦抵抗が大きく、より少ない踏力で高い制動力を発揮します。



## S-tune ブレーキパッド車種別適合表

Vehicle	Model	Application	Front pad				Rear pad			
			Part no.	税込価格	本体価格	Code	Part no.	税込価格	本体価格	Code
March	K13	全車(VDC付車 <sup>※</sup> を除く)	D1060-1HA00	15,400	14,000	M	—	—	—	—
Note	E12	全車	D1060-1HA00	15,400	14,000	M	—	—	—	—
Silvia, 180SX	S14	SR20DET	41060-RN25P	19,800	18,000	Q	—	—	—	—
	S15	SR20DET, SR20DE(オーテックバージョン)	41060-RN25P	19,800	18,000	Q	—	—	—	—
Skyline	R32	Type M, GTS-4	41060-RN25P	19,800	18,000	Q	44060-RN11P	17,600	16,000	Q
	R33	RB25DET, RB25DE(GT-S S/S)	41060-RN25P	19,800	18,000	Q	44060-RN11P	17,600	16,000	Q
	R34	RB25DET, RB25DE(GTV)	41060-RN25P	19,800	18,000	Q	44060-RN11P	17,600	16,000	Q
	CPV35	6MT車(プレンボ装着車)~04/11	D1060-RN27B	24,200	22,000	Q	D4060-RN13B	22,000	20,000	Q
Skyline GT-R	BNR32	RB26DETT	41060-RN25P	19,800	18,000	Q	44060-RN11P	17,600	16,000	Q
		RB26DETT Vspec, VspecII(プレンボ装着車)	D1060-RN27B	24,200	22,000	Q	D4060-RN13B	22,000	20,000	Q
	BCNR33	RB26DETT 全車 ※オーテックバージョン(4ドア)を含む	D1060-RN27B	24,200	22,000	Q	D4060-RN13B	22,000	20,000	Q
	BNR34	RB26DETT 全車	D1060-RN27B	24,200	22,000	Q	D4060-RN13B	22,000	20,000	Q
Fairlady Z	Z32	全車	41060-RN25P	19,800	18,000	Q	44060-RN11P	17,600	16,000	Q
	Z33	Version S/ST, ロードスターVersion ST, 35thアニバーサリー車	D1060-RN27B	24,200	22,000	Q	D4060-RN13B	22,000	20,000	Q
Stagea	WC34	RB26DETT 260RS	D1060-RN27B	24,200	22,000	Q	D4060-RN13B	22,000	20,000	Q
Elgrand	E52	全車	D1060-RN35D	19,800	18,000	Q	D4060-RN14D	15,400	14,000	Q

注)NISMO, NISMO Siは装着可。

※オーテックブランドの車両は、記載がない場合適合対象外となります。

### [NISMO ブレーキパッドに関するご注意]

- ①保安基準に適合するため、車検も問題ありません。
- ②適合外の車両に装着したり、フロント・リヤ共に設定のある車種に対しフロントのみ、またはリヤのみ装着すると、ブレーキの前後バランス等制動安定性が損なわれる場合があります。必ず適合表をご覧の上、正しい組み合わせでご使用ください。なお、設定がフロントパッドのみの車種については、リヤは純正品をご使用ください。
- ③パッドを交換する際は、取り外したパッドと装着するNISMO製パッドの形状が同じか、必ずご確認ください。
- ④鳴き防止のための面取り以外の加工はしないでください。摩材剥離・クラック・異常摩耗等トラブルの原因となります。
- ⑤パッドを交換する際は、必ず取り外したパッドとローターのチェックを行い、パッドが偏摩耗・異常摩耗している場合は、キャリパーおよびローターをチェックしてください。また、ローターが摩耗している場合は新品と交換してください。
- ⑥標準のブレーキパッドが取り外し可能なシム等使用している場合は必ず取り外し、NISMO製ブレーキパッドの裏側にブレーキグリスを塗布後装着してください。この際、ブレーキグリスがパッドの摩材およびローターに付着しないよう十分注意してください。
- ⑦交換後に焼き入れの必要はありませんが、パッドとローターの"当たり"をつけるため、装着後しばらくの間は急制動を避け、安全運転を心掛けてください。
- ⑧交換後はブレーキのタッチ・制動感が変化しますので、十分慣れるまでは急制動を避け、配慮ある運転を心掛けてください。
- ⑨NISMOブレーキパッドは、効力(μ)および耐フェード性を重視しているため"鳴き"が発生する場合があります。あらかじめご了承ください。また、パッドとローターの当たり具合やブレーキの使用過程の状況でもブレーキ鳴きに影響しますので、組み込みの際はご注意ください。

OIL FILTER 

EXHAUST 

ENGINE PARTS 

COOLING 

CLUTCH MISSION 

LSD 

SUSPENSION 

LINK BUSH 

BRAKE 

WHEEL 

EXTERIOR 

INTERIOR 



OIL FILTER

## NISSAN GT-R(R35) Nissan Genuine Brake Conversion Kit

COMPETITION



EXHAUST



ENGINE PARTS



COOLING



CLUTCH MISSION



LSD



SUSPENSION



LINK BUSH



BRAKE



WHEEL



EXTERIOR



INTERIOR

### NISSAN GT-R(R35)純正ブレーキ変換キット車種別適合表

Vehicle	Model	Application	Part no.	Code	税込価格	本体価格	Qty per car	Part information
Skyline GT-R	BNR32	全車 <sup>注)</sup>	41300-RSR20	C	1,320,000	1,200,000	1	受注生産品
	BCNR33	全車 <sup>注)</sup>	41300-RSR30	C	1,320,000	1,200,000	1	受注生産品
	BNR34	全車 <sup>注)</sup>	41300-RSR40	C	1,320,000	1,200,000	1	受注生産品

注)装着に際し、18インチ以上の干渉しないホイールとのセット装着が必要となります。以下ホイールの適合は確認済です。別途ご用意ください。

・NISMO LM GT4シリーズ(18インチ以上)(p183)

・RAYS TE37シリーズ(18インチ以上)

※オーテックブランドの車両は、記載がない場合適合対象外となります。

### ■ Features

「クローズドサーキットでのスポーツ走行と公道走行の両立」というコンセプトのもと誕生したCLUBMAN RACE SPEC (CRS)。その第二世代GT-RのCRSに採用されたブレーキシステムが「NISSAN GT-R(R35)純正ブレーキ変換キット」です。

NISSAN GT-R(R35)が誇る圧倒的な制動性能により、サーキット走行においてフェード現象を起こすことなく、終日、連続周回を楽しむことが可能となります。

CLUBMAN RACE SPEC (CRS) was born from the concept of combining sports driving on closed circuits with driving on public roads. The brake system used in the CRS for the second generation GT-R is the NISSAN GT-R (R35) Genuine Brake Conversion Kit. The outstanding braking performance of the NISSAN GT-R (R35) makes it possible to enjoy continuous laps all day driving around a circuit without experiencing brake fading.

### ■ キット内容

・NISSAN GT-R(R35)純正モノブロックブレーキキャリパーFr、Rr(日産純正部品)

・NISSAN GT-R(R35)純正ブレーキローターFr、Rr<sup>注)</sup>(日産純正部品)

・NISSAN GT-R(R35)純正ブレーキパッドFr、Rr(日産純正部品)

・ブレーキキャリパー用ブラケットFr、Rr

・Rrブレーキローター用ベルハウジング<sup>注)</sup>

・NISMOブレーキホースFr、Rr

注)純正RrブレーキローターとNISMOベルハウジングは組立て済み。

### ■ 適合車種

・スカイラインGT-R(BNR32、BCNR33、BNR34)全車

※装着に際し、18インチ以上の干渉しないホイールとのセット装着が必要となります。以下ホイールの適合は確認済です。セットでご使用ください。

・NISMO LM GT4シリーズ(18インチ以上)(p183)

・RAYS TE37シリーズ(18インチ以上)

### 商品に関するご注意

- 本商品装着にあたり、別途ブレーキフルードが必要となります。なお、本来のブレーキ性能を最大限に引き出すため、「MOTUL製RBF 600」を強くお勧めいたします。
- ブレーキパッドの補修には、補修品に記載の日産純正品をお使いください。



BNR34 CLUBMAN RACE SPEC



41300-RSR40右側

## Repair Parts (受注生産品)

Part	Part no.	Code	税込価格	本体価格	Qty per car	Part information
Brake Pad Kit, Fr	D1060-6HS0A	—	—	—	1	日産純正部品
Brake Pad Kit, Rr	D4060-6HS0A	—	—	—	1	日産純正部品
Caliper Assy-Fr Brake, Rh	41001-JF20D	—	—	—	1	日産純正部品
Caliper Assy-Fr Brake, Lh	41011-JF20D	—	—	—	1	日産純正部品
Caliper Assy-Rr Brake, Rh	44001-JF20D	—	—	—	1	日産純正部品
Caliper Assy-Rr Brake, Lh	44011-JF20D	—	—	—	1	日産純正部品
Brake Rotor, Fr	40206-JF20A	—	—	—	2	日産純正部品
Brake Rotor, Rr	43206-RSR40	C	132,000	120,000	2	NISMOベルハウジング組替品 <sup>※)</sup>

注) 日産純正RrローターASSY(日産純正部品 43206-KJ10A)のベルハウジングをNISMO製に組み替えた仕様となります。

※ 「ブレーキキャリパー用ブラケット」および「Rrブレーキローター用ベルハウジング」の単品販売は行っておりません。



BNR34 Fr装着例



BNR34 Fr装着例



BNR34 Rr装着例



BNR34 Rr装着例

OIL  
OIL FILTER 

EXHAUST 

ENGINE  
PARTS 

COOLING 

CLUTCH  
MISSION 

LSD 

SUSPENSION 

LINK  
BUSH 

BRAKE 

WHEEL 

EXTERIOR 

INTERIOR 



OIL FILTER



EXHAUST



ENGINE PARTS



COOLING



CLUTCH MISSION



LSD



SUSPENSION



LINK BUSH



BRAKE



WHEEL



EXTERIOR



INTERIOR

## Sports Brake Rotors

### ■ Features

スカイラインGT-R(プレノボ装着車用のスポーツ走行向け)324フロントブレーキローターです。

#### 1ピースモデル

一般的な2ピースローターは、サビによる結合部の強度低下等、経年使用に不向きであり、マウントベル結合部とそれ以外の部分で熱強度が異なるため、クラック等発生の原因になるものもあります。上記のような2ピースローターの扱い難さを避けるため、「NISMOスポーツブレーキローター」は、市街地走行での扱いやすさを重視し、ノイズと振動が少なく、メンテナンス不要な1ピースタイプを採用しています。

#### 軽量

「NISMOスポーツブレーキローター」は、1ピース構造でありながら日産純正品に対し1枚あたり16%以上の軽量化に成功(GT-R用純正サイズローターの中で最軽量)。

バネ下重量を低減させることで、ロードホールディング性能や乗り心地の向上にも貢献します。

#### 高剛性

「NISMOスポーツブレーキローター」は、「特殊FC150材」を採用。加えてNISMO独自のリブ(ベンチレーション内のフィン)形状とハット(ハブ取付部)形状とすることで、ブレーキング時の熱伝導の均一化を実現しました。熱伝導の均一化が放熱性向上に繋がり、激しい使用条件下においても、常に安定した性能を発揮します。また、ローターの劣化や歪みを起こし難い高い剛性を有しています。

「NISMOスポーツブレーキローター」は、ローターに掛かる力を分散し、高強度を実現。熱応力が均一に分布するための形状と素材を採用したことにより、1ピースローターの弱点とされる熱倒れ角も2ピース並みに抑えるなど、優れた耐久性を有しています。

※一部他社製品で用いられているCV鋳鉄は、強度が強い反面放熱性が悪く、FC鋳鉄に比べ熱変形量も大きい。高負荷での使用時や、負荷が増減する状況(一般走行→スポーツ走行→一般走行等)で歪みやすぐジャダーが発生する原因となっています。

#### 優れた耐久性

高速制動実験<sup>注)</sup>を繰り返し実施し、優れた耐久性を実証。

純正品および他社製品に比べ圧倒的な耐熱強度を確保しています。

注)テストコースによる高速からの制動を、ローター冷却を行いつつ連続して行い、耐久性を検証する実験。使用パッドはNISMO R-tuneブレーキパッド(生産廃止)。

### ■ 適合車種

・スカイラインGT-R(BNR32、BCNR33、BNR34)、  
ステージア(WGNC34)260RSのプレノボキャリパー装着車

※オーテックブランドの車両は、記載がない場合適合対象外となります。

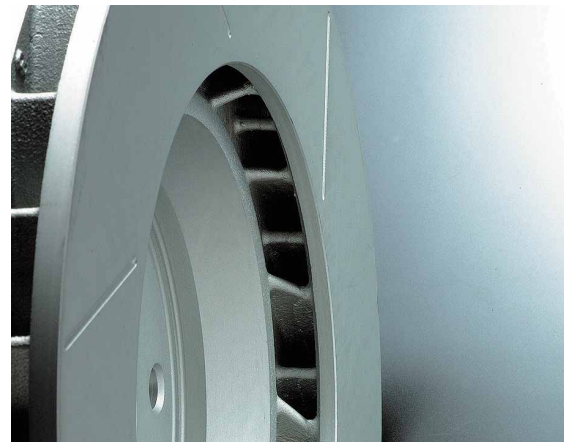

リブ形状

For high performance driving. Size fits genuine NISSAN Brembo calipers.

#### One-piece model

In general, two-piece rotors are more likely to suffer from weakening of the joint area due to rust and deterioration over time as well as from a difference in heat resistance between the mount-bell joint area and surrounding parts that leads to cracking. The NISMO Sports Brake Rotor was created to avoid these weaknesses. It's a maintenance free, one-piece model with little noise and vibration that allows for easy handling in city driving.

#### Lightweight

The one-piece structure of the NISMO Sports Brake Rotor reduces weight by more than 16%, compared to the standard NISSAN part (the lightest among standard size rotors for the GT-R). Reducing the bottom weight of the spring helps your car hold the road for a better ride.

#### High rigidity

The NISMO Sports Brake Rotor uses newly developed Special FC150 material. The original shape of the NISMO ribbing (the internal ventilation fins) and of the rotor hat installation section provide superior uniformity of heat conduction during braking. Uniform heat conduction is closely related to the ability to radiate heat, so that even in extremes, the brakes will perform stably. A very high level of rigidity also reduces deterioration or distortion of the rotor to a minimum. The NISMO Sports Brake Rotor has the high strength needed to disperse the forces exerted on it. It has excellent durability because its structure and material work together to uniformly distribute heat energy, thereby overcoming one of the weaknesses of one-piece rotors -heat fatigue- and providing the same performance level as two-piece rotors.

\* While the CV cast iron used in some manufacturers' products is strong, it has poor heat radiation properties and suffers more from heat deformation than does FC cast iron. In conditions where the loads will vary greatly, such as when changing back and forth between street and circuit driving for example, CV brake rotors can easily warp and cause brake judder.

#### Excellent Durability

The NISMO one-piece rotor has proven its tremendous durability in repeated high-speed testing \*1. Compared to standard NISSAN rotors and rotors from other manufacturers, it also has outstanding heat-resistance properties.

\*1 Durability testing included repeated cycles from high speed to rotor cooling using heavy braking with NISMO R-tune brake pads.

価格表

Part	Rotor type	Part no.	Code	税込価格	本体価格	Qty per car	Part information	
Sports Brake Rotor	Plain type	Right	40206-RSR45	G	38,500	35,000	1	スポーツ走行用
		Left	40207-RSR45	G	38,500	35,000		

NISMOスポーツブレーキローター諸元表

	純正プレンプ	NISMO	A社	B社	NISMO商品特長
リップ形状	ダイヤモンドリップ	スパイラルリップ30本	スパイラルリップ24本	ラジアルリップ36本	熱伝導、放熱性に優れ、熱による歪みを最小限に抑える
材 質	FC150	特殊FC150	FC相当材	CV鋳鉄	
重 量	9290g	8700g	9435g	9954g	性能を維持した上で軽量化を実現
熱応力/強度比	-0.92	-0.79	-0.92	-	同一条件で制動した際の剛性および放熱性を見直し、最高の値を確保
熱変形量(mm)	0.54	0.558	0.57	0.568	特殊なリップ形状、ハット形状とし、熱膨張による変形量も純正と遜色ない値を確保

商品に関するご注意

- ローター交換の際は、合わせてパッドも新品に交換することをお勧めします。

OIL  
OIL FILTER



EXHAUST



ENGINE  
PARTS



COOLING



CLUTCH  
MISSION



LSD



SUSPENSION



LINK  
BUSH



BRAKE



WHEEL



EXTERIOR



INTERIOR



# BRAKE RELATED PARTS



## Brake Hose Set

COMPETITION

ブレーキホースセット車種別適合表

Vehicle	Model	Application	Part no.	Code	税込価格	本体価格	Qty per car	Part information
March	K12	2WD全車(12SR('05/8~)、15SR-Aを除く)	46200-RSK20	G	23,650	21,500	1	
	K13	全車	46200-RSK30	G	25,850	23,500	1	
Note	E12	全車(NISMO Sを除く) <sup>注)</sup>	46200-RSK30	G	25,850	23,500	1	
		NISMO S(e-POWERを除く)	46200-RSE20	G	37,950	34,500	1	
Silvia 180SX	(R)S13	SR20DET	46200-RSS30	G	23,650	21,500	1	
	S15	SR20DET、SR20DE(オーテックバージョン車)	46200-RSS50	G	23,650	21,500	1	
Skyline	R32	GTS-t TYPE M	46200-RSR20	G	23,650	21,500	1	
	R33	GTS25t TYPE M	46200-RSR30	G	23,650	21,500	1	
	R34	25GT-T	46200-RSR40	G	23,650	21,500	1	
	CPV35	ブレンボキャリパー装着車	46200-RSZ30	G	35,200	32,000	1	
Skyline GT-R	BNR32	全車	46200-RSR25	G	23,650	21,500	1	
	BCNR33	全車	46200-RSR45	G	23,650	21,500	1	
	BNR34	全車	46200-RSR45	G	23,650	21,500	1	
Fairlady Z	Z33	ブレンボキャリパー装着車(〜'07/1)	46200-RSZ30	G	35,200	32,000	1	

注) e-POWER NISMO Siには装着可能です。  
※オーテックブランドの車両は、記載がない場合適合対象外となります。

### ■ Features

ペダルタッチ&レスポンスに加え、耐久性も向上。  
高負荷時のペダルストロークを短縮し、ペダルタッチのレスポンスを向上させます。ホースには膨張率の低いPTFEホース+ステンレスメッシュを使用し、ブレーキのダイレクトな操作感を実現しました。またホースレイアウトは、交換作業の効率と安全性に配慮し、あえて純正と同じレイアウトを採用しています。

This Brake Hose Set shortens the pedal stroke in high-load situations and improves the pedal's "touch response". We have achieved direct brake feeling by using a PTFE hose with low expansion rate and stainless mesh. The hose's layout was totally reconsidered to provide efficient and safe replacement using the same installation points as the standard parts.

### ■ Specifications

- ・PTFEホース+ステンレスメッシュ
- ・金具はスチールにメッキ処理
- ・1年間保証

### ■ セット内容

- ・ブレーキホース1台分

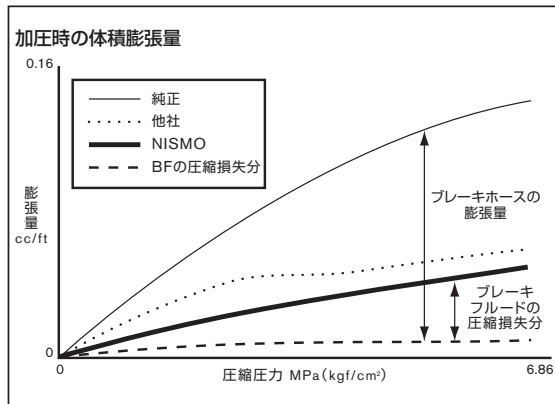

### 商品に関するご注意

- 本商品は重要保安部品です。取り付けは指定整備工場または認証整備工場にて有資格者が作業を行なうか、もしくは取り付け後、指定整備工場または認証整備工場にて有資格者による点検を受けてください。
- 本商品の適合車種以外への取り付けは、絶対に行わないでください。
- 取り付けの不良およびエア抜きによるクレーム、故障・事故等の損害について、当社では一切の責任を負いません。



K12用



E12 NISMO S用



BCNR33、BNR34用

# WHEEL

## ALUMINUM ROAD WHEEL

- **LM GT4 Aluminum Road Wheel Machining Logo Version** .....P183  
LM GT4アルミロードホイールマシニングロゴバージョン
- **LMX6S Aluminum Road Wheel** .....P185  
LMX6Sアルミロードホイール
- **LMX6 Aluminum Road Wheel** .....P186  
LMX6アルミロードホイール
- **Caution for installing NISMO Aluminum Road Wheel Series** .....P187  
NISMO アルミロードホイールシリーズ装着時のご注意

## WHEEL RELATED PARTS

- **Wheel Nut Set** .....P188  
ホイールナットセット 他

OIL  
OIL FILTER 

EXHAUST 

ENGINE  
PARTS 

COOLING 

CLUTCH  
MISSION 

LSD 

SUSPENSION 

LINK  
BUSH 

BRAKE 

WHEEL 

EXTERIOR 

INTERIOR 

# ALUMINUM ROAD WHEEL



OIL FILTER



EXHAUST



ENGINE PARTS



COOLING



CLUTCH MISSION



LSD



SUSPENSION



LINK BUSH



BRAKE



WHEEL



EXTERIOR



INTERIOR

## NISMO アルミロードホイールシリーズ

NISSANワークスの技術がフィードバックされたアルミロードホイールシリーズは、ロードホイールに求められる性能、“強さ”と“美しさ”を高いバランスで融合させました。“強さ”すなわちホイールの剛性は、走行性能はもちろんのこと路面からのインフォメーションや走行フィーリングにも大きな影響を与えます。そして、“美しさ”は愛車の足元をスポーティに引き締めます。デザイン性ととも、高い剛性と耐久性で優れた性能を誇るアルミロードホイールです。

NISMOアルミロードホイールは下記基準(JWL+R [レイズ社との共同開発規格])を満たしています。

■JWL規定とJWL+R規定の試験強度比較

鋳造(MC-8)	
●半後方向負荷耐久試験	JWL:50万回転 JWL+R:80万回転
●回転曲げ疲労試験	JWL:10万回転 JWL+R:15万回転
●13衝撃(インパクト)試験	JWL:594kg JWL+R:610kg

## LM GT4 Aluminum Road Wheel Machining Logo Version

Size	Inset	P.C.D	No. of holes	Part no.	Qty per car	Code	税込価格	本体価格	Weight (kg)	参考タイヤサイズ	Part information
18×9.0J	22	114.3	5	4030S-RSR27-BK	4	W	71,500	65,000	8.4kg	245/40-18	スカイラインGT-R(BNR32)NISMOサーキットリング装着車除く全車用
18×9.5J	12	114.3	5	4030S-RSR46-BK	4	W	71,500	65,000	8.8kg	265/35-18	スカイラインGT-R(BCNR33.BNR34)全車用
18×10.5J	15	114.3	5	4030S-RSR47-BK	4	W	74,800	68,000	9.0kg	275/35-18 <sup>(注1)</sup>	チューナーサイズ <sup>(注2)</sup>
19×9.5J	15	114.3	5	4030S-RSR48-BK	4	W	83,600	76,000	9.6kg	275/30-19 <sup>(注1)</sup>	チューナーサイズ <sup>(注2)</sup>
19×10.5J	15	114.3	5	4030S-RSR49-BK	4	W	86,900	79,000	10.0kg	275/30-19 <sup>(注1)</sup>	チューナーサイズ <sup>(注2)</sup>

注1) BNR34に装着の場合。

注2) チューナーサイズはホイールのみ出しが発生し保安基準に適合しないため、公道では使用できません。公道で使用される場合は、車高を下げキャンバーを付けた状態にし、フェンダーカバーを装着するなどして、はみ出しが無い状態で使用してください。

※最低地上高90mmの確保にご注意ください。

—装着例—

・車両: BNR34 Z-tune

・装着パーツ: 車高調整式サスペンション、NISMOサーキットリング(生産廃止)、Z-tune フロントフェンダー、NISMOフェンダーカバーセット(63000-RNR45 p244 ※Rrのみ)

・車高: 40mmダウン

・キャンバー: Fr 2度40分、Rr 2度30分

・フェンダーへのホイール、タイヤの入り代: Fr 10mm、Rr 5mm

※測定値は弊社実測値となります。

### LM GT4用Option Parts

Part	Part no.	Code	税込価格	本体価格	Qty per car	Part information
Wheel Nut	40222-RN700	Q	220	200	20	カラー:ブラック、17mm6角袋ナット
Wheel Nut Set	40220-RN810	Q	11,000	10,000	1	7角ナット(34mm)20ヶ +専用ホイールナットアダプター1ヶのセット
	40220-RN815	Q	13,200	12,000	1	7角ナット(50mm)20ヶ +専用ホイールナットアダプター1ヶのセット
Racing Nut	40220-RN900	Q	2,970	2,700	5	17mm6角ナット(48mm)、4ヶセット
	40220-RN910	Q	2,860	2,600	5	17mm6角ナット(35mm)、4ヶセット
Wheel Security Lock Nut Set	40220-RN850	M	35,750	32,500	1	セキュリティロックナット4ヶ+ラグナット16ヶ+ セキュリティロックナット用ソケット1ヶ+ ラグナット用ソケット1ヶのセット
Wheel Wrench Adaptor <sup>(注1)</sup>	40325-RN701	Q	550	500	1	17-21mm6角薄肉ロングアダプター、純正ホイールナット、 盗難防止ロックナット(対面21mmナット)用

注1) ホイールレンチアダプターを装着した場合でも、穴とホイールレンチアダプターのクリアランスが少ないため、取り扱いによって塗装面にキズやはがれを生じさせる原因となります。ホイールとの干渉に十分ご注意ください。また、インパクトレンチは使用しないでください。

### Repair Parts

Part	Part no.	Code	税込価格	本体価格	Qty per car	Part information
Center Cap	40315-RN854-BK	W	3,850	3,500	4	BNR32用スタンダードタイプ、深さ19.5mm
	40315-RN851-BK	W	2,200	2,000	4	BCNR33/BNR34用&チューナーサイズ、フラットタイプ
Air Valve	40311-RN70C	F	1,650	1,500	4	黒アルマイト



## ■ Features

「軽量」「高剛性」「高強度」を追求した鍛造1ピースホイールのLM GT4。シリーズの中でも人気の高い専用ブラックカラーを採用、さらにマシニング加工を施したロゴを配しました。また高剛性リム、リム部へのローレット加工を採用し、機能性とスタイリッシュさを兼ね備えたモデルとなっています。

なお、受注期間限定商品となりますので、毎年受注期間を設け販売いたします。

### ▶ NISMOロゴ

マシニング加工を採用。

### ▶ ローレット加工

タイヤビード部が接触する箇所へローレット加工を施し、高G走行条件下で発生しやすいタイヤとホイールのズレを防止。

### ▶ 高剛性リム(サイズ 18×9.5J、18×10.5Jのみ)

リム部の断面形状に剛性の高いスクエアタイプを採用。

The LM GT4 is a forged, one-piece wheel made to be lightweight and offer high strength and rigidity. Sporting an exclusive black color, a popular choice within the series, the wheel also features a machined NISMO logo. Offering highly rigid, knurled rims, this model is both functional and stylish.

As these wheels are limited-to-order items, every year they are sold after the ordering period is announced separately.

#### ▶ NISMO Logo

Features a machined logo.

#### ▶ Knurling

Knurling is applied to areas on the wheel in contact with the tire bead. This prevents the tire from slipping around the wheel, which can occur under conditions of several Gs.

#### ▶ Highly Rigid Rims

Features a highly rigid square design in the cross section of the rim.

## ■ Specifications

・アルミ合金製、鍛造1ピース、18・19インチ

・カラー:専用ブラック

・1年間保証

・付属品:エアバルブ(ブラック)、センターキャップ

(BNR32用:スタンダードタイプ、深さ19.5mm、ブラック

BCNR33/BNR34用&チューナーサイズ:フラットタイプ、ブラック)

## ■ 受注期間について

毎年受注期間を設け販売いたします。

### 2022年度の受注について

金型の老朽化による金型更新のため、2022年は注文受付をいたしません。次回受付再開は、2023年度中を予定しております。詳細につきましては、別途ご案内いたします。

## ■ 適合車種

・スカイラインGT-R(BNR32)全車(NISMOサーキットリンク(生産廃止)装着車除く)

・スカイラインGT-R(BCNR33、BNR34)全車

※オーテックブランドの車両は、記載がない場合適合対象外となります。

## ■ 取扱店舗

本商品お取り扱いは大森ファクトリー、NISMOパフォーマンスセンターおよび全国のNISMOパーツ取扱店となります。

### <業者の方へ>

本商品のお取扱いは、「当社代理店(株式会社エイチ・ピー・アイ、株式会社タカマコンペティションプロダクト、株式会社東名パワード)」に限定させていただいております。あらかじめご了承ください。



4030S-RSR27-BK



4030S-RSR46-BK



4030S-RSR49-BK



マシニング加工

### 商品に関するご注意

- フル転舵時にタイヤがインナーフェンダーに干渉する場合があります。
- チューナーサイズは車種専用ホイールではありません。車両の状態によって、フェンダーからの突出および干渉等、保安基準に適合しない場合があります。本ホイールを装着される店舗にて、事前に装着後の車両状態をご確認の上お買い求めください。

OIL OIL FILTER



EXHAUST



ENGINE PARTS



COOLING



CLUTCH MISSION



LSD



SUSPENSION



LINK BUSH



BRAKE



WHEEL



EXTERIOR



INTERIOR



# ALUMINUM ROAD WHEEL



## LMX6S Aluminum Road Wheel

Size	Inset	P.C.D	No. of holes	Color	Part no.	Code	税込価格	本体価格	Weight (kg)	参考タイヤサイズ	Part information
18×7.5J	55	114.3	5	NISMOブラック×ダイヤモンドカット	40300-RN2E2-DC	M	47,300	43,000	約10.4	225/55-18	エルグランド(E52)全車(250XGおよびライダーハイパフォーマンススベックを除く)用
19×7.0J	40	114.3	5	NISMOブラック×ダイヤモンドカット	40300-RN2T1-DC	Q	52,800	48,000	約11.0	225/55R19	エクストレイル(T32)用
19×8.0J	57	114.3	5	NISMOブラック×ダイヤモンドカット	40300-RN2E1-DC	Q	52,800	48,000	約11.3	245/45-19	エルグランド(E52)全車(250XGを除く)用

### ■ Features

LMX6の後継モデルとしてデザインを一新したLMX6Sが登場。リム部に鮮やかなNISMOロゴを配し機能的でスポーティなデザインの中に強さと美しさを高次元で融合させました。さらに標準車高の車両はもちろん、ローダウン化されたNISMOサスペンション装着車においても最適なサイズとなるよう専用のインセットを採用しています。

Totally re-designed, and named LMX6S as the successor of LMX6 model. NISMO logo on the rim proudly symbolizes the technological harmony of strength and beauty embodied by the wheel's functional and sporty design. Dimensions are optimized for each of the relevant vehicles, not only for the standard ones but also for the cars with NISMO low-down suspension, with specialized inset specification.

### ■ Specifications

- ・アルミ合金、鋳造1ピース、18・19インチ
- ・カラー:NISMOブラック×ダイヤモンドカット
- ・1年間保証
- ・付属品:エアバルブ(センターキャップとホイールナットはオプション設定あり[別売])

### ■ 適合車種

- ・エクストレイル(T32)全車
- ・エルグランド全車(250XGを除く)<sup>注1)注2)</sup>
- 注1)ライダーハイパフォーマンススベックは19インチ×8.0Jインセット57のホイールのみ適合となります。
- 注2)M/C前(〜'14/1)の車両についてはタイヤ空気圧センサー未装着で走行すると警告灯が点灯しつづけます。必ず、車両標準のセンサーを装着してください。車両装着のセンサーを装着する場合、別途センサーゲルメットタイヤプレッシャー(日産純正品40702-JK00A)が必要となります。別途ご購入ください。車両標準のセンサーを共用されない場合は、別途、車両標準のセンサー(日産純正品40700-1LA0D)をご用意いただき、ID登録を行なってください。
- ※オーテックブランドの車両は、記載がない場合適合対象外となります。



19inch  
※写真のホイールはオプションのセンターキャップ(40342-JF50A)を装着しています。



### 商品に関するご注意

- 車両の状態によってはフェンダーからの突出および干渉等、保安基準に適合しない場合があります。本ホイールを装着される店舗にて、事前にお車の状態をご確認の上お買い求めください。

### LMX6S用Option Parts

Part	Part no.	Code	税込価格	本体価格	Qty per car	Part information
Center Cap	40342-JF50A	-	-	-	4	エルグランド(E52)〜'22/11・エクストレイル(T32)用、カラー:ブラック、日産純正品
	40342-6XL1A	-	-	-	4	エルグランド(E52)'22/11〜用、カラー:ブラック、日産純正品
Wheel Nut Set	40220-RN810	Q	11,000	10,000	1	「NISMOロゴ入り」7角ナット(34mm)20ヶ+専用ホイールレンチアダプター1ヶのセット
Wheel Security Lock Nut Set	40220-RN850	M	35,750	32,500	1	セキュリティロックナット4ヶ+ラグナット16ヶ+セキュリティロックナット用ソケット1ヶ+ラグナット用ソケット1ヶのセット
Air Valve Cap Set	99927-RN302	Q	3,080	2,800	1	4ヶセット、ネジサイズ7.7×0.794(径×ピッチmm)用

### Repair Parts

Part	Part no.	Code	税込価格	本体価格	Qty per car	Part information
Air Valve	40311-RN708	F	1,650	1,500	4	

## LMX6 Aluminum Road Wheel

Size	Inset	P.C.D	No. of holes	Color	Part no.	Code	税込価格	本体価格	Weight (kg)	参考 タイヤサイズ	Part information
18×7.5J	55	114.3	5	NISMOブラック× ダイヤモンドミラーカット	D0300-1JA25-DC	M	46,200	42,000	9.65	225/55-18	エルグランド(E52)全車(250XG およびライダーハイパフォーマンス 仕様を除く)用

### ■ Features

GT500レースの技術が反映された「軽量」かつ「高剛性」のホイールです。機能的でスポーティなデザインの中に、強さと美しさを高次元で融合させました。

A light and rigid wheel that reflects development research from GT500 races. Functional with a sporty design, this wheel takes the merger of strength and beauty to a higher dimension.

### ■ Specifications

- ・アルミ合金製、鋳造1ピース、18インチ
- ・カラー:NISMOブラック×ダイヤモンドミラーカット
- ・1年間または3年間6万km保証
- ※保証期間については、保証書をご確認ください。

### ■ 適合車種

- ・エルグランド(E52)全車(250XGを除く)<sup>注1)注2)</sup>
- 注1)ライダーハイパフォーマンス仕様は19インチ×8.0Jインセット57のホイールのみ適合となります。
- 注2)M/C前(〜'14/1)の車両についてはタイヤ空気圧センサー未装着で走行すると警告灯が点灯しつづけます。必ず、車両標準のセンサーを装着してください。車両装着のセンサーを装着する場合、別途センサーグロメットタイヤプレッシャー(日産純正品40702-JK00A)が必要となります。別途ご購入ください。車両標準のセンサーを共用されない場合は、別途、車両標準のセンサー(日産純正品40700-1LA0D)をご用意いただき、ID登録を行なってください。
- ※オーテックブランドの車両は、記載がない場合適合対象外となります。



NISMOブラック×ダイヤモンドミラーカット  
※ 写真のホイールは、オプションのセンターキャップ(40342-6XL1A)を装着しています。

#### 商品に関するご注意

- 装着サスペンションによっては、タイヤがインナーフェンダーに干渉する場合があります。また、車庫入れ時などフル転舵で後退した際に装着されるタイヤの銘柄や車体のバラツキなどにより、タイヤがインナーフェンダーに干渉する場合があります。

### LMX6用Option Parts

Part	Part no.	Code	税込価格	本体価格	Qty per car	Part information
Center Cap	40342-JF50A	—	—	—	4	エルグランド(E52) 22/11用、カラー:ブラック、日産純正部品
	40342-6XL1A	—	—	—	4	エルグランド(E52) 22/11用、カラー:ブラック、日産純正部品
Wheel Nut Set	40220-RN810	Q	11,000	10,000	1	[NISMOロゴ入り]7角ナット(34mm)20ヶ+専用ホイールレンチアダプター1ヶのセット
Wheel Security Lock Nut Set	40220-RN850	M	35,750	32,500	1	セキュリティロックナット4ヶ+ラグナット16ヶ+セキュリティロックナット用ソケット1ヶ+ラグナット用ソケット1ヶのセット
Air Valve	40311-RN70C	F	1,650	1,500	4	18×7.5J Inset55用
Air Valve Cap Set	99927-RN302	Q	3,080	2,800	1	4ヶセット ネジサイズ7.7×0.794(径×ピッチmm)用

OIL FILTER

EXHAUST

ENGINE PARTS

COOLING

CLUTCH MISSION

LSD

SUSPENSION

LINK BUSH

BRAKE

WHEEL

EXTERIOR

INTERIOR

# ALUMINUM ROAD WHEEL

## NISMO アルミロードホイールシリーズ装着時のご注意

NISMOアルミロードホイールは「軽合金製ディスクホイールの技術基準(乗用車にJWL、トラック・バスにJWL-T)」に適合し、さらに、「自動車専用軽合金製ホイール試験協議会」の厳格な品質・強度再確認試験に合格し、VIAマークをあたえられていますが、安全のために下記の内容を守ってご使用ください。

- ①車自体のフエンダークリアランスの個体差やタイヤ銘柄、タイヤサイズにより、タイヤ総幅、高さにはバラツキがありますので、マッチングはあくまでも参考としてお使いください。標準の車高およびタイヤ・ホイールサイズから変更される場合、タイヤチェーンは車体と干渉する恐れがあるため装着できません。
- ②ホイールはサイズ、穴数、PCD、インセットおよび取付面形状の組合せで、車への装着可否が決まります。不適合なホイール・タイヤの装着は危険ですので、販売店にご相談のうえ、必ず装着車両に適合したホイール・タイヤを使用してください。
- ③エアバルブは必ず付属の専用バルブ(または指定バルブ)を使用してください。バルブがホイールのバルブ穴に適合しないと、空気漏れの危険性があります。なお、バルブは必ず新品をご使用ください。一度取り外したバルブはパッキンの劣化等により空気漏れの原因となることがありますので再使用しないでください。タイヤ組み後に空気漏れがないか必ず確認してください。タイヤとリムのかん合部やバルブ周辺部は特に注意してご確認ください。空気漏れが発生した状態で走行を続けると、直進性が悪くなったり、ホイール・タイヤを損傷するなど事故につながる可能性があります。タイヤ組み後、必ず全輪ともホイールバランスを調整してください。バランスが狂っていると異常振動やタイヤの偏摩耗の原因となります。
- ④アルミホイールの取付ナット座はテーパ座、球面座、平面座等の種別があります。車側のネジ径、ピッチを確認のうえ、必ず専用ナット・ボルトを使用してください。形状の異なるナット・ボルトは十分な締め付けができないため、走行中に外れる可能性がありますので、絶対に使用しないでください。取付ナットは、推奨トルク(M12で9kgf・m～12kgf・m、M10で5kgf・m～7kgf・m)で締めてください。取付ナットの締めすぎはボルト穴やハブ穴の変形、およびボルト破損などを招くことがあります。締め不足は、ナット緩みの原因となります。なおインパクトレンチをご使用の場合は、低いトルクで仮締めし、その後推奨トルクで締め付けてください。

- ⑤車種によっては、ブレーキドラム仮止め用ビスや位置決めピン等が出ており、これがホイールの取付面等に当たる場合は、販売店にご相談ください。
- ⑥車両への装着の際は、車体・サスペンション部品等との接触がないか(前輪はハンドルを左右一杯に切って)ご確認ください。ホイール・タイヤが車体からはみ出す事は、法令により禁止されていますので絶対に避けてください。走行前にはタイヤの空気圧点検を必ず実施し、指定空気圧に設定してください。空気圧不足は小さな衝撃でもタイヤ・ホイールを傷める原因となります。装着初期やローテーション後は取付ナットが緩みやすいので、約100km走行後、推奨トルクで増し締めしてください。また定期的に緩みがないか点検してください。急発進、急制動、急旋回など無理な走行、乱暴な運転はタイヤ、ホイールを傷めるだけでなく、重大な事故の原因にもなりますので、絶対に行わないでください。運転中に異常振動や異常音などを感じたら、直ちに安全な場所に停車し、点検をしてください。歩道、縁石や凹凸などの乗り上げはホイールが変形したり、亀裂が生じやすいので注意してください。変形等を起こした場合は使用を中止してください。
- ⑦ホイール修理業者や、お客様自身による加工、修理は絶対に行わないでください。ホイールは車の重要部品で、性能は国土交通省技術基準に定められており、この基準に定められた疲労試験、衝撃試験を満足させた性能の製品を製造販売しております。製造販売後に溶接、曲げ加工等により修理を施すことは強度低下につながります。強度低下したホイールによる走行が物損・人身事故と直結する可能性もあり、非常に危険です。
- ⑧アルミ合金は耐腐食性に優れていますが、泥等が付着した状態で長時間放置していると塗装面の光沢にムラが出る場合がありますので、洗浄等で常にきれいな状態でご使用ください。
- ⑨除雪地域の道路凍結防止剤、海岸地域の塩水や潮風は、アルミ合金に対して非常に有害ですので、走行後よく水洗いをしてください。
- ⑩高圧スチーム洗浄等を直接行わないでください。ステッカーはがれの原因となります。はがれてしまった場合は補修用ステッカーをご利用ください。
- ⑪一般に市販されていますホイールクリーナーおよびボディクリーナーを使用の際は、説明書をよくお読みください。

 OIL FILTER

 EXHAUST

 ENGINE PARTS

 COOLING

 CLUTCH MISSION

 LSD

 SUSPENSION

 LINK BUSH

 BRAKE

 WHEEL

 EXTERIOR

 INTERIOR

# WHEEL RELATED PARTS

## Wheel Nut Set

Part	Part no.	Code	税込価格	本体価格	Qty per car	Part information	
Wheel Nut Set	Standard Type	40220-RN810	Q	11,000	10,000	1	7角ナット、L寸法=34mm、A寸法=25mm
	Long Type	40220-RN815	Q	13,200	12,000	1	7角ナット、L寸法=50mm、A寸法=30mm

### ■ Features

足元をよりスポーティに仕上げる「NISMO」ロゴ入りホイールナット。

スポーツ走行時など高温時にも緩みにくく、信頼性の高い鋼材を採用したホイールナットです。ナットホールが小さいアルミホイールに使用されることを前提にした小径タイプで、軽量化を図っています。また、袋タイプのデザインを採用しており、ゴミや雨水が侵入しにくい構造です。サイズは、ロングタイプとスタンダードタイプの2サイズをご用意しています。ロングタイプはナットホールが深い場合、装着が容易となります<sup>注)</sup>。ナットヘッドは、簡易的な盗難防止効果がある7角形で、付属している専用ホイールナットアダプターで着脱します。

注)装着する車種によっては、フェンダーよりナットがはみ出る場合があります。はみ出る場合は保安基準に適合しません。

These wheel nuts, made from reliable steel, won't loosen even in the extremely high temperatures of all out racing performance. These nuts with small diameter were designed to be used for the wheels with small nut holes, and thus reduced the weight. It is a ball seat lug nut whose construction helps to keep dirt and moisture out. This lug nut comes in two sizes: long and standard length. In case of the wheels with long nut holes the long length type makes it even easier to put on.

The wheel nuts are 7-sided which is effective as a simple, anti-theft device. A wrench adapter is included with the set to mount and dismount the nuts.

WARNING: With certain model cars, these nuts may jut out beyond the fender. Should this happen, it is an infraction to standard, Japanese safety regulations.

### ■ Specifications

材質

スタンダードタイプ:クロムバナジウム鋼(28BCrVM)

ロングタイプ:クロモリ鋼(SCM435)

・ホイールナット20ヶ+専用ホイールナットアダプター(19mm&21mmレンチ対応仕様)のセット

### Repair Parts

Part	Part no.	Code	税込価格	本体価格	Part information
Wheel Nut 34mm	40222-RN810	Q	550	500	ナット(34mm)
Wheel Nut 50mm	40222-RN815	Q	770	700	ナット(50mm)

### ホイールナットセット(34mm or 50mm)&レーシングナット(35mm or 48mm)適合表

Wheel Type	Size	Inset	34&35mm	48&50mm	
LMX6S LMX6	17×6.5J	51	○	×	
		36	○	×	
	18×7.5J	42	○	×	
		55	○	×	
	19×7.0J	40	○	×	
19×8.0J	57	○	×		
LMZ5	19×9.0J	47	—注2)	—注2)	
	19×10.0J	30	—注2)	—注2)	
MC-8 Plus	15×5.5J	50	○注1)	×	
		15×6.0J	50	○注1)	×
MC-8	16×6.5J	42	○注1)	×	
		45	○注1)	×	
MM-8	15×6.0J	50	○注1)	×	
		35	○	△	
LM X5	18×7.5J	40	○	△	
		35	○	×	
LM GT4	15×6.5J	44	○	×	
		33	○	△	
		43	○	×	
	16×7.0J	38	○	△	
		20	○	○	
	17×7.5J	30	○	○	
		40	○	△	
		30	○	○	
	17×8.5J	17×8.5J	35	○	○
			40	○	○
			22	○	○
	17×9.0J	17×9.0J	12	○	○
			38	○	○

Wheel Type	Size	Inset	34&35mm	48&50mm	
LM GT4	18×7.5J	30	○	○	
		40	○	△	
	18×8.0J	30	○	○	
		25	○	○	
		30	○	○	
	18×8.5J	18×8.5J	40	○	○
			43	○	△
			22	○	△
	18×9.0J	18×9.0J	12	○	○注3)
			30	○	○
			38	○	○
	18×10.5J	18×10.5J	15	○	○
			25	○	○
			12	○	○
	19×8.5J	19×8.5J	25	○	○
20			○	○	
30			○	○	
LM GT MAG	18×10.0J	20	○	○	

○:装着可。

△:ナットが突き出て見えるのでお勧めしません。

×:ホイール幅よりもナットがはみ出るため装着不可。

注1)タイヤ幅が190mm以上必要です。

注2)LMZ5には装着不可(ナット座面が平らなタイプのため)。

注3)'02年発売のBLACK LIMITEDIIには装着不可。

※一部ホイールは生産廃止となります。

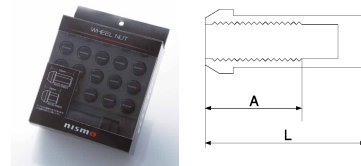

### 商品に関するご注意

- ロングハブボルト装着車両には使用できません。完全に締め切れず緩みが発生し、事故に繋がる恐れがあります。
- 付属のホイールナットアダプターを使用した場合でも、穴とホイールナットアダプターとのクリアランスが少ないため、取り扱いによっては塗装面にキズやはがれを発生させる原因となります。ホイールとの干渉に十分注意してください。また、インパクトレンチの使用は控えてください。
- 本商品は7角形の形状を採用しており、専用アダプターがないと着脱できないため簡易的な盗難抑止効果はありますが、キーロック機能はありません。ホイールの盗難に関しての責任および、専用アダプター紛失によるトラブルに関して、弊社は一切責任を負いません。あらかじめご了承ください。

OIL OIL FILTER

EXHAUST

ENGINE PARTS

COOLING

CLUTCH MISSION

LSD

SUSPENSION

LINK BUSH

BRAKE

WHEEL

EXTERIOR

INTERIOR

# WHEEL RELATED PARTS



OIL FILTER



EXHAUST



ENGINE PARTS



COOLING



CLUTCH MISSION



LSD



SUSPENSION



LINK BUSH



BRAKE



WHEEL



EXTERIOR



INTERIOR

## Wheel Security Lock Nut Set

Part	Part no.	Code	税込価格	本体価格	Qty per car	Part information
Wheel Security Lock Nut Set	40220-RN850	M	35,750	32,500	1	

### ■ Features

ホイールの盗難防止に高い効果を発揮するセキュリティロックナットと、脱着に専用ソケットが必要なラグナットをセットにし、ロック機能の強化を図ったホイールナットセットです。セキュリティロックナットの数多くのキーパターンとその特殊な形状により、高いセキュリティ効果が期待できます。

また、取付面のワッシャーがフリーとなっているため、トルクがかかる直前までホイール座面を傷つけることなく締め付けることができ、ホイールを傷めません。

This wheel nut set strengthen the function of locking by combining security lock nuts which are highly effective at preventing wheel theft and lug nuts that require a dedicated socket to attach and remove. A high level of security can be expected due to the numerous key patterns of the security lock nuts and their special shapes.

Furthermore, washers on mounting surfaces move freely so tightening can be performed until just before torque is applied without damaging the wheel bearing surface so that Wheels will not be damaged.

### ■ Specifications

・材質:硫黄快削鋼(SUM43L)(切削加工+焼き入れ)  
+ニッケルクロムメッキ(ワッシャー部除く)

・形状:テーパ座

・レーザー刻印によるNISMOロゴ入り(ラグナット)

・寸法:全長 31.5mm、ネジ深さ12mm、ネジサイズ M12x1.25

・マックガード社製

・セキュリティロックナット 4ヶ+ラグナット 16ヶ+セキュリティロックナット用ソケット/ラグナット用ソケット 各1ヶ

・3年6万km保証

#### 商品に関するご注意

- 取付け面がテーパ座のホイールにのみ使用できます。軽自動車および取付け面が平座のホイールには使用できません。
- ロングハブボルト装着車両への使用、および市販のホイールスペーサーとの併用はできません。完全に締め切れず緩みが発生し、事故に繋がる恐れがあります。
- 付属のホイールナットアダプターを使用した場合でも、穴とホイールナットアダプターとのクリアランスが少ないため、取り扱いによっては塗装面にキズやはがれを発生させる原因となります。ホイールとの干渉に十分注意してください。また、インパクトレンチの使用は控えてください。
- 専用ソケットを紛失した場合は、マックガード社へお問い合わせください。



## Racing Nut

Part	Size	Part no.	Code	税込価格	本体価格	Qty per car	Part information
Racing Nut	Medium	M12×P1.25	40220-RN910	Q	2,860	2,600	4 or 5 17mm6角ナット、L寸法35mm
	Long	M12×P1.25	40220-RN900	Q	2,970	2,700	4 or 5 17mm6角ナット、L寸法48mm
		M14×P1.5	40220-RN920	Q	3,850	3,500	4 or 5 19mm6角ナット、L寸法48mm

### ■ Features

貫通タイプとすることで、最大限の軽量化を図りました。素材には熱膨張率の低いクロモリ鋼を採用し、スポーツ走行等によるブレーキ熱でホイールナット部が120℃以上となる場合でも、ナットのゆるみを防止します。レーザー刻印による「NISMO」ロゴ入り。

※アルミ(ジュラルミン)製ナットでは、熱膨張によりゆるみやすくなる場合があります。

The nut is made from chromoly steel, which resists heat expansion, and perforated to make it super-light. Even in extreme racing conditions where heat from braking can push the temperature of the nuts over 120°C, these nuts will hold and will not come loose. The NISMO logo is laser engraved on the shaft of the nut.

Racing nuts manufactured in aluminum (duralumin) will sometimes become to loosen due to thermal expansion.

### ■ Specifications

・材質:クロモリ鋼(SCM435)

・4ヶセット(セット販売のみ)

※ホイール別適合については、p188のホイールナット適合表をご参照ください。

#### 商品に関するご注意

- 貫通タイプなので、ハブボルトの先端が錆びることがあります。その場合、ハブボルトの錆がホイール等に付着する場合があります。
- ボルト破損の原因となるので、ホイールナットは必ず規定の締付トルクで装着してください。

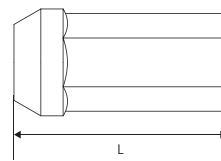

締め付けトルク(kgfm)

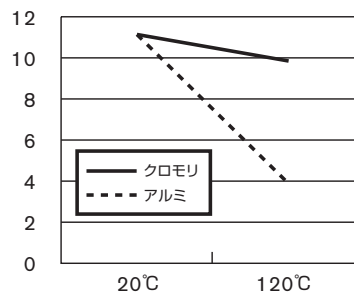

OIL FILTER

EXHAUST

ENGINE PARTS

COOLING

CLUTCH MISSION

LSD

SUSPENSION

## Air Valve Cap Set

Part	Part no.	Code	税込価格	本体価格	Qty per car	Part information
Air Valve Cap Set	99927-RN302	Q	3,080	2,800	1	4ヶセット

### ■ Features

頭部にピット仕上げの「NISMO」ロゴを埋め込んだエアバルブキャップです。

Air valve caps with the NISMO logo on their head, protected by a clear glass finish.

### ■ Specifications

・アルミ製:ブラックアルマイト仕上げ

・ネジサイズ:径7.7×ピッチ0.794(mm)用

・中にエア漏れ防止のOリングを装着



LINK BUSH

BRAKE

WHEEL

EXTERIOR

INTERIOR

# WHEEL RELATED PARTS



## Long Hub Bolts

NISMO適合ナンバー	Part	Part no.	Code	税込価格	本体価格	Qty per car	Part information
①	13.0/50×8本セット	40222-RS010	E	5,500	5,000	1or2	A寸法=50mm B寸法=13.0mm
②	13.0/50×10本セット	40222-RS015	E	7,150	6,500	1or2	
③	13.0/60×8本セット	40222-RS020	E	5,720	5,200	1or2	A寸法=60mm B寸法=13.0mm
④	13.0/60×10本セット	40222-RS025	E	7,370	6,700	1or2	
⑤	14.3/50×8本セット	40222-RS030	E	5,500	5,000	1or2	A寸法=50mm B寸法=14.3mm
⑥	14.3/50×10本セット	40222-RS035	E	7,150	6,500	1or2	
⑦	14.3/60×8本セット	40222-RS040	E	5,720	5,200	1or2	A寸法=60mm B寸法=14.3mm
⑧	14.3/60×10本セット	40222-RS045	E	7,370	6,700	1or2	

### Specifications

・材質:SCM435(クロムモリブデン鋼)/表面处理:ZAC-2(グレー)/  
焼き入れ硬さ:HRC48以上/焼き戻し硬さ:HRC26~34

#### 〈ハブボルトの選び方〉

- ① 現車の型式、年式等を確認した上で下表を参照し、設定の有無を確認します。
  - ② フロントかリアかを選択します(フロントとリアでタイプが異なる車種がありますので、よくご確認ください)。
  - ③ B寸法(セレーション径)を確認します(日産車は通称"13.0mm"と呼ばれるタイプと"14.3mm"と呼ばれるタイプがあります)。
  - ④ A寸法(首下長さ)を確認し、その寸法に対し何mm長いボルトが必要なのかにより50mmのボルトか60mmのボルトかを選択します。
  - ⑤ ハブが4穴なら8本セット、5穴なら10本セット、6穴なら8本セット×2(4本余ります)を選択します。
- ※③と⑤を省略し"NISSMO適合ナンバー"のみを確認して50mmのボルトか60mmのボルトかで選択する方法もあります。

#### 〈選択例〉

S13シルビアのリアに10mmのスペーサーを使用する場合

- ① シルビア、S13の欄を探します。
- ② リアのB寸法が"13.0mm"タイプであることを確認します。
- ③ A寸法が"41.5mm"であることを確認し、それに対し10mm程度長いものとして、50mmのボルトを選択します。
- ④ ハブが4穴なので8本セットである"40222-RS010"が適合することがわかります。
- ⑤ ②、③、④より13.0/50mm 8本セットを選択します。

#### 商品に関するご注意

- 本商品のセレーション形状は日産純正部品の新品を基準に設計してあるため、ハブボルトを抜く際にハブが広がってしまったハブには適合しませんのでご注意ください(ハブボルトをハブから抜く際は、整備要領書を参照の上、必ずボールジョイントリムーバーを使用し、ハブに対し垂直に抜くようにします。ハブボルトを斜めに抜いたり、左右にごじったりするとハブ穴が広がる原因となりますのでご注意ください。また、ハブボルト交換を1回以上行ったハブには使用しないでください)。
- ▲ ホイールナットに袋ナットを使用する場合、ボルトのA寸法が長すぎるとホイールナットが完全に締まらず大変危険です。ボルトの寸法を必ず確認の上、ホイールナットを装着してください。

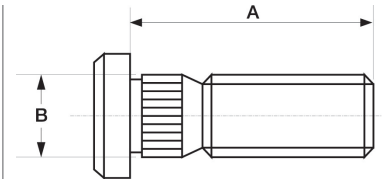

#### 日産純正ハブボルト寸法&NISMOロングハブボルト車種別適合表

Vehicle	Model	Application	NISMO適合ナンバー				純正A寸法		ハブ穴数
			Front		Rear		Front	Rear	
			50mm	60mm	50mm	60mm			
March, Cube	K11, Z10	全車	⑤	⑦	⑤	⑦	42.0	39.0	4
		2WD車	⑤	⑦	①	③	42.0	34.0	4
	K12, K13, Z11	4WD車	⑤	⑦	⑤	⑦	42.0	39.0	4
		GZ11	キューブキュービック~07/1	⑤	⑦	⑤	⑦	42.0	39.0
Tiida	C11	全車	⑤	⑦	⑤	⑦	42.0	39.0	4
Lafesta	B30	全車	⑥	⑧	⑥	⑧	42.0	39.0	5
Sunny, Lucino, Rasheen	B13, B14, RB14, B15	全車	⑤	⑦	⑤	⑦	42.0	39.0	4
Pulsar	N14, N15	全車	⑤	⑦	⑤	⑦	42.0	39.0	4
Presea	R11	全車	⑤	⑦	⑤	⑦	42.0	39.0	4
		2WD車'90/2~'95/2	⑤	⑦	①	③	42.0	42.0	4
Primera	P10	2WD車'95/2~'95/6	⑤	⑦	①	③	42.0	39.0	4
		2WD車'95/6~	⑤	⑦	⑤	⑦	42.0	39.0	4
		4WD車	⑤	⑦	⑤	⑦	42.0	42.0	4
		2WD車	⑤	⑦	⑤	⑦	42.0	39.0	4
	P11, WP11	4WD車	⑤	⑦	⑤	⑦	39.0	39.0	4
		全車	⑥	⑧	⑥	⑧	42.0	39.0	5
Bluebird	U14	全車	⑤	⑦	⑤	⑦	42.0	39.0	4
Bluebird Sylphy	G10	全車	⑤	⑦	⑤	⑦	42.0	39.0	4
Silvia, 180SX	S13	全車	①	③	①	③	42.0	41.5	4
Silvia	S14	4穴ハブ車	⑤	⑦	①	③	42.0	41.5	4
		5穴ハブ車	⑥	⑧	②	④	42.0	41.5	5
		全車	⑥	⑧	②	④	42.0	41.5	5
Note	E11, E12	2WD車	⑤	⑦	①	③	42.0	34.0	4
		4WD車	⑤	⑦	⑤	⑦	42.0	39.0	4
Note, Note AURA	E13	全車	⑤	⑦	⑤	⑦	42.0	39.0	4



日産純正ハブボルト寸法&amp;NISMOロングハブボルト車種別適合表

Vehicle	Model	Application	NISMO適合ナンバー				純正A寸法		ハブ穴数
			Front		Rear		Front	Rear	
			50mm	60mm	50mm	60mm			
Skyline Skyline GT-R	R30	全車	①	③	①	③	40.0	40.0	4
	R31	全車	①	③	①	③	40.0~42.0	40.0~42.0	4
	R32	4穴ハブ車	⑤	⑦	①	③	42.0	41.5	4
		5穴ハブ車	⑥	⑧	②	④	42.0	41.5	5
	R33	4穴ハブ車	⑤	⑦	①	③	42.0	41.5	4
		5穴ハブ車	⑥	⑧	②	④	42.0	41.5	5
	R34	全車	⑥	⑧	②	④	42.0	42.0	5
V35、V37	全車	⑥	⑧	⑥	⑧	42.0	39.0~40.0	5	
CPV35	全車	⑥	⑧	⑥	⑧	42.0	40.0	5	
Cefiro Cefiro Wagon	A31	2WD車	①	③	①	③	42.0	42.0	4
	A32、WA32	4WD車	⑤	⑦	①	③	42.0	42.0	4
		全車	⑥	⑧	⑥	⑧	42.0	39.0~42.0	5
A33	全車	⑥	⑧	⑥	⑧	42.0	39.0	5	
Laurel	C33	全車	①	③	①	③	42.0	41.5	4
	C34	全車	⑤	⑦	①	③	42.0	41.5	4
	C35	全車	⑥	⑧	②	④	42.0	42.0	5
Leopard	F31	全車	①	③	①	③	40.0~42.0	42.0	4
	JY33	2WD車	②	④	⑥	⑧	42.0	42.0	5
Fairlady Z	S30	全車	①	③	①	③	32.0	42.0	4
	S130	全車	①	③	①	③	32.0	42.0	4
	Z31	~'86/10 4穴ハブ車	①	③	①	③	32.0	40.0~42.0	4
		~'86/10 5穴ハブ車	②	④	②	④	32.0	40.0~42.0	5
		'86/10~'300ZR、ZX	②	④	②	④	42.0	40.0~42.0	5
		'86/10~ZRI、ZRII	②	④	②	④	36.0	40.0~42.0	5
	Z32	全車	⑥	⑧	②	④	42.0	41.5	5
Z33	全車	⑥	⑧	⑥	⑧	42.0	40.0	5	
Z34、RZ34	全車	⑥	⑧	⑥	⑧	42.0	40.0	5	
Cedric Gloria	Y31	全車	②	④	②	④	39.0~42.0	42.0	5
	Y32	全車	②	④	⑥	⑧	45.0	42.0	5
	Y33	2WD車	②	④	⑥	⑧	42.0	42.0	5
		4WD車	⑥	⑧	⑥	⑧	42.0	40.0	5
Y34	RB以外	②	④	⑥	⑧	42.0	39.0~40.0	5	
	RBエンジン搭載車	⑥	⑧	⑥	⑧	42.0	39.0~40.0	5	
Fuga	Y50	全車	⑥	⑧	⑥	⑧	42.0	39.0	5
Cima	FY32	2WD車	②	④	⑥	⑧	45.0	42.0	5
	FY33	4WD車	⑥	⑧	⑥	⑧	42.0	42.0	5
		全車	②	④	⑥	⑧	42.0	42.0	5
F50	~'03/8	⑥	⑧	②	④	42.0	42.0	5	
	'03/8~	⑥	⑧	⑥	⑧	42.0	40.0	5	
		⑥	⑧	⑥	⑧	42.0	40.0	5	
Infiniti Q45	G50	全車	⑥	⑧	②	④	42.0	41.5	5
Wingroad	Y11、Y12	全車	⑤	⑦	⑤	⑦	42.0	39.0	4
Avenir	W10	2WD車~'95/4	①	③	①	③	42.0	42.0	4
		2WD車'95/4~'96/4	①	③	⑤	⑦	42.0	39.0	4
		2WD車'96/4~	⑤	⑦	⑤	⑦	42.0	39.0	4
		4WD車'90/5~'96/4	①	③	①	③	42.0	40.0	4
		4WD車SR20DE(T)'95/8~'96/4	⑤	⑦	①	③	42.0	40.0	4
		4WD車'96/4~	⑤	⑦	—	—	42.0	—	4
W11	全車	⑥	⑧	⑥	⑧	42.0	39.0	5	
Stagea	WC34	全車	⑥	⑧	②	④	42.0	42.0	5
M35	全車	⑥	⑧	⑥	⑧	42.0	39.0~40.0	5	
Tino	V10	全車	⑥	⑧	⑥	⑧	42.0	39.0	5
		2WD車	⑤	⑦	①	③	42.0	40.0~41.5	4
Serena	C23	4WD車	⑥	⑧	②	④	42.0	40.0~41.5	5
	C24、C25	全車	⑥	⑧	⑥	⑧	42.0	39.0	5
Largo	W30	全車	⑤	⑦	①	③	42.0	42.0	4
Presage Bassara	(J)U30	2WD車	⑥	⑧	⑥	⑧	42.0	39.0	5
		4WD車	⑥	⑧	⑥	⑧	42.0	40.0	5
Presage	U31	全車~'06/5	⑥	⑧	⑥	⑧	42.0	39.0	5
Murano	Z50	全車	⑥	⑧	⑥	⑧	42.0	39.0	5
Elgrand	E50	全車	①(2ヶ)	③(2ヶ)	①(2ヶ)	③(2ヶ)	32.0	39.0	6
	E51	全車	⑥	⑧	⑥	⑧	42.0	39.0	5
Terrano	WD21	全車	①(2ヶ)	③(2ヶ)	①(2ヶ)	③(2ヶ)	32.0	39.0	6
	R50	全車	①(2ヶ)	③(2ヶ)	①(2ヶ)	③(2ヶ)	32.0	39.0	6
Caravan/Homy	E24	'99/6~2WD/㊦除く	①(2ヶ)	③(2ヶ)	①(2ヶ)	③(2ヶ)	32.0	39.0	6

\*オーテックブランドの車両は、記載がない場合適合対象外となります。

OIL  
OIL FILTER EXHAUST ENGINE  
PARTS COOLING CLUTCH  
MISSION LSD SUSPENSION LINK  
BUSH BRAKE WHEEL EXTERIOR INTERIOR 

# WHEEL RELATED PARTS



## Sports Long Hub Bolts

Part	Size	Part no.	Code	税込価格	本体価格	Qty per car	Part information
Sports Long Hub Bolts	M12×P1.25	40222-RSR51	Q	11,000	10,000	2	A寸法=61mm、B寸法=14.3mm
	M14×P1.5	40222-RSR50	Q	13,200	12,000	2	A寸法=66.5mm、B寸法=14.3mm

### ■ Features

ボルト先端を丸く加工する事によりホイール脱着の作業性を向上させました。スーパー耐久シリーズでの実績もあります。

Workability in attaching/detaching wheel is improved by processing Bolt Tip in round shape. It has been performing well in the Super Taikyu (Endurance) race series.

### ■ Specifications

- ・材質:クロモリ鋼 (SCM435)
- ・10本セット

### ■ 適合車種

- ・NISSAN GT-R (R35) 全車
- ・フェアレディZ (Z33, Z34) 全車

#### 商品に関するご注意

- 本商品のセレーション形状は日産純正部品の新品を基準に設計してあるため、ハブボルトを抜く際にハブ穴が広がってしまったハブには適合しませんのでご注意ください。(ハブボルトをハブから抜く際には、整備要領書を参照の上、必ずボールジョイントリムーバーを使用し、ハブに対し垂直に抜くようにします。ハブボルトを斜めに抜いたり、左右にこじったりするとハブ穴が広がる原因となります。またハブボルト交換を1回以上行なったハブには使用しないでください。)
- ▲ ホイールナットには別設定の貫通タイプ「レーシングナット (p190)」を必ず使用してください。袋形状のホイールナットは、ボルトのA寸法が長すぎるとホイールナットが完全に締まらず大変危険ですので使用しないでください。

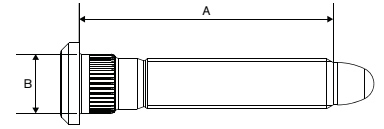

#### 車種別適合表

Vehicle	Model	Application	Part no.		純正A寸法		ハブ穴数
			Front	Rear	Front	Rear	
NISSAN GT-R	R35	NISMO, Track edition, T-spec	40222-RSR50	40222-RSR50	47.5	44	5
		NISMO, Track edition, T-spec除く全車	40222-RSR51	40222-RSR51	42	39	5
Fairlady Z	Z33	全車	40222-RSR51	40222-RSR51	42	40	5
	Z34, RZ34	全車	40222-RSR51	40222-RSR51	42	40	5

※オーテックブランドの車両は、記載がない場合適合対象外となります。

OIL  
OIL FILTER 

EXHAUST 

ENGINE  
PARTS 

COOLING 

CLUTCH  
MISSION 

LSD 

SUSPENSION 

LINK  
BUSH 

BRAKE 

WHEEL 

EXTERIOR 

INTERIOR 

# EXTERIOR

## AERO PARTS

- **K13** ..... P195  
マーチ
- **S15、Z34** ..... P197  
シルビア、フェアレディZ
- **BCNR33、BNR34、R35、V37** ..... P201  
スカイラインGT-R、NISSAN GT-R、スカイライン
- **F15、T32、E52、C26** ..... P214  
ジューク、エクストレイル、エルグランド、セレナ

## EXTERIOR PARTS

- **Cover & Cap** ..... P222  
フューエルフィルターキャップカバー、オイルフィルターキャップ
- **Lamp & Winker** ..... P225  
サイドウインカー 他
- **Mirror** ..... P227  
ドアミラーカバー、マルチファンクションブルーミラー
- **Number Plate Rim & Lock Bolt** ..... P229  
ナンバープレートリム&ナンバープレートロックボルト
- **Pillar Garnish** ..... P233  
ピラーガーニッシュ
- **Plastic Visor** ..... P235  
プラスチックバイザー
- **Door Handle Protector** ..... P236  
ドアハンドルプロテクター
- **Front Grill Garnish** ..... P239  
フロントグリルガーニッシュ
- **Rear Bumper Garnish** ..... P239  
リヤバンパーガーニッシュ
- **Bumper Side Garnish** ..... P240  
バンパーサイドガーニッシュ
- **Side Lower Garnish Set** ..... P241  
サイドロアガーニッシュセット
- **Wheel Garnish** ..... P242  
ホイールガーニッシュ
- **Antenna & Wing Side Garnish Set** ..... P242  
アンテナ&ウイングサイドガーニッシュセット
- **Exterior Related Parts** ..... P243  
リヤスポイラーオーナメント、アドオンスポイラー 他

## EMBLEM & STICKER

- **Metal Emblem** ..... P246  
メタルエンブレム
- **Sticker** ..... P246  
ステッカー 他

OIL FILTER

EXHAUST

ENGINE PARTS

COOLING

CLUTCH MISSION

LSD

SUSPENSION

LINK BUSH

BRAKE

WHEEL

EXTERIOR

INTERIOR

## March (K13)

No.	Part	Color	Part no.	Code	税込価格	本体価格	Qty per car	Part information
①	Front Under Spoiler	#KBH	62020-RNK30	Q	44,000	40,000	1	NISMOグレー色塗装済 ストライプテープ(赤色)貼付済
②	Roof Spoiler	#QAB	98100-RNK30-01	Q	47,300	43,000	1	ブリリアントホワイトパール(3P)色塗装済
		#G42	98100-RNK30-02	Q	47,300	43,000	1	ピュアブラック(PM)色塗装済
		#K23	98100-RNK30-03	Q	47,300	43,000	1	ブリリアントシルバー(M)色塗装済
		#KBH	98100-RNK30-04	Q	47,300	43,000	1	NISMOグレー色塗装済

### Repair Parts

Part	Part no.	Code	税込価格	本体価格	Qty per car	Part information
Front Under Spoiler Fitting Kit	62020-RNK30-Z0	Q	1,320	1,200	1	クリップ5ヶセット
Roof Spoiler Fitting Kit	98100-RNK30-Z0	Q	1,100	1,000	1	クリップ2ヶセット

### ■ Features

NISMOのレーステクノロジーに裏づけされたエアロダイナミクスデザイン。度重なる空力シミュレーションを行い、標準でゼロリフトを達成した優れた空力特性を損なうことなく、ダウンフォースを発生させるデザインとしました。ルーフスポイラーにおいてはドラッグの低減も実現。さらにフロントアンダースポイラーとルーフスポイラーを同時装着することによって、より優れた空力バランスを発揮します。

Perfected through repeated simulation trials, the Nismo front under spoiler and roof spoiler deliver ultimate downforce without sacrificing any of the superb aerodynamics expected from MARCH Nismo. The roof spoiler further reduces drag. Installation of both the roof spoiler and a front under-spoiler will bring a new, matchless aerodynamic equilibrium to your car.

### ■ Specifications

- ・材質:PPE製、塗装済み
- ・1年間保証

### ■ 取付

・No.①②:付属のクリップ、両面テープを使用し純正スポイラーに被せて装着します。一部穴あけ加工が必要です。

### ■ 適合車種

・マーチ(K13) NISMO、NISMO S

※ルーフスポイラーは30th車に装着されているものと同一形状です。

#### 商品に関するご注意

- ルーフスポイラーのハイマウントストップランプ周囲は純正スポイラーが見える仕様となります。
- エアロパーツ装着の際、両立しない純正オプション部品があります。あらかじめご了承ください。

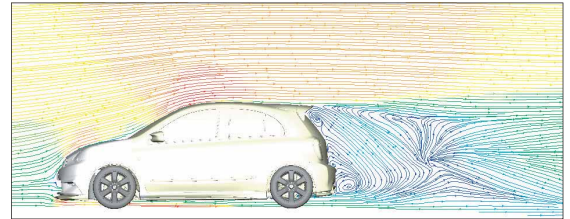

空力シミュレーション



※エアロパーツを装着すると、緑石等に干渉する場合があります。ご注意ください。



①フロントアンダースポイラー



【参考】マーチNISMO純正形状



②ルーフスポイラー (NISMOグレー (#KBH) 色塗装済)



【参考】マーチNISMO純正形状

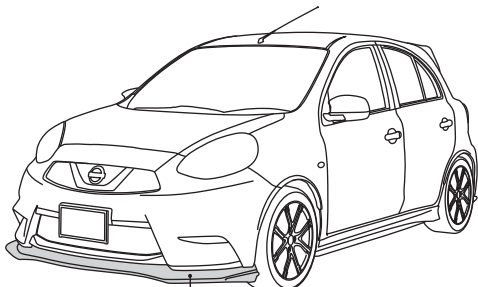

①フロントアンダースポイラー

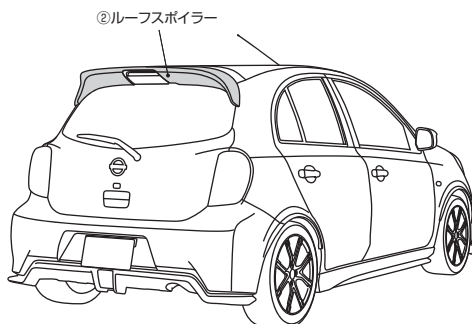

②ルーフスポイラー



Photo: [ルーフスポイラー] #QABプリリアントホワイトパール(3P)色塗装済

OIL FILTER 

EXHAUST 

ENGINE PARTS 

COOLING 

CLUTCH MISSION 

LSD 

SUSPENSION 

LINK BUSH 

BRAKE 

WHEEL 

EXTERIOR 

INTERIOR 



OIL FILTER



EXHAUST



ENGINE PARTS



COOLING



CLUTCH MISSION



LSD



SUSPENSION



LINK BUSH



BRAKE



WHEEL



EXTERIOR



INTERIOR

## Silvia (S15)

No.	Part	Part no.	Code	税込価格	本体価格	Qty per car	Part information
①	Front Bumper Spoiler	62020-RSS55	J	97,900	89,000	1	フロントバンパーアッセンブリー交換タイプ
②	Side Skirt Set	76410-RSS55	J	75,900	69,000	1	左右セット
③	Rear Bumper Spoiler	85050-RSS55	J	78,100	71,000	1	リアバンパー下部にかぶせて装着
④	Rear Wing	98100-RSS55	J	63,800	58,000	1	一体式ウイング形状

### Repair Parts(受注生産)

Part	Part no.	Code	税込価格	本体価格	Qty per car	Part information
Front Bumper Spoiler Fitting Kit	62020-RSS55-Z0	J	23,100	21,000	1	本体以外の取付用付属品一式
Side Skirt(right)	76411-RSS55	J	50,600	46,000	1	右側単品取付用付属品付
Side Skirt(left)	76412-RSS55	J	50,600	46,000	1	左側単品取付用付属品付
Side Skirt Fitting Kit	76410-RSS55-Z0	J	9,350	8,500	1	本体以外の取付用付属品一式
Rear Bumper Spoiler Fitting Kit	85050-RSS55-Z0	J	10,560	9,600	1	本体以外の取付用付属品一式
Rear Wing Fitting Kit	98100-RSS55-Z0	J	9,350	8,500	1	本体以外の取付用付属品一式

### Specifications

- ・材質  
FRP製白ゲルコート仕上げ(要塗装)
- ・1年間保証

### 取付

- ・No.①:フロントバンパーアッパーリテーナーの中央部を切除し、付属のビスなどを使用してアッセンブリー交換します。
- ・No.②:サイドシルに穴あけ加工(片側あたり下面4ヶ所、ホイールアーチ部2ヶ所)を行い、付属のビス、両面テープなどを使用して装着します。
- ・No.③:リアバンパーに穴あけ加工(ナンバープレート取付部2ヶ所、ホイールアーチ部片側2ヶ所)を行い、付属のビス、両面テープ等を使用して装着します。
- ・No.④:純正のリアスポイラー取付穴(4ヶ所)を利用して、付属のビスなどで装着します。取り付けに使用しない純正リアスポイラー取付穴(5ヶ所)は穴埋め加工が必要です。

### 適合車種

- ・シルビア(S15)全車(ただし、リアウイングは純正大型リアスポイラー装着車のみ装着可)
- ※No.④は、オーテックバージョンやバリエッタ等の純正大型リアスポイラー非装着車には、トランクリッドの取付部強度が足りないため装着できません。

### 商品に関するご注意

- 各パーツの付属品(ステー、ビス、クリップ、エンブレム等)の単品設定はございません。補修等で付属品のみが必要な場合は、補修用として各パーツに設定されている“付属品一式”で対応願います。
- No.②、③は日産純正オプションのマッドガードおよびプロテクターとの併用はできません。
- フロントバンパースポイラーを装着すると全長が約15mm長くなりますが、国土交通省通達の30mm以内なので、改造申請(記載変更)は不要です。
- エアロパーツ装着の際、両立しない純正オプション部品があります。あらかじめご了承ください。

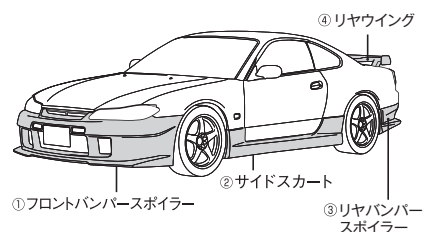

※写真は、フロントバンパーのグリル部をツヤ消し黒に塗り分け塗装をしています。  
※写真のストライプは非売品です。  
※写真のフードトップモールド、ホイールは現在販売しておりません。

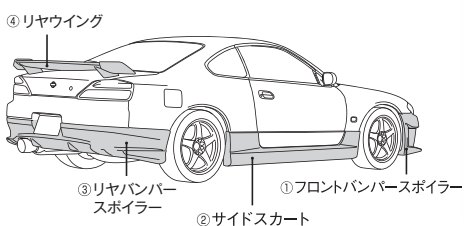

※エアロパーツを装着すると、緑石等に干渉する場合があります。ご注意ください。

## Fairlady Z (Z34) NISMO

No.	Part	Part no.	Code	税込価格	本体価格	Qty per car	Part information
①	Front Lip Spoiler Kit	62010-RSZ45	J	78,100	71,000	1	フロントリップスポイラー+ アドオンスポイラーのキット、NISMOグレー(#KBH)塗装済、受注生産品
②	Rear Gurney Flap	98100-RSZ45	J	174,900	159,000	1	UVカットクリアコート仕上げ、受注生産品

### Repair Parts

Part	Part no.	Code	税込価格	本体価格	Qty per car	Part information
Add-On Spoiler	96015-RN001	Q	6,380	5,800	1	長さ:2500mm
Front Lip Spoiler Kit Bolt M6	08146-6162H	—	—	—	6	日産純正品
Front Lip Spoiler Kit Nut M6	08911-1062G	—	—	—	6	日産純正品
Rear Gurney Flap Attachment Kit	98100-RSZ45-Z0	J	13,200	12,000	1	本体以外の取付用付属品一式、受注生産品

### ■ Features

ノーマルでも優れた空力性能を持つフェアレディZ NISMOに対し、Cd値はそのままに前後ダウンフォースをより向上させました。さらに前後エアロパーツの同時装着により高速での直進安定性および高速コーナーでのコーナリング性能がアップします。

These parts improve longitudinal down force while keeping Cd value the same of a Fairlady Z NISMO with superior aerodynamic performance in stock conditions. Equipment of both front and rear aero-parts elevates straight line stability at high speeds and cornering performance at high speed turns.

### ■ Specifications

・材質

No.①:フロントリップスポイラー / FRP製、NISMOグレー(#KBH)塗装済

アドオンスポイラー / L型断面ゴムモール

No.②:ドライカーボン製、UVカットクリアコート仕上げ

・1年間保証

### ■ 付属品

・取付用付属品一式

### ■ 取付

・No.①:バンパー下面に穴あけ加工が必要となります。

付属のボルト、両面テープを使用して装着します。

・No.②:純正スポイラー本体に穴あけ加工が必要となります。

車両に装着されている純正スポイラーの一部を取り外し<sup>注)</sup>、

付属のボルト、両面テープを使用して装着します。

注)取り外す部分は破損しやすいため再使用できなくなる可能性があります。予めご了承ください。

### ■ 適合車種

・フェアレディZ(Z34) NISMO('14/7~)

#### 商品に関するご注意

●①フロントリップスポイラーキットを装着すると一部地上高が25mm下がりますが、最低地上高には影響ありません。

●②リヤガーニーフラップは耐候性に優れたクリア塗装を施してありますが、直射日光(紫外線)や降雨などの影響により、素材に含まれる樹脂の黄変や白濁、気泡が発生する場合があります。予めご了承ください。



①フロントリップスポイラーキット

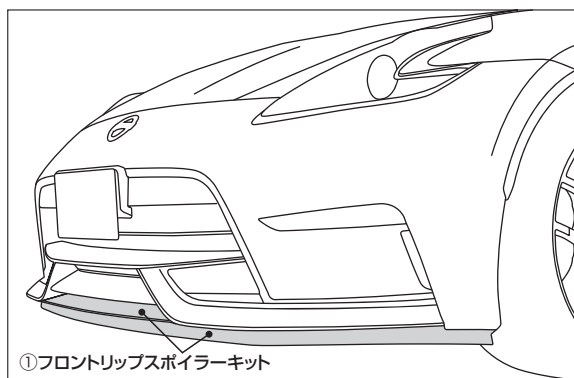

①フロントリップスポイラーキット

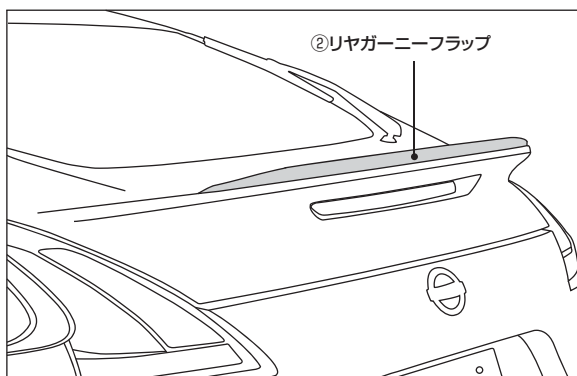

②リヤガーニーフラップ



②リヤガーニーフラップ

※エアロパーツを装着すると、縁石等に干渉する場合があります。ご注意ください。

OIL FILTER



EXHAUST



ENGINE PARTS



COOLING



CLUTCH MISSION



LSD



SUSPENSION



LINK BUSH



BRAKE



WHEEL



EXTERIOR



INTERIOR





## Fairlady Z (Z34)

No.	Part	Part no.	Code	税込価格	本体価格	Qty per car	Part information
①	Extension Nosepiece	62021-RSZ40	J	38,500	35,000	1	サフェーサー仕上げ(要塗装)
②	Front Protector	62020-RSZ40	J	82,500	75,000	1	サフェーサー仕上げ(要塗装)
③	Side Sill Protector	76410-RSZ40	—	生産廃止	生産廃止	1	サフェーサー仕上げ(要塗装)
④	Rear Under Protector	85050-RSZ40	—	生産廃止	生産廃止	1	サフェーサー仕上げ(要塗装)
⑤	Rear Spoiler	98100-RNZ40	—	生産廃止	生産廃止	1	サフェーサー仕上げ(要塗装)

### Repair Parts(受注生産)

Part	Part no.	Code	税込価格	本体価格	Qty per car	Part information
Extension Nosepiece Fitting Kit	62021-RSZ40-Z0	—	生産廃止	生産廃止	1	本体以外の取付用付属品
License Plate Bracket	K6210-1EA0A-01	—	生産廃止	生産廃止	1	エクステンションノーズピース用
Extension Nosepiece Installation Manual Kit	F207Y-1EK0A-01	—	生産廃止	生産廃止	1	型紙、取扱説明書
Front Protector Fitting Kit	62020-RSZ40-Z0	—	生産廃止	生産廃止	1	本体以外の取付用付属品
Front Protector Installation Manual Kit	K60AY-1EK0A-01	—	生産廃止	生産廃止	1	型紙、取扱説明書
Side Sill Protector (right)	76411-RSZ40	J	45,100	41,000	1	右側単品、サフェーサー仕上げ(要塗装)、取付用付属品付
Side Sill Protector (left)	76412-RSZ40	J	45,100	41,000	1	左側単品、サフェーサー仕上げ(要塗装)、取付用付属品付
Side Sill Protector Fitting Kit	76410-RSZ40-Z0	J	4,620	4,200	1	本体以外の取付用付属品
Side Sill Protector Installation Manual Kit	G685Y-1EK0A-01	—	生産廃止	生産廃止	1	取扱説明書
Rear Under Protector (right)	85051-RSZ40	J	33,000	30,000	1	右側単品、サフェーサー仕上げ(要塗装)、取付用付属品付
Rear Under Protector (left)	85052-RSZ40	J	33,000	30,000	1	左側単品、サフェーサー仕上げ(要塗装)、取付用付属品付
Rear Under Protector Fitting Kit	85050-RSZ40-Z0	J	13,200	12,000	1	本体以外の取付用付属品
Rear Under Protector Installation Manual Kit	H591Y-1EK0A-01	J	1,980	1,800	1	型紙、取扱説明書
Rear Spoiler Fitting Kit	K60CX-1EA0A	—	生産廃止	生産廃止	1	本体以外の取付用付属品
Rear Spoiler Installation Manual Kit	K60CY-1EK0A	—	生産廃止	生産廃止	1	型紙、取扱説明書

## Specifications

・材質

- No.①～④:PP樹脂製、インジェクション成形(要塗装)
- No.⑤:ABS樹脂製、ブロー成形(要塗装)

・1年間保証

### ■ 取付

- ・No.①、②、④:バンパーに穴開け加工が必要です。
- ・No.③:標準のサイドシルプロテクターと交換。
- ・No.⑤:バックドアに穴開け加工が必要です。

### ■ 適合車種

- ・No.①～④:フェアレディZ(Z34)(~'12/7)全車  
(Version NISMOを除く)
- ・No.⑤:フェアレディZ(Z34)クーペ全車  
(Version NISMO、NISMO、Heritage Editionを除く)

### 商品に関するご注意

- ①エクステンションノーズピース:本用品の装着により、全長が約25mm長くなるため全長変更等の改造申請が必要になる場合があります。
- ②フロントプロテクター:本用品の装着により、全長が約18mm長くなるため全長変更等の改造申請が必要になる場合があります。本用品の装着により、地上高が約3mmダウンします。
- ③サイドシルプロテクター:本用品の装着により、地上高が約5mmダウンします。
- ④リアアンダープロテクター:本用品の装着により、地上高が約17mmダウンします。







①エクステンションノーズピース

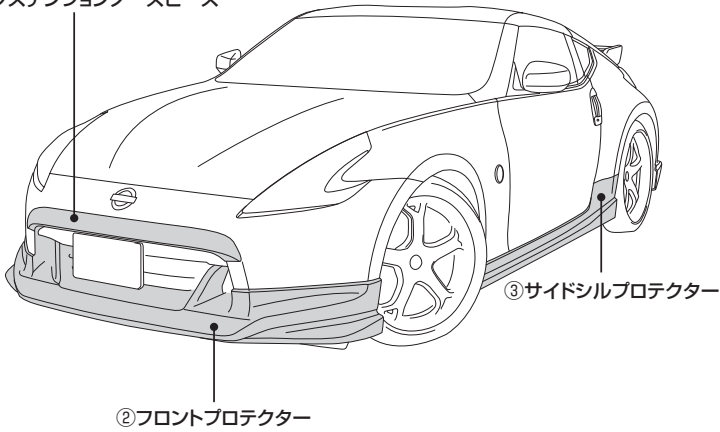

⑤リヤスポイラー

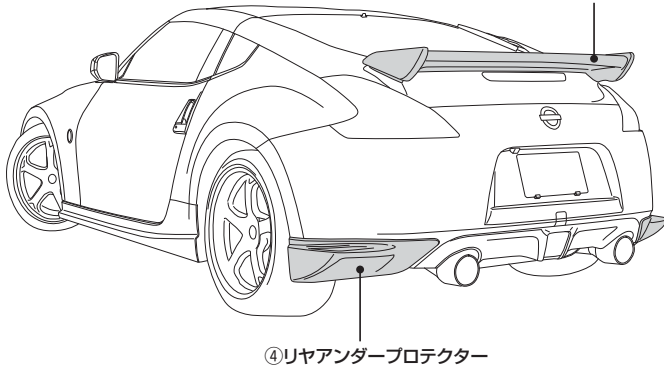

④リヤアンダープロテクター



①エクステンションノーズピース



②フロントプロテクター



③サイドシルプロテクター



④リヤアンダープロテクター



⑤リヤスポイラー



エアージェットアッシー(ディフレクター)  
(K2820-1EA0A)

OIL  
OIL FILTER 

EXHAUST 

ENGINE  
PARTS 

COOLING 

CLUTCH  
MISSION 

LSD 

SUSPENSION 

LINK  
BUSH 

BRAKE 

WHEEL 

EXTERIOR 

INTERIOR 

※エアロパーツを装着すると、緑石等に干渉する場合があります。ご注意ください。

※写真は、②フロントプロテクターに日産純正部品のエアージェットアッシー(ディフレクター) (K2820-1EA0A)を装着しています。



## Skyline GT-R (BCNR33)

No.	Part	Part no.	Code	税込価格	本体価格	Qty per car	Part information
①	Front Under Spoiler Kit	62020-RS595	J	100,100	91,000	1	NISMO空冷オイルクーラー用エアインテーク仕様 上下幅約120mm(純正 80~90mm) フロントアンダーカバー付属
②	Front Under Spoiler II	62020-RSR35	J	50,600	46,000	1	スポイラー単品 アンダーカバー無
③	Side Skirt Set	76410-RS595	J	136,400	124,000	1	ネット接着済 ドアアンダーパネル付属
④	Rear Bumper	85050-RS595	J	110,000	100,000	1	バンパーアッセンブリータイプ
⑤	Front Bumper	62022-RS596	J	124,300	113,000	1	NISMO空冷オイルクーラー用エアインテーク仕様 ※詳細は次ページをご参照ください。
⑥	Rear Spoiler Set(CFRP)	98100-RS595	J	200,200	182,000	1	角度可変式2枚ウイング CFRP(カーボンファイバー)製 リヤスポイラー オーナメント付属

### Repair Parts(受注生産)

Part	Part no.	Code	税込価格	本体価格	Qty per car	Part information
Front Under Spoiler	62021-RS595	J	69,300	63,000	1	スポイラー単品 取付用付属品付
Front Under Cover	62022-RS595	J	51,700	47,000	1	アンダーカバー単品 取付用付属品付
Front Under Spoiler Kit Fitting Kit	62020-RS595-Z0	J	7,700	7,000	1	本体以外の取付用付属品一式
Front Under Spoiler II Fitting Kit	62020-RSR35-Z0	J	2,200	2,000	1	本体以外の取付用付属品一式
Side Skirt(right)	76411-RS595	J	66,000	60,000	1	右側単品 取付用付属品付
Side Skirt(left)	76412-RS595	J	66,000	60,000	1	左側単品 取付用付属品付
Door Under Panel(right)	76421-RS595	J	25,300	23,000	1	右ドア用 取付用付属品付
Door Under Panel(left)	76422-RS595	J	25,300	23,000	1	左ドア用 取付用付属品付
Side Skirt Set Fitting Kit	76410-RS595-Z0	J	11,440	10,400	1	本体以外の取付用付属品
Rear Bumper Fitting Kit	85050-RS595-Z0	J	5,500	5,000	1	本体以外の取付用付属品一式
Front Bumper Fitting Kit	62022-RS596-Z0	J	17,600	16,000	1	本体以外の取付用付属品一式(ネットを含む)
Rear Spoiler(main wing)	98101-RS595	J	143,000	130,000	1	CFRP製(98100-RS595)用
Rear Spoiler(flap)	98102-RS595	J	91,300	83,000	1	
Rear Spoiler Ornament	99993-RN595	Q	8,580	7,800	1	左右セット「GT-R」ロゴタイプ
Rear Spoiler Set Fitting Kit	98100-RS595-Z0	J	2,750	2,500	1	本体以外の取付用付属品一式(オーナメント除く)

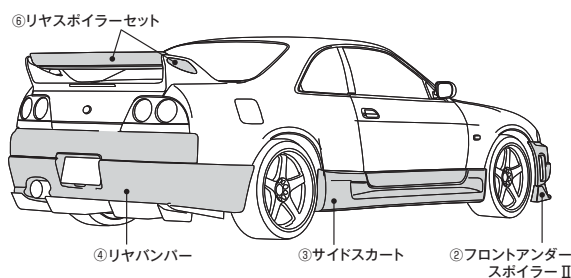

⑥リヤスポイラーセット

※エアロパーツを装着すると、縁石等に干渉する場合があります。ご注意ください。

## ■ Specifications

- 材質
- No.①、②、④、⑤:FRP製白ゲルコート仕上げ(要塗装)
- No.③:ABS樹脂製サフェーサー仕上げ(要塗装)
- No.⑥:カーボンファイバー製クリアゲルコート仕上げ(要クリア塗装)  
※リヤスポイラーオーナメントはカーボン製ヒトロ仕上げ(「GT-R」ロゴ入り)
- 1年間保証

## ■ 取付

- No.①:標準の取付穴またはNo.⑥フロントバンパーの取付穴を利用し、付属のブラケットとビスを使用してアッセンブリー交換します。  
※標準バンパーにも、No.⑥フロントバンパーにも装着可能
- No.②:標準の取付穴または図中番号⑤フロントバンパーの取付穴を利用し、付属のビスを使用してアッセンブリー交換します。  
※標準バンパーにも、No.⑥フロントバンパーにも装着可能  
※フロントアンダーカバー(62022-RS595)も装着可能
- No.③:サイドスカート=標準の取付穴を利用し、付属のクリップを使用してアッセンブリー交換します。  
ドアパネル=付属のクリップ、ビスおよび両面テープを使用して装着します(穴開け加工は不要です)。
- No.④、⑤:標準の取付穴を利用し、付属のブラケットを使用してアッセンブリー交換します。  
※No.⑤フロントバンパーには標準装着のスポイラーもNo.①②のアンダースポイラーも装着可能
- No.⑥:標準の取付穴を利用し、付属のビスを使用してアッセンブリー交換します。  
※リヤスポイラーオーナメントはサイドカバーに貼り付け

## ■ 適合車種

- スカイラインGT-R(BCNR33)2ドア全車
- ※No.①、②、⑥はオーテックバージョン(4ドアGT-R)にも装着できます。

### 商品に関するご注意

- 各パーツの付属品(ステー、ビス、クリップ等)の単品設定はございません。補修等で付属品のみが必要な場合は、補修用として各パーツに設定されている“付属品一式”でご対応いたします。
- No.③、④は純正オプションマッドガードおよびプロテクターとの併用はできません。
- エアロパーツ装着後も全長・全幅・全高・最低地上高等に変更はありません。
- エアロパーツ装着の際、両立しない純正オプション部品があります。あらかじめご了承ください。

①フロントアンダースポイラーキット  
(フロントアンダースポイラー+フロントアンダーカバー)



フロントアンダースポイラー



フロントアンダーカバー



- ※写真は日産純正部品のフロントバンパーエアインテークダクトを装着しています。
- ※写真はフロントアンダースポイラーII装着車です。
- ※写真のストライプは非売品です。
- ※写真のホイールは現在販売していません。

### 〔⑤フロントバンパー(NISMO空冷オイルクーラー用エアインテーク仕様)〕

- エアインテークおよびエアアウトレットはバンパー左右両側にあります(ネット接着済み)。
- エンジンオイルクーラーは左側にマウントされています。
- ※アンダースポイラーは標準品またはNISMO製のいずれも装着可能です。
- ※インタークーラーネットは装着できません(標準のバンパーのように装着用のステーやツメが付いていないため)。
- ※標準品より厚いインタークーラーが装着されている場合、加工が必要となる場合があります。

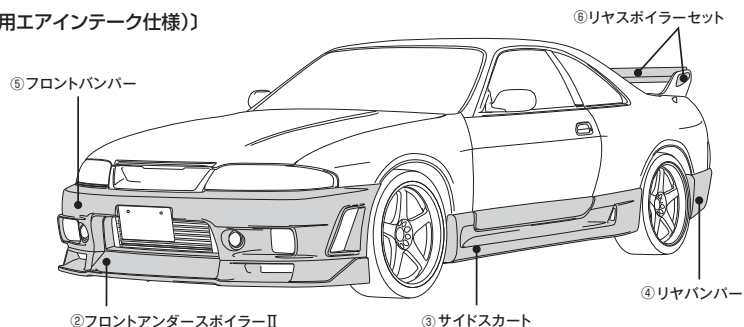

OIL FILTER



EXHAUST



ENGINE PARTS



COOLING



CLUTCH MISSION



LSD



SUSPENSION



LINK BUSH



BRAKE



WHEEL



EXTERIOR



INTERIOR





OIL FILTER



EXHAUST



ENGINE PARTS



COOLING



CLUTCH MISSION



LSD



SUSPENSION



LINK BUSH



BRAKE



WHEEL



EXTERIOR



INTERIOR

## Skyline GT-R(BNR34) - NISMO R34 GT-R Z-tune

エアロダイナミクスと冷却性能を追求し、空気の流れを高次元でマネージメント。

「NISMO R34GT-R Z-tune」の高出力エンジン、ハイパフォーマンスブレーキシステムを安定して機能させる冷却性能を確保しつつ、ダウンフォースを増加させ、ハイスピードコーナリング時の旋回性能を向上させるデザインとしました。Z-tuneオリジナルと完全同一仕様<sup>※3)</sup>のドライカーボン製と、素材のみ変更したタイプの2種類をご用意しました。

注)フロントアンダーカバーの擦り板は圧縮ベニヤを採用しており、オリジナルと異なります。

### Aerodynamics & Cooling Performance: a higher level of air-flow management

Aero parts designed to provide solid cooling for the high-output engine of the NISMO R34 GT-R Z-tune and its high performance braking system. Installation will also increase downforce and improve turning performance during high-speed cornering.

Two types are available: a dry carbon type with identical specifications\*<sup>NOTE</sup> to the Z-tune original and a type for which only the material used is changed.

\*NOTE: The wear plate of the front undercover uses a compressed veneer that differs from the original.

No.	Part	Part no.	Code	税込価格	本体価格	Qty per car	Part information	
①	Front Bumper Spoiler	Z-Tuneオリジナル仕様 <sup>※3)</sup>	62020-RSR47	W	503,800	458,000	1	バンパー&フロントスポイラーアッセンブリー交換タイプ、ネット付き、ドライカーボン製、受注生産
②		Z-Tune Type	62020-RSR46-01	J	161,700	147,000	1	バンパー&フロントスポイラーアッセンブリー交換タイプ、ネット付き、FRP製
③	Front Fender Set	Z-Tuneオリジナル仕様	63110-RSR47	W	547,800	498,000	1	フェンダーアッセンブリー交換タイプ、左右セット、専用インナーフェンダー、純正GTエンブレム付属、ドライカーボン製、受注生産
④		Z-Tune Type	63110-RSR46-01	J	183,700	167,000	1	フェンダーアッセンブリー交換タイプ、左右セット、純正GTエンブレム付属、FRP製
⑤	Front Under Cover Z-tune オリジナル仕様 <sup>※3)</sup>	75880-RSR47	W	613,800	558,000	1	ドライカーボン製、圧縮ベニヤ、受注生産	

注)擦り板は圧縮ベニヤを採用しており、オリジナルと異なります。

### Repair Parts(受注生産)

Part	Part no.	Code	税込価格	本体価格	Qty per car	Part information
Front Bumper Spoiler Fitting Kit	62020-RSR46-Z1	J	19,800	18,000	1	②用、本体以外の取付用付属品一式、ネット付き
Front Fender, Right Side	63112-RSR46-01	J	104,500	95,000	1	右側単品
Front Fender, Left Side	63113-RSR46-01	J	104,500	95,000	1	左側単品
Front Fender Fitting Kit	63110-RSR46-Z1	J	3,850	3,500	1	④用、取付用付属品付
						④用、本体以外の取付用付属品一式

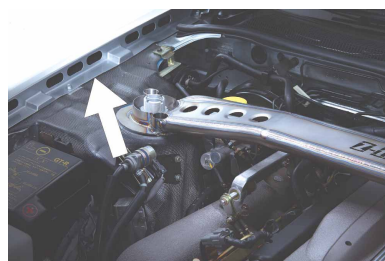
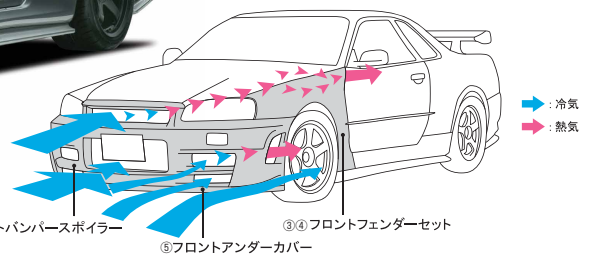

③④フロントフェンダー/エンジンルーム側開口部 (写真はNISMO R34GT-R Z-tune)



③④フロントフェンダー



⑤Front Under Cover Z-tuneオリジナル仕様

## ■ Features

### ①②フロントバンパースポイラー

インタークーラー（ラジエター）、オイルクーラー、ブレーキ用エアインレットの効果的な配置を目指した、純正フロントスポイラー一体型のバンパースポイラーです。走行風を無駄なく導き利用するため、オイルクーラー、ブレーキ用エアインレットは外側をエアダム形状に、インタークーラーエアインレット下部はガイド（凹）形状としました。また、オイルクーラーアウトレット前部とホイールアーチ部をリップ形状とすることで、オイルクーラー冷却風とホイールハウス内のエアを効率よく排出し、ブレーキ冷却効率およびダウンフォースの増加を図りました。

### ③④フロントフェンダー

エンジンルーム側に開口部を設け、フェンダー後端部分をエアアウトレット形状としました。このことにより、エンジンルーム内の熱が効率良く排出され、エンジン冷却効率が高まるとともに、ダウンフォースも増加します。（左ページ下図をご参照ください）また、片側15mmずつワイド化されているため、ワイドタイヤ（265/35R18）、ホイール（18×9.5+5）の装着が可能です。

### ⑤カーボンフロントアンダーカバー

ディフューザー効果によりフロントダウンフォースの向上に貢献。擦り板（路面タッチパネル）にはレーシングカーと同素材の圧縮ペニヤを採用しました。

・Cd値 対ノーマル比約マイナス5%。

・フロントダウンフォース 対ノーマル比約2.2倍。

※ドレンプラグ部にはサービスホールがあります。

#### ①②Front Bumper Spoiler

A unified bumper spoiler utilizing part of the genuine front spoiler for a design that provides effective air intake for the intercooler/radiator, oil cooler and brakes. To most efficiently collect and guide the flow of air, the exterior around the oil cooler and brake air inlets is an air dam design, while the area around the lower part of the intercooler air inlet is a concave shape. In addition, by creating a lip shape at the front section of the oil cooler outlet and the wheel arch, the air used by the oil cooler and that within the wheel housing is efficiently expelled, increasing brake cooling efficiency and increasing down force.

#### ③④Front Fender

With an opening at the side of the engine compartment, the rear end of the fender has an air outlet design. This efficiently discharges engine compartment heat and increases engine cooling efficiency while adding to down force (see illustration on previous page). Because each side is extended by 15mm when using the fenders, wider tires (265/35R18) and wheels (18×9.5+5) can be used.

#### ⑤Carbon Front Undercover

This item contributed to improved front downforce using the diffuser effect. The wear plate (road contact panel) uses a compressed veneer made of the same material as a racing car.

・Cd value: ratio compared to normal is minus 5%.

・Ratio of front downforce vs normal is approx. x 2.2.

\*A service hole is provided for the drain plug.

## ■ Specifications

・材質

①③⑤ドライカーボンファイバー製（プリプレグ）（要塗装）

②④FRP製白ゲルコート仕上げ、未塗装品（要塗装）

・オリジナル仕様（カーボン製）の軽量効果

Part	対 純正	対 NISMO	対 Z-tune タイプ
フロントバンパースポイラー (Z-tuneオリジナル)	-3.2kg	-2.7kg	-2.0kg
フロントフェンダーセット (Z-tuneオリジナル)	-1.8kg	-	-2.3kg

## ■ 取付

・No.①②:フロントバンパースポイラー装着時には、フェンダープロテクターの加工、穴開けおよびGT-Rエンブレム（裏面）の加工が必要です。

・No.③④:フロントフェンダー装着時には、フロントバンパーの脱着が必要となります。

## ■ 適合車種

・スカイラインGT-R（BNR34）全車

※スカイラインGT-R（BNR34）標準車に①を装着する場合には、⑤またはV-Spec用フロントディフューザー（日産純正部品）とフロントアンダーカバー（日産純正部品）を同時装着してください。

※同時装着可能な部品

①②:純正フロントフェンダー、純正フロントディフューザー、NISMOエンジンオイルクーラー（21300-RRR40 p79）

③④:純正フロントバンパー、NISMOフロントバンパー（62020-RSR45 p205）

⑤:純正フロントバンパー<sup>注</sup>、NISMOフロントバンパー（62020-RSR45 p205）<sup>注</sup>

注）純正フロントリップスポイラーと同時装着が必要です。

※③④フロントフェンダーとNISMOフェンダーカバー（63000-RNR45 p244）との同時装着はできません。

## ■ 取扱店舗

①③⑤のお取り扱いは大森ファクトリー、NISMOパフォーマンスセンターおよび全国のNISMOパーツ取扱店となります。

<業者の方へ>

①③⑤のお取扱いは、「当社代理店（株式会社エイチ・ピー・アイ、株式会社タカマコンペティションプロダクト、株式会社東名パワード）」に限定させていただいております。あらかじめご了承ください。

#### 商品に関するご注意

- フロントフェンダー装着により、フロントフェンダー部の幅が約30mm広がりますが、全幅の拡幅量は、国土交通省通達の基準「幅20mm」以内ですので、改造申請（構造変更検査）は不要です。
- 各パーツの付属品（ステー、ビス、クリップ等）の単品設定はございません。補修等で付属品のみが必要な場合は、補修用として各パーツに設定されている「付属品一式」で対応いたします。
- エアロパーツ装着の際、両立しない純正オプション部品があります。あらかじめご了承ください。
- フロントバンパースポイラーおよびフロントフェンダーセットは塗装が必要です。フロントアンダーカバーは、リップスポイラー部のみクリア塗装が必要となります。
- 受注生産品は、納品まで時間を要します。

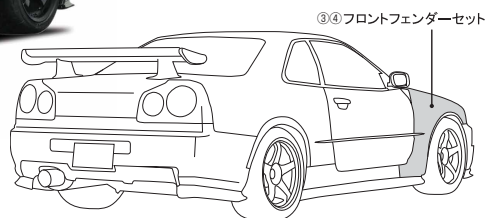

OIL FILTER



EXHAUST



ENGINE PARTS



COOLING



CLUTCH MISSION



LSD



SUSPENSION



LINK BUSH



BRAKE



WHEEL



EXTERIOR



INTERIOR



OIL FILTER

EXHAUST

ENGINE PARTS

COOLING

CLUTCH MISSION

LSD

SUSPENSION

LINK BUSH

BRAKE

WHEEL

EXTERIOR

INTERIOR

## Skyline GT-R (BNR34)

No.	Part	Part no.	Code	税込価格	本体価格	Qty per car	Part information
①	Front Aero Bumper	62020-RSR45	J	136,400	124,000	1	バンパーアッセンブリータイプ、ネット付属
②	Side Skirt Set	76410-RSR45	J	78,100	71,000	1	左右セット
③	Rear Under Spoiler Set	85050-RSR45	J	73,700	67,000	1	ハーフタイプ(バンパー下部にかぶせるタイプ) 左右2分割
④	Rear Spoiler(Flap)	98100-RSR45	J	139,700	127,000	1	リヤスポイラーのフラップ部のみ、異断面形状変更品

### Repair Parts(受注生産)

Part	Part no.	Code	税込価格	本体価格	Qty per car	Part information
Front Aero Bumper Fitting Kit	62020-RSR45-Z0	J	23,760	21,600	1	本体以外の取付用付属品一式(ネットを含む)
Side Skirt(right)	76411-RSR45	J	52,800	48,000	1	右側単品 取付用付属品付
Side Skirt(left)	76412-RSR45	J	52,800	48,000	1	左側単品 取付用付属品付
Side Skirt Fitting Kit	76410-RSR45-Z0	J	7,920	7,200	1	本体以外の取付用付属品一式
Rear Under Spoiler(right)	85051-RSR45	J	49,500	45,000	1	右側単品 取付用付属品付
Rear Under Spoiler(left)	85052-RSR45	J	49,500	45,000	1	左側単品 取付用付属品付
Rear Under Spoiler Fitting Kit	85050-RSR45-Z0	J	2,640	2,400	1	本体以外の取付用付属品一式



※写真は、標準のアンダースポイラーに塗装を施してあります。  
 ※写真は、NISMOフェンダーカバー装着車です。  
 ※写真のストライプは非売品です。  
 ※写真のホイールは現在販売しておりません。

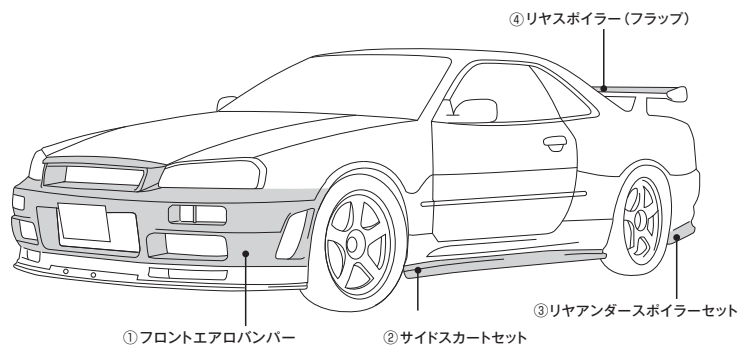

※エアロパーツを装着すると、縁石等に干渉する場合があります。ご注意ください。

## ■ Specifications

- 材質
- No.①:FRP製白ゲルコート仕上げ(要塗装)
- No.②:ABS樹脂製真空成型品サフェーサー仕上げ(要塗装)
- No.③:FRP製サフェーサー仕上げ(要塗装)
- No.④:ドライカーボンファイバー(プリプレグ)製(要塗装)
- ・1年間保証

## ■ 取付

- ・No.①:標準の取付穴を利用し、付属のブラケットおよびビスを使用してアッセンブリー交換します。
- ・No.②:サイドシル(プロテクター)に穴開け加工を行い、付属のブラケット、ビス等を使用して装着します。  
※標準のプロテクターの下側に追加装着
- ・No.③:バンパー下端に穴開け加工(片側あたり2ヶ所)を行い、バンパー下部にかがせ、付属のステー、ビスを使用して装着します。  
※リアアンダーカバー装着車(Vspec、Vspec N1)に装着する場合、付属の型紙にあわせてスポイラーに若干の加工(リアアンダーカバーの逃げのため切削加工)が必要
- ・No.④:標準のブラケット、ビスを使用してアッセンブリー交換します。

## ■ 適合車種

- ・スカイラインGT-R(BNR34)全車
- ※No.①バンパーは日産純正オプションおよびNISMO製空冷式エンジンオイルクーラー装着車にも装着可能

### 商品に関するご注意

- 各パーツの付属品(ステー、ビス、クリップ、エンブレム等)の単品設定はございません。補修等で付属品のみが必要な場合は、補修用として各パーツに設定されている"付属品一式"でご対応いたします。
- No.①フロントエアロバンパーは日産純正オプションのインタークーラーエアスポイラーとの併用はできません。
- NISMO製インタークーラー(14461-RSR46 生産廃止 D:100mm)より厚いインタークーラーが装着されている車両にNo.①フロントエアロバンパーを装着する場合、バンパーに加工が必要となる場合があります。
- No.②、③は日産純正オプションのマッドガードおよびプロテクター類との併用はできません。
- エアロパーツ装着後も全長、全高、全幅、最低地上高等に変更はありません。
- エアロパーツ装着の際、両立しない純正オプション部品があります。あらかじめご了承ください。

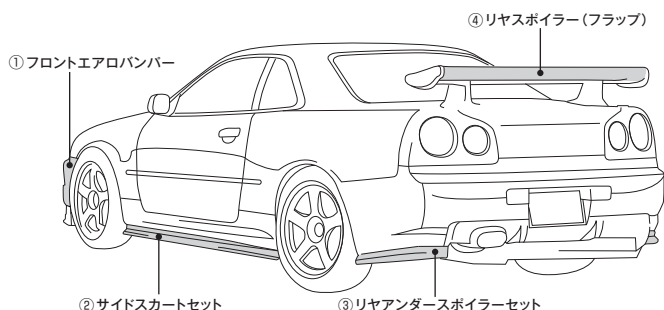

④ リヤスポイラー(フラップ)

OIL FILTER



EXHAUST



ENGINE PARTS



COOLING



CLUTCH MISSION



LSD



SUSPENSION



LINK BUSH



BRAKE



WHEEL



EXTERIOR



INTERIOR





## R-tune Carbon Hood

COMPETITION

No.	Part	Part no.	Code	税込価格	本体価格	Qty per car	Part information
①	R-tune Carbon Hood	65100-RSR45-01	J	630,300	573,000	1	要塗装 エア抜きダクト付 ボンネットピン不要タイプ 受注生産 1年間保証
②	Z-tune Conversion Air Cleaner Duct	16554-RRR45-01	J	124,300	113,000	1	R-tuneカーボンフード+ノーマルエアクリナーBOX専用品 クローズドサーキット専用 受注生産

### ■ Features

レースカー開発のノウハウを盛り込み、風洞設備での空力セッティングを施した、本格的エアロパーツ。

#### ①R-tuneカーボンフード

・空力効果、冷却エアの整流効果の向上と軽量化を果たしました。

対純正アルミフード 約-3kg

対純正カーボンフード 約-1kg

・R-tuneエアクリナーダクト(16554-RSR46 p53)と同時に装着するとフードとの密着性が向上し、より効果的です。

・エア抜きダクトには、雨対策レインバイザーがついています。

#### ②Z-tuneコンバート用エアクリナーダクト

・R-tuneカーボンフードをZ-tuneカーボンフードと同仕様にコンバートできるエアクリナーダクトです。

#### ①R-tune carbon hood

・Improved aerodynamics and better air-flow with reduced weight:

Compared to a standard aluminum hood: reduction of approximately 3 kg

Compared to a standard carbon hood: reduction of approximately 1 kg

・Installation of the R-tune air cleaner duct (16554-RSR46), improves adherence to the hood as well as effectiveness.

・A rain visor is attached to the air intake duct.

#### ②Z-tune conversion air clear duct

・An air cleaner duct that converts the R-tune carbon hood, giving it the same specifications as the Z-tune carbon hood.

### ■ Specifications

・材質:すべてドライカーボンファイバー製(プリプレグ)

### ■ 適合車種

・スカイラインGT-R(BNR34)全車

#### 商品に関するご注意

- カーボンフードの塗装は取扱説明書に従って行ってください。
- Z-tuneコンバート用エアクリナーダクトは、ラム圧により吸気量が増えるためECUのセッティングが必要になる場合があります。また、雨天時に雨が吸入空気と一緒にエンジン内に入りやすくなるため、故障の原因となる場合があります。雨天時の公道での使用はご注意ください。
- R-tuneカーボンフードとNISMOエアインレットパイプ、ノーマルエアクリナーダクトを併用される場合、フード裏面の補強部分が干渉しますのでノーマルエアクリナーダクトの干渉部分を切削加工する必要があります。エアクリナーダクトをZ-tuneコンバート用エアクリナーダクト(クローズドサーキット用)、R-tuneエアクリナーダクト(公道使用可能16554-RSR46 p53)に交換した場合、加工は必要ありません。



風洞実験風景



①R-tune Carbon Hood / カーボンフード



②Z-tune Conversion Air Cleaner Duct / Z-tuneコンバート用エアクリナーダクト

EXTERIOR

INTERIOR



## GT Diffuser Fin Set

Part	Part no.	Code	税込価格	本体価格	Qty per car	Part information
GT Diffuser Fin Set	748A2-RSR45	J	111,100	101,000	1	リヤアンダーカバーのフィン4枚セット 高さおよび形状変更品 カーボンファイバー製クリアゲルコート仕上げ(必要に応じてクリア塗装)、1年間保証

※装着の際、標準のアンダーカバーに穴開け加工が必要です。

### Repair Parts(受注生産)

Part	Part no.	Code	税込価格	本体価格	Qty per car	Part information
GT Diffuser Fin Set, Fitting Kit	748A2-RSR45-Z	J	1,650	1,500	1	本体以外の取付用付属品一式
Diffuser Fin, Right Side	748F0-RSR45	J	30,800	28,000	1	右側単品 取付用付属品付
Diffuser Fin, Left Side	748F1-RSR45	J	30,800	28,000	1	左側単品 取付用付属品付
Diffuser Fin Center, Right Side	748F2-RSR45	J	30,800	28,000	1	センター右側単品
Diffuser Fin Center, Left Side	748F3-RSR45	J	30,800	28,000	1	センター左側単品



GT Diffuser Fin Set / GTディフューザーフィンセット

### ■ 適合車種

・スカイラインGT-R(BNR34)リヤアンダーカバー装着車(Vspec、Vspec N1)

OIL FILTER 

EXHAUST 

ENGINE PARTS 

COOLING 

CLUTCH MISSION 

LSD 

SUSPENSION 

LINK BUSH 

BRAKE 

WHEEL 

EXTERIOR 

INTERIOR 



OIL  
OIL FILTER



EXHAUST



ENGINE  
PARTS



COOLING



CLUTCH  
MISSION



LSD



SUSPENSION



LINK  
BUSH



BRAKE



WHEEL



EXTERIOR



INTERIOR

## NISSAN GT-R (R35)

No.	Part	Part no.	Code	税込価格	本体価格	Qty per car	Part information	
①	Carbon Hood Assy	65100-RSR50	J	935,000	850,000	1	未塗装(要塗装), 受注生産	
②	Front Under Spoiler	'08~'10年モデル用	75830-RSR50	J	220,000	200,000	1	未塗装(要塗装)
		'11~'15年モデル用	75830-RSR51	J	220,000	200,000	1	未塗装(要塗装)
③	Front Fender Set <sup>2)</sup>	6310S-RSR50	J	209,000	190,000	1	未塗装(要塗装)	
④	Side Skirt Set	7685S-RSR50	J	176,000	160,000	1	未塗装(要塗装)	
⑤	Rear Under Spoiler Set	8505S-RSR50	J	110,000	100,000	1	未塗装(要塗装)	
⑥	Rear Diffuser Fin Set	'08~'10年モデル用	748A2-RSR50	J	154,000	140,000	1	未塗装(要塗装)
		'11~'15年モデル用	748A2-RSR51	J	154,000	140,000	1	未塗装(要塗装)
⑦	Add-on Rear Spoiler	98100-RSR50	J	418,000	380,000	1	クリア塗装済み	

注)商品に同梱されているエンブレムとダクトは'13年モデル以前の仕様となりますので、'14年モデル以降のエンブレムとダクトの装着をご希望される場合は、別途ご購入ください。

### ■ Features

最新の空力解析等を行い、「空力パーツ」として開発。ベースの設計をGT500空力エンジニアが担当し、日産自動車のGT-Rデザインチームが監修しました。

#### ①カーボンフード

純正フードに対して、フードガーニーを追加。フロント側のダウンフォースを増やすことで回頭性が向上します。またフード裏側にリブを追加し剛性を上げた他、ターボへの冷却風の効率的な導線も確保しました。素材をカーボンとすることで、-3kgの軽量化も実現しています。

#### ②フロントアンダースポイラー

ダウンフォースの向上に加え、ブレーキエアダクトの性能も備えています。

#### ③フロントフェンダーセット

N-Attackと同形状を採用、ダウンフォースを向上させます。

#### ④サイドスカートセット

アンダーフロア面を広げ面積を拡大することでダウンフォースの向上を図りました。

#### ⑤リヤアンダースポイラーセット

整流による直進安定性を向上させます。

#### ⑥リヤディフューザーフィンセット

ドライカーボン製。高剛性、整流により直進安定性を向上させます。

#### ⑦アドオンリヤスポイラー

スポイラー上面積の拡大と翼端版構造を採用することでダウンフォースを向上。

Developed as aerodynamically functional parts by employing the latest aerodynamic analysis. The GT500 aerodynamicists completed the basic designs and the NISSAN GT-R design team oversaw the development.

#### ① Carbon Hood Assy

This kit adds a hood gurney to the OEM hood. Increasing the downforce at the front-end increases turning performance. In addition, this kit adds ribs to the underside of the hood to increase rigidity and secures an efficient flow of cooling air to the turbo. Using carbon materials also reduces weight by 3 kg.

#### ② Front Under Spoiler

More down force as well as brake air duct functions.

#### ③ Front Fender Set

More down force by the same shape as the N-Attack parts.

#### ④ Side Skirt Set

More down force by additional under floor area.

#### ⑤ Rear Under Spoiler Set

More straight-line stability by straightening the airflow.

#### ⑥ Rear Diffuser Fin Set

Made from dry carbon CFRP. More straight-line stability by straightening the airflow and with high stiffness.

#### ⑦ Add-on Rear Spoiler

More down force by increased area above the spoiler and by the wing end-plates type design.

### ■ Specifications

・材質

①、⑥: ドライカーボン製、未塗装

②~⑤: FRP製、黒ゲルコート仕上げ、未塗装

⑦: ドライカーボン製、クリア塗装仕上げ

・①雨水侵入防止カバー付き(センターダクト部) ・1年間保証

### ■ 適合車種

・NISSAN GT-R(R35) '08~'15年モデル

(②~⑦はNISMO除く)

※スベックV等、カーボン製リヤスポイラー装着車へのアドオンリヤスポイラーの装着は不可。

### ■ 取付

・No.①: 付属のボルトを使用し、車両のフードと交換して装着します。

・No.②: 付属のボルト、クリップを使用し、車両のアンダースポイラー(カバー)部と交換して装着します。純正インナーフェンダーに切除加工が必要です。

・No.③: 付属のボルト、クリップを使用し、車両のフェンダーと交換して装着します。

・No.④: 付属のボルト、クリップを使用し車両のサイドシル部と交換して装着します。純正インナーフェンダーに切除加工が必要です。

・No.⑤: 付属のブラケット、リベット、ボルトナットを使用し純正バンパーに装着します。純正バンパーフェイスローアに穴あけおよび切除加工が必要です。

・No.⑥: 付属のボルトナットを使用し純正リヤアンダーディフューザーに装着します。純正リヤアンダーディフューザーに穴あけ加工が必要です。

・No.⑦: 付属のボルト、クリップを使用し純正トランクスポイラーに被せて装着します。純正トランクスポイラーに穴あけおよび切除加工が必要です。

#### 商品に関するご注意

- フロントアンダースポイラー装着により全長が約0.5cm長くなりますが、国土交通省通達の3cm以内なので、改造申請(記載事項変更)は不要です。
- リヤアンダースポイラー非装着車に対して、リヤバンパー地上高が約2.5cmダウンします。
- カーボンフードおよびリヤディフューザーフィンはカーボン製未塗装品です。屋外駐車などで、紫外線に多く当たる使用環境の場合は、クリア塗装を強く推奨いたします。商品に同梱されている取扱説明書の説明を参考にして塗装してください。
- アドオンリヤスポイラーは耐候性に優れたクリア塗装を施してありますが、直射日光(紫外線)や降雨などの影響により、素材に含まれる樹脂の黄変や白濁、気泡が発生する場合がございます。予めご了承ください。
- エアロパーツ装着の際、両立しない純正オプション部品があります。あらかじめご了承ください。
- エアロパーツを装着すると、縁石等に干渉する場合があります。ご注意ください。
- 本商品はアドオンリヤスポイラーを除き未塗装品です。商品に同梱されている取扱説明書の説明を参考にして塗装してください。
- 塗装済み商品の塗装は、スクラッチシールド塗装ではありません。

#### FRP製黒ゲルコート仕上げ商品の取り扱いについて

FRP製黒ゲルコート仕上げの商品は少量生産で且つ複雑な形状の製品を製造するのに適したハンドメイドで製造した商品で、日産純正バンパー等のPPE、ABS樹脂製塗装済み商品とは取扱いが異なります。下記の点にご注意ください。

- 塗装前に必ず車体に仮取付を行い、取付穴および車体部品とのフィットニングの調整を行ってください。車両個体差等で修正が必要になる場合がございます。予めご了承ください。
- 製造工程上製品表面にヤスリ跡、合わせ面の補修、修正跡、またゲルコート表面の細かい凸凹があります。必ず本塗装前に下地処理をお願いいたします。
- ゲルコート仕上げの状態での使用はできません。必ず全面にサフェーサー、パテ、耐水ペーパーを使用した下地処理を行った後に、本塗装を行いご使用ください。
- FRP製品は、必ずFRPの取扱いおよび塗装経験のある塗装工場にて塗装して頂きますようお願いいたします。

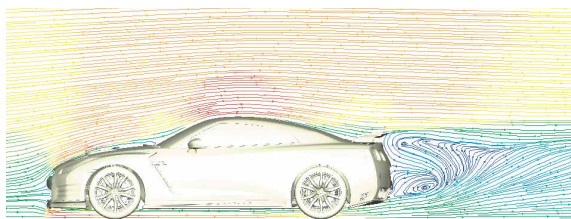

空力シミュレーション

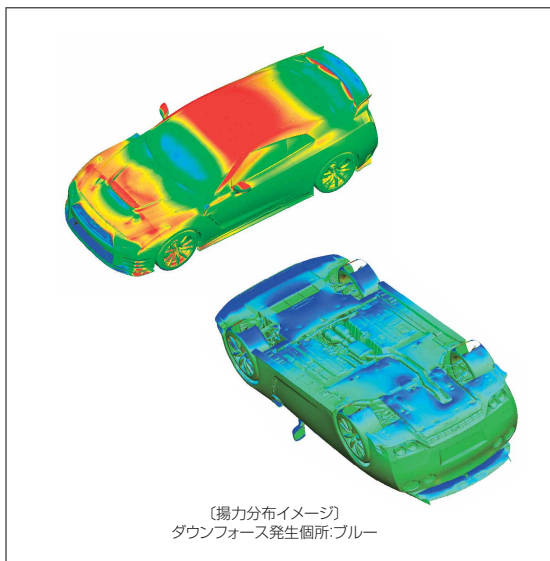
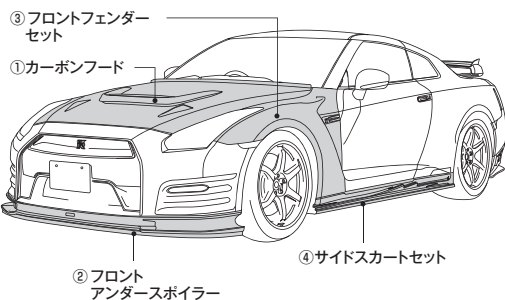

〔揚力分布イメージ〕  
ダウンフォース発生箇所:ブルー

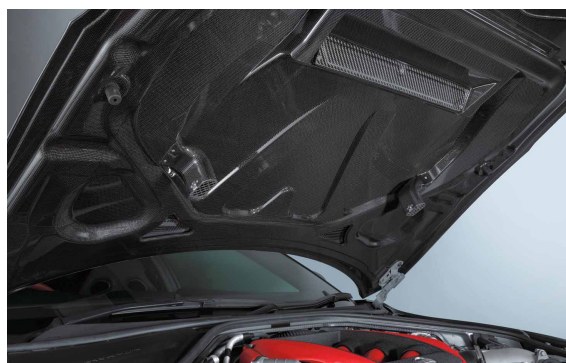

①カーボンフード



②フロントアンダースポイラー(’08~’10年モデル用)



③フロントフェンダーセット



④サイドスカートセット

※掲載車両は、カーボンフードの本体部分を車体同色、フードインテークおよびフードガーニー部分を#KH3スーパーブラック色に塗り分けて塗装しています。  
 ※掲載車両は、フロントフェンダーを車体同色、フロントアンダースポイラー、サイドスカート、リアアンダースポイラーを純正アンダースポイラーと同色へ塗装しています。  
 ※掲載車両は、フロントアンダースポイラーにアドオンスポイラー(96015-RN001 p243)を装着しています。

OIL FILTER

EXHAUST

ENGINE PARTS

COOLING

CLUTCH MISSION

LSD

SUSPENSION

LINK BUSH

BRAKE

WHEEL

EXTERIOR

INTERIOR

## NISSAN GT-R (R35)

OIL FILTER

EXHAUST

ENGINE PARTS

COOLING

CLUTCH MISSION

LSD

SUSPENSION

LINK BUSH

BRAKE

WHEEL

EXTERIOR

INTERIOR



⑤ リアアンダースポイラーセット

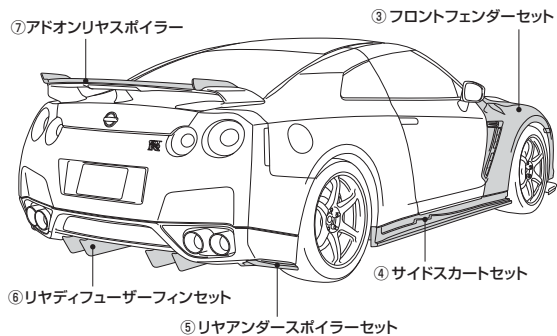

⑥ リヤディフューザーフィンセット ('08~'10年モデル用)



⑦ アドオンリヤスポイラー

※掲載車両は、フロントフェンダーを車体同色、フロントアンダースポイラー、サイドスカート、リアアンダースポイラーを純正アンダースポイラーと同色へ塗装しています。  
※掲載車両は、フロントアンダースポイラーにアドオンスポイラー(96015-RN001 p243)を装着しています。

## Repair Parts(受注生産品)

No.	Part	Part no.	Code	税込価格	本体価格	Qty per car	Part information
1	Carbon Hood Attachment Kit	65100-RSR50-Z0	J	63,800	58,000	1	本体および2、3を除く取付用部品一式
2	Hood Bumper	65829-39B0A	—	—	—	4	日産純正部品、カーボンフード取付用フードバンパー
3	Bolt	08158-8202F	—	—	—	4	日産純正部品、カーボンフード取付用ボルト
4	Front Under Spoiler Attachment Kit	75830-RSR50-Z0	J	5,500	5,000	1	本体および5~8を除く取付用部品一式
5	NISMO Emblem	90890-RN2E0	Q	990	900	1	フロントアンダースポイラー用NISMOエンブレム
6	Nut-Spring	01241-01151	—	—	—	11	日産純正部品、フロントアンダースポイラー取付用スプリングナット
7	Bolt	08146-6165H	—	—	—	13	日産純正部品、フロントアンダースポイラー取付用ボルト
8	Bolt	08110-6165H	—	—	—	4	日産純正部品、フロントアンダースポイラー取付用ボルト
9	Front Fender,Rh <sup>②</sup>	63100-RSR50	J	132,000	120,000	1	フロントフェンダー右側単品、取付用部品一式
10	Front Fender,Lh <sup>②</sup>	63101-RSR50	J	132,000	120,000	1	フロントフェンダー左側単品、取付用部品一式
11	Front Fender Set Attachment Kit	6310S-RSR50-Z0	J	5,500	5,000	1	本体および12~35を除く取付用部品一式
12	Protr-Fr Fdr,Fr Rh	63844-62B2B	—	—	—	1	日産純正部品、フロントフェンダー インナーフェンダー右前
13	Protr-Fr Fdr,Rr Rh	63842-62B0B	—	—	—	1	日産純正部品、フロントフェンダー インナーフェンダー右後
14	Protr-Fr Fdr,Fr Lh	63845-62B2B	—	—	—	1	日産純正部品、フロントフェンダー インナーフェンダー左前
15	Protr-Fr Fdr,Rr Lh	63843-62B0B	—	—	—	1	日産純正部品、フロントフェンダー インナーフェンダー左後
16	Stfmr-Fr Bmpr Side,Rh	62058-KB51B	—	—	—	1	日産純正部品、フロントフェンダー バンパー取付ブラケット右
17	Stfmr-Fr Bmpr Side,Lh	62059-KB51B	—	—	—	1	日産純正部品、フロントフェンダー バンパー取付ブラケット左
18	Bolt-Hex HD,FLG	08156-6162F	—	—	—	20	日産純正部品、フロントフェンダー 車体取付ボルト
19	Bolt-Hex HD,FLG	08156-6202F	—	—	—	20	日産純正部品、フロントフェンダー 車体取付ボルト
20	Brkt-Fr Bmpr Side,Rh	62222-62B0A	—	—	—	1	日産純正部品、フロントフェンダー バンパー取付ブラケット右
21	Brkt-Fr Bmpr Side,Lh	62223-62B0A	—	—	—	1	日産純正部品、フロントフェンダー バンパー取付ブラケット左
22	Rivet-Blind	01515-00231	—	—	—	10	日産純正部品、フロントフェンダー バンパーブラケット固定リベット
23	Nut-Spr	01241-00273	—	—	—	6	日産純正部品、フロントフェンダー インナーフェンダー部取付用スプリングナット
24	Nut-Spr	01241-00941	—	—	—	6	日産純正部品、フロントフェンダー インナーフェンダー部取付用スプリングナット
25	Nut-Spr	01241-01151	—	—	—	6	日産純正部品、フロントフェンダー インナーフェンダー部取付用スプリングナット
26	Bolt	01121-N6051	—	—	—	4	日産純正部品、フロントフェンダーバンパーブラケット取付用ボルト
27	Grommet-Screw	01281-01321	—	—	—	2	日産純正部品、フロントフェンダー バンパーブラケット取付用スクルーグロメット
28	Grom,Lock Plr Fin	76848-35F00	—	—	—	4	日産純正部品、フロントフェンダー サイドシルカパー取付グロメット
29	Clip Trim	76882-6P000	—	—	—	18	日産純正部品、フロントフェンダー サイドシルカパー取付クリップ
30	Lamp Assy-Side Turn,Rh	26160-62B0B	—	—	—	1	日産純正部品、フロントフェンダー用サイドウインカー右
31	Lamp Assy-Side Turn,Lh	26165-62B0B	—	—	—	1	日産純正部品、フロントフェンダー用サイドウインカー左
32	Fin Assy-Fr Fdr,Rh	63870-KB50A	—	—	—	1	日産純正部品、フロントフェンダーフィニッシャー右
33	Fin Assy-Fr Fdr,Lh	63871-KB50A	—	—	—	1	日産純正部品、フロントフェンダーフィニッシャー左
34	Duct-Fr Fdr,Rh	63824-KB50A	—	—	—	1	日産純正部品、フロントフェンダーダクト右
35	Duct-Fr Fdr,Lh	63825-KB50A	—	—	—	1	日産純正部品、フロントフェンダーダクト左
36	Side Skirt,Rh <sup>②</sup>	7685R-RSR50	J	110,000	100,000	1	サイドスカート右側単品、取付用部品一式
37	Side Skirt,Lh <sup>②</sup>	7685L-RSR50	J	110,000	100,000	1	サイドスカート左側単品、取付用部品一式
38	Side Skirt Set Attachment Kit	7685S-RSR50-Z0	J	5,500	5,000	1	本体および39~44を除く取付用部品一式
39	Clip	11296-AG000	—	—	—	2	日産純正部品、サイドスカート 前部固定クリップ
40	Clip	16533-31U00	—	—	—	8	日産純正部品、サイドスカート 中央部固定クリップ
41	Screw Tappin	08543-42542	—	—	—	22	日産純正部品、サイドスカート 下側固定用タッピングビス
42	Clip Trim	76882-6P000	—	—	—	10	日産純正部品、サイドスカート 取付用クリップ
43	Grom Lock Plr Fin	76848-35F00	—	—	—	10	日産純正部品、サイドスカート 取付用クリップ
44	Protection Film	76855-JF00A	—	—	—	1	日産純正部品、サイドスカート 傷つき防止フィルム
45	Rear Under Spoiler,Rh <sup>②</sup>	8505R-RSR50	J	77,000	70,000	1	リアアンダースポイラー右側単品、取付用部品一式
46	Rear Under Spoiler,Lh <sup>②</sup>	8505L-RSR50	J	77,000	70,000	1	リアアンダースポイラー左側単品、取付用部品一式
47	Rear Under Spoiler Attachment Kit	8505S-RSR50-Z0	J	18,700	17,000	1	本体および48~53を除く取付用品一式
48	Nut-Spring	01241-01151	—	—	—	12	日産純正部品、リアアンダースポイラー取付用スプリングナット
49	Bolt	08146-6165H	—	—	—	8	日産純正部品、リアアンダースポイラー取付用ボルト
50	Bolt	08146-6205H	—	—	—	4	日産純正部品、リアアンダースポイラー取付用ボルト
51	Bolt	08146-8352G	—	—	—	4	日産純正部品、リアアンダースポイラー取付用ボルト
52	Rivet-Blind	01515-00231	—	—	—	8	日産純正部品、リアアンダースポイラー取付用リベット
53	Plug	01658-02143	—	—	—	4	日産純正部品、リアアンダースポイラー取付用プラグ
54	Rear Diffuser Fin Set Attachment Kit	748A2-RSR50-Z0	J	5,500	5,000	1	本体および55~58を除く取付用部品一式
55	Bolt-Hex, M6	08146-6202H	—	—	—	8	日産純正部品、リアディフューザーフィン取付用M6ボルト
56	Bolt-Hex, M8	08126-8202H	—	—	—	2	日産純正部品、リアディフューザーフィン取付用M8ボルト
57	Washer-Plain 6	08915-5362A	—	—	—	6	日産純正部品、リアディフューザーフィン取付用ワッシャー
58	Nut-Hex, M6	08911-2062H	—	—	—	6	日産純正部品、リアディフューザーフィン取付用ナット
59	Add-on Rear Spoiler Attachment Kit	98100-RSR50-Z0	J	5,500	5,000	1	本体および60、61を除く取付用部品一式
60	U-Nut	08913-6365A	—	—	—	6	日産純正部品、アドオンリヤスポイラー取付用U-ナット
61	Protection Film	76855-JF00A	—	—	—	1	日産純正部品、アドオンリヤスポイラー取付穴ふさぎ用フィルム

注)取付に必要な部品は同梱されているため、別途取付用部品をご購入いただく必要はありません。

OIL  
OIL FILTER



EXHAUST



ENGINE  
PARTS



COOLING



CLUTCH  
MISSION



LSD



SUSPENSION



LINK  
BUSH



BRAKE



WHEEL



EXTERIOR



INTERIOR



OIL FILTER

EXHAUST

ENGINE PARTS

COOLING

CLUTCH MISSION

LSD

SUSPENSION

LINK BUSH

BRAKE

WHEEL

## Skyline (V37)

Part	Part no.	Code	税込価格	本体価格	Qty per car	Part information
Front Under Spoiler	62020-RSV70	J	169,400	154,000	1	未塗装(要塗装)、受注生産

### Repair Parts(受注生産)

Part	Part no.	Code	税込価格	本体価格	Qty per car	Part information
Front Under Spoiler Attachment Kit	62020-RSV70-Z0	J	13,200	12,000	1	クッションテープ、エンドラバー(黒、グレー)

### ■ Features

NISMOのレーステクノロジーに裏づけされたエアロダイナミクスデザイン。Cd値はそのままに、フロントダウンフォースが大幅に向上します。高速での直進安定性および高速コーナーでのコーナリング性能がアップします。

The aerodynamic design is backed by NISMO race technology. The front downforce significantly improves while the Cd value remains the same. This improves straight line stability and cornering performance at high speeds.

### ■ Specifications

- ・材質:FRP製
- ・サフェーサー仕上げ、要塗装
- ・1年間保証

### ■ 付属品

- ・取付付属品一式

### ■ 適合車種

- ・スカイライン(V37)('19/7~)全車

### ■ 取付

- ・純正バンパー下部に穴あけ加工が必要です。付属のボルト、両面テープを使用して装着します。
- ・タイヤ前ディフレクターおよびバンパー内発泡スチロール部品の加工が必要です。

### 商品に関するご注意

- FRP製商品は少量生産で且つ複雑な形状の製品を製造するのに適したハンドメイドで製造した商品で、日産純正バンパー等のPPE、ABS樹脂製塗装済み商品とは取扱いが異なります。下記の点にご注意ください。
  - ・塗装前に必ず車体に仮取付を行い、取付穴および車体部品とのフィッティングの調整を行ってください。車両個体差等で修正が必要になる場合がございます。予めご了承ください。
  - ・サフェーサー仕上げの状態での使用はできません。必ず全面に本塗装を行いご使用ください。
  - ・FRP製品は、必ずFRPの取扱いおよび塗装経験のある塗装工場にて塗装して頂きますようお願いいたします。
- パーツ装着後も全長・最低地上高等に変更はありません。
- 本商品を装着すると、縁石等に干渉する場合があります。ご注意ください。



V37 400R装着例

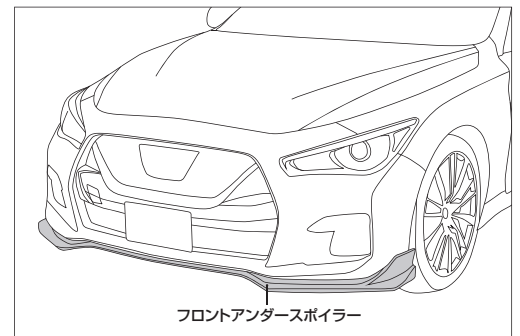

- ※ 掲載車両は、フロントアンダースポイラーを#KAEダークグレイパールメタリック(NISMO推奨色)で塗装しています。
- ※エアロパーツを装着すると、縁石等に干渉する場合があります。ご注意ください。

EXTERIOR

INTERIOR

# Juke (F15)

No.	Part	Part no.	Code	税込価格	本体価格	Qty per car	Part information
①	Front Under Spoiler	62020-RNF50	Q	76,780	69,800	1	
②	Roof Side Spoiler	98100-RNF51	Q	33,000	30,000	1	

## Repair Parts(受注生産)

Part	Part no.	Code	税込価格	本体価格	Qty per car	Part information
Front Under Spoiler Fitting Kit	62020-RNF50-Z0	Q	2,750	2,500	1	本体以外の取付用付属品一式
Roof Side Spoiler(right)	98101-RNF51	Q	20,900	19,000	1	右側単品
Roof Side Spoiler(left)	98102-RNF51	Q	20,900	19,000	1	左側単品

## ■ Features

NISMOのレーステクノロジーに裏づけされたエアロダイナミクスデザイン。JUKE NISMOの持つエアロフォルムをさらに精悍な印象に。

### ①フロントアンダースポイラー

NISMOの空力エンジニアによるデザインにより、フロントのダウンフォースを増やし、高速走行時の操縦安定性に寄与します。Fr.スポイラーのセンター先端部を持ち上げ延長することで、より高いFr.ダウンフォースを実現。また、両サイドを下げ、タイヤ前方の空気流を制御することで、タイヤ周辺で発生する空気抵抗を低減させました。

### ②ルーフサイドスポイラー

車体側面を流れる風をスムーズに流しドラッグを軽減させました。

Aero-dynamic design steeped in NISMO race technology. JUKE NISMO aero design will take your customizing one step further and show the world everything your car's got.

#### ①Front Under Spoiler

Designed by NISMO's aerodynamics engineers, this spoiler generates greater down force, which gives you more steering control when driving at high speeds. The whole central part of its forward lip is raised upward to get you even more down force, while to the sides, its form drops back down to channel oncoming air, cutting air resistance around the tires.

#### ②Roof Side Spoiler

Cuts drag by creating smooth air flow for wind currents coming from the sides of the car.

## ■ Specifications

- ・材質:ウエットカーボン製、UVカットクリアゲルコート仕上げ (要クリア塗装)
- ・1年間保証

## ■ 取付

- ・No.①:付属のビス、両面テープなどを使用して装着します。
- ・No.②:両面テープ

## ■ 適合車種

- ・ジューク(F15)NISMO、NISMO RS、Style NISMO

### 商品に関するご注意

- エアロパーツ装着の際、両立しない純正オプション部品があります。あらかじめご了承ください。

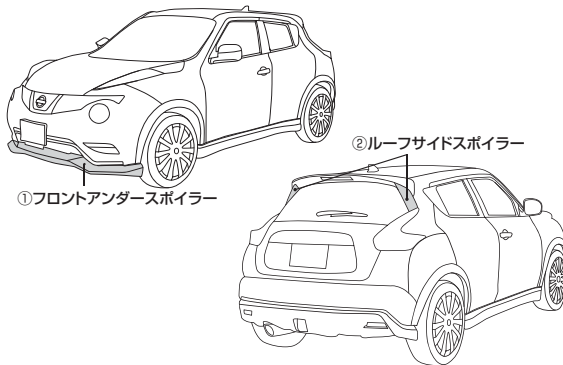

PHOTO:[装着ベース車両] NISMO



①フロントアンダースポイラー



②ルーフサイドスポイラー



PHOTO:[装着ベース車両] NISMO

※エアロパーツを装着すると、縁石等に干渉する場合があります。ご注意ください。

OIL FILTER



EXHAUST



ENGINE PARTS



COOLING



CLUTCH MISSION



LSD



SUSPENSION



LINK BUSH



BRAKE



WHEEL



EXTERIOR



INTERIOR





OIL FILTER



EXHAUST



ENGINE PARTS



COOLING



CLUTCH MISSION



LSD



SUSPENSION



LINK BUSH



BRAKE



WHEEL



EXTERIOR



INTERIOR

## X-Trail(T32)

No.	Part	Color	Part no.	Code	税込価格	本体価格	Qty per car	Part information
—	Aero Kit	#G01-1	62010-RN2T6-X0	Q	261,800	238,000	1	フロント&バックソナー無し車用、No.①②③のキット、塗装済
		#G01-1	62010-RN2T5-X0	Q	261,800	238,000	1	フロント&バックソナー有り車用、No.①②④のキット、塗装済
①	Front Under Spoiler	#G01-1	6202S-RN2T5	Q	93,500	85,000	1	NISMOエンブレム貼付済 スポイラー本体:マットブラック#NAHラディアントレッド(PM)塗装済/アンダー部:#K23シルバー塗装済
②	Side Skirt	#G01-1	7685S-RN2T5	Q	82,500	75,000	1	左右セット、マットブラック#NAHラディアントレッド(PM)塗装済
③	Rear Under Spoiler	#G01-1	8502S-RN2T6	Q	93,500	85,000	1	NISMOエンブレム貼付済 フロント&バックソナー無し車用、アンダースポイラー部:マットブラック、#NAHラディアントレッド(PM)塗装済
④		#G01-1	8502S-RN2T5	Q	93,500	85,000	1	NISMOエンブレム貼付済 フロント&バックソナー有り車用、アンダースポイラー部:マットブラック#NAHラディアントレッド(PM)塗装済

\* NISMO指定色での塗装となります。詳細は上記表組内Part information項をご確認ください。

### ■ Features

NISMOのレーシングテクノロジーを投入し空力性能をさらにブラッシュアップ。

エアロキットをパッケージでデザインする事により、空力性能&バランス、デザインバランスを高次元で実現させました。

#### 空力性能の向上～走行安定性向上

最新の空力解析装置などを用いて開発を行うことにより車両前後のリフトバランスを最適化しました。また、直進性の向上を目的とした空力特性の改善を狙い開発を行いました。

#### 材質・塗装

フロントおよびリアアンダースポイラーには高品質PPE、サイドスカートにはABSを採用し優れたフィッティング性を実現しました。標準車両アンダー部(樹脂素地)に合わせたマットブラック塗装済みとする事で、塗装費用を気にせず装着する事ができます。

Aerodynamic performance has been enhanced by NISMO Racing Technology.

By designing "Aero-kit" as a package, we have attained "Best Balanced Aerodynamic Performance and Design" in much higher dimensions.

#### Superior Driving Stabilities improved by the enhanced Aerodynamic Performance

By using cutting edge aerodynamic analysis equipment etc. for development, we have optimized lift balance of vehicle in front and in rear portions. The development also aimed at improvement in the aerodynamic characteristics for the purpose of enhancement in superior straight-line stabilities.

#### Materials and Paint

High quality PPE for front and rear spoilers, and ABS plastics for side skirts, all for superb and easy fitting. Cost of painting can be spared in fitting work as the parts are already painted mat-black, the same color as the underside of the standard vehicles (plastic material color).

### ■ Specifications

#### ・材質

No.①、③、④:PPE製

No.②:ABS製

・1年間保証

#### ■ 適合車種

No.①、④:エクストレイル(T32)'17/6~全車  
(モード・プレミア、エクストリーマーX系除く)

No.②:エクストレイル(T32)全車  
(モード・プレミア、エクストリーマーX系除く)

No.③:エクストレイル(T32)'17/6~'20/11全車  
(モード・プレミア、エクストリーマーX系除く)

※純正オプション部品のフォグランプ各種と同時装着が可能です。  
※オーテックブランドの車両は、記載がない場合適合対象外となります。

### ■ 取付

- ・No.①:付属のボルト、クリップ、両面テープを使用し純正バンパーに被せて装着します。  
純正バンパーに穴あけ加工が必要です。
- ・No.②:付属のボルト、クリップ、両面テープを使用し車両のサイドシル部と交換して装着します。
- ・No.③④:付属のボルト、クリップ、両面テープを使用し純正バンパーに被せて装着します。  
純正バンパーに穴あけおよび切除加工が必要です。

#### 商品に関するご注意

- 本商品装着により全長が約6.0cm(フロントバンパー部:約3.5cm、リアバンパー部:約2.5cm)長くなり、国土交通省通達の3cmを超えますので、改造申請(記載事項変更、または構造変更検査)が必要となる場合があります。
- 本商品装着により全長が長くなるためインテリジェント エマージェンシーブレーキでの停止時にエアロが接触する可能性があります。ご注意ください。
- 本商品非装着車に対して、フロントバンパー部:約4.0cm、サイドシル部:約3.0cm、リアバンパー部:約1.0cmダウンします。
- リアアンダースポイラー装着により、リモコンオートバックドアのハンズフリー機能の反応が鈍くなる場合があります。
- エアロパーツ装着の際、両立しない純正オプション部品があります。あらかじめご了承ください。
- エアロパーツを装着すると、緑石等に干渉する場合があります。ご注意ください。
- エアロパーツを装着することで車載のパンタジャッキが使用できなくなります。
- 塗装済み商品の塗装は、スクラッチシールド塗装ではありません。
- 塗装済み商品の塗装色は、日産自動車の基準に合わせて調色していますが、車両の個体差、経年劣化などにより車体色と一致しない場合があります。予めご了承ください。

#### マットブラック塗装品のお手入れについて

- 洗車機等固いブラシでの洗車はお控えください。線キズができる、塗装にツヤが出る、ムラができるなどのトラブルとなります。
- ツヤ有り塗装用のワックス等ケミカル類のご使用はできません。塗装にツヤが出る、ムラができる等のトラブルとなります。
- 通常のお手入れは水洗いまたは薄めた中性洗剤による手洗い洗車を行ってください。

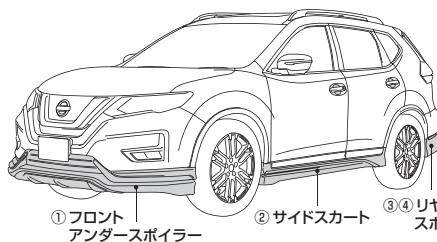

① フロントアンダースポイラー ② サイドスカート ③ リアアンダースポイラー

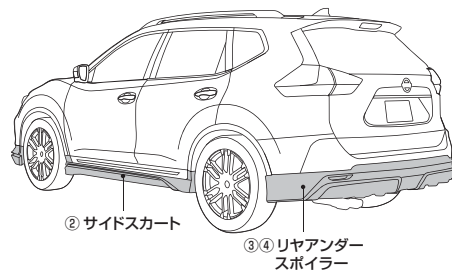

② サイドスカート ③ リアアンダースポイラー



## Repair Parts(受注生産)

Part	Part no.	Code	税込価格	本体価格	Qty per car	Part information
Front Under Spoiler Attachment Kit	62020-RN2T5-Z0	Q	4,400	4,000	1	フロントアンダースポイラー取付用部品一式
NISMO Emblem	90890-RN2E0	Q	990	900	1	フロントアンダースポイラー用NISMOエンブレム
Side Skirt (right)	7685R-RN2T5	Q	49,500	45,000	1	サイドスカート右側単品、マットブラック・#NAHラディアントレッド(PM)塗装済
Side Skirt (left)	7685L-RN2T5	Q	49,500	45,000	1	サイドスカート左側単品、マットブラック・#NAHラディアントレッド(PM)塗装済
Side Skirt, Caution Label	82912-1JA0A	—	—	—	2	日産純正品、サイドスカート用コーションラベル
Side Skirt, Attachment Kit	7685S-RN2T0-Z0	—	生産廃止	生産廃止	1	サイドスカート7685S-RN2T0取付用部品一式
Side Skirt, Attachment Kit	7685S-RN2T5-Z0	Q	8,800	8,000	1	サイドスカート7685S-RN2T5取付用部品一式
Rear Under Spoiler Attachment Kit	85020-RN2T5-Z0	Q	4,400	4,000	1	リアアンダースポイラー取付用部品一式
NISMO Emblem	90890-RN2E0	Q	990	900	1	リアアンダースポイラー用NISMOエンブレム
Reflex Reflector (right)	26560-8990C	—	—	—	1	日産純正品、リアアンダースポイラー用リフレクター右側
Reflex Reflector (left)	26565-8990C	—	—	—	1	日産純正品、リアアンダースポイラー用リフレクター左側



①フロントアンダースポイラー



②サイドスカート



③④リアアンダースポイラー

※掲載車両にはダーククロムフロントグリルセンター(6231A-RN2T5、生産廃止)、マルチファンクションブルーミラー(9636S-RN2T0)、ドアハンドルプロテクター(8064A-RN010)を装着しています。

※エアロパーツを装着すると、緑石等に干渉する場合があります。ご注意ください。

OIL  
OIL FILTER



EXHAUST



ENGINE  
PARTS



COOLING



CLUTCH  
MISSION



LSD



SUSPENSION



LINK  
BUSH



BRAKE



WHEEL



EXTERIOR



INTERIOR



 OIL OIL FILTER

 EXHAUST

 ENGINE PARTS

 COOLING

 CLUTCH MISSION

 LSD

 SUSPENSION

 LINK BUSH

 BRAKE

 WHEEL

## Elgrand (E52)

No.	Part	Color	Part no.	Code	税込価格	本体価格	Qty per car	Part information
—	Aero Kit <sup>(注)</sup>	未塗装	62010-RN2E0-X0	Q	264,000	240,000	1	No.①④⑥⑨のキット、要塗装
		QAC	62010-RN2E0-X5	Q	376,200	342,000	1	No.②⑤⑦⑧のキット、ピュアホワイトパール(3P)色塗装済
		GAT	62010-RN2E0-X6	Q	376,200	342,000	1	No.③⑥⑧⑨のキット、ミッドナイトブラック(P)色塗装済
①	Front Under Spoiler Kit <sup>(注)</sup>	未塗装	6202S-RN2E0	Q	92,400	84,000	1	フォグガーニッシュ部分割タイプ、デイトタイムランニンググライットキット/ストライプテープ(赤)/NISMOエンブレム貼付済、本体:要塗装、フォグガーニッシュ部:#KH3スーパーブラック色塗装済
QAC		6202S-RN2E0-05	Q	143,000	130,000	1	フォグガーニッシュ部分割タイプ、デイトタイムランニンググライットキット付、ストライプテープ(赤)/NISMOエンブレム貼付済、バンパー部:ピュアホワイトパール(3P)/アンダースポイラー部:#KBH NISMOグレー/フォグガーニッシュ部:#KH3スーパーブラック色塗装済	
GAT		6202S-RN2E0-06	Q	143,000	130,000	1	フォグガーニッシュ部分割タイプ、デイトタイムランニンググライットキット付、ストライプテープ(赤)/NISMOエンブレム貼付済、バンパー部:ピュアホワイトパール(3P)/アンダースポイラー部:#KBH NISMOグレー/フォグガーニッシュ部:#KH3スーパーブラック色塗装済	
④	Side Skirt Kit	未塗装	7685S-RN2E0	Q	55,000	50,000	1	左右セット、要塗装
⑤		KBH	7685S-RN2E0-04	Q	74,800	68,000	1	左右セット、NISMOグレー色塗装済
⑥	Rear Under Spoiler <sup>(注)</sup>	未塗装	8502S-RN2E0	Q	68,200	62,000	1	ストライプテープ(赤)/NISMOエンブレム貼付済、要塗装
⑦		QAC	8502S-RN2E0-05	Q	110,000	100,000	1	ストライプテープ(赤)/NISMOエンブレム貼付済、バンパー部:ピュアホワイトパール(3P)/アンダースポイラー部:#KBH NISMOグレー色塗装済
⑧		GAT	8502S-RN2E0-06	Q	110,000	100,000	1	ストライプテープ(赤)/NISMOエンブレム貼付済、バンパー部:ピュアホワイトパール(3P)/アンダースポイラー部:#KBH NISMOグレー色塗装済
⑨	Rear Side Spoiler kit	KH3	9810S-RN2E0	Q	48,400	44,000	1	左右セット、スーパーブラック色塗装済

注) 車体色等にかかわらず、一部部位ならびに一部パーツはNISMO指定色での塗装となっています。詳細は上記表組内Part information項をご確認ください。

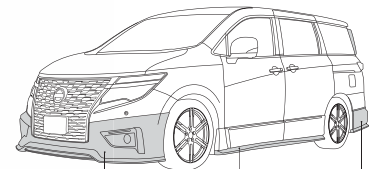

①~③ フロントアンダースポイラー ④⑤ サイドスカート ⑥~⑧ リヤアンダースポイラー

※写真:[装着ベース車両]350Highway STAR。ボディカラーはピュアホワイトパール(3P)(#QAC)(特別塗装色)。  
※エアロパーツを装着すると、縁石等に干渉する場合があります。ご注意ください。

 EXTERIOR

 INTERIOR

## ■ Features

NISMOのレーシングテクノロジーを投入し空力性能をさらにブラッシュアップ。前後アンダースポイラー、サイドスカート、リヤサイドスポイラーをパッケージでデザインし、空力性能&バランス、デザインバランスを高次元で実現できるキットです。

### 空力性能の向上～走安性向上

最新の空力解析装置などを用いて開発を行う事により車体を浮き上がらせるリフト量を低減。また、ミニバン特有の横風によるふらつきを抑え、直進性への影響を最小限に抑える空力特性を狙い開発しました。ルーフスポイラー（純正オプション）との同時装着を前提にデザインを行いました。

### LEDイルミネーション標準装備

フロントアンダースポイラーにはLEDイルミネーションを標準装備することで、安全性向上とともにその流麗なエクステリアデザインとの相乗効果で存在感を一層高めています。

### ABS樹脂製

高品質ABS樹脂製とすることで優れたフィッティング性を実現しました。

Improved aerodynamic performance through NISMO racing technology. The front and rear under spoilers, side spoilers and rear-side spoilers are designed as a package so that this kit can attain design balance of aerodynamic performance and body balance at a higher dimension.

### Improvement of Aerodynamic Performance - Enhancement of Driving Stability

This kit reduces alleviates vehicle body lift through development of state-of-the-art aerodynamic analyzing equipment. It was also developed with aerodynamic characteristics to suppress chassis instability particular to minivans caused by side winds and to constrain to a minimum effects on straight line movement. The kit is designed with simultaneously-equipped roof spoiler (Genuine option) in mind.

### Standard Equipment of LED Illuminations

Standard equipping of LED illuminations to the front under spoiler boost safety levels as well as the synergistic effect of a flowing exterior design to enhance vehicle sense of presence.

### Made of ABS Resin

Excellent fit is achieved by high quality ABS resin.

## ■ Specifications

・材質：ABS製

・1年間保証

## ■ 取付

- ・No.①～③:付属のボルト、両面テープを使用し純正バンパーに被せて装着します。  
純正バンパーに穴あけ加工が必要です。  
インテリジェントクルーズコントロール無し、アラウンドビューモニター付車に装着する場合、フロントアンダースポイラーの一部切除が必要です。
- ・No.④⑤:付属のボルトと両面テープを使用し車両のサイドシル部に被せて装着します。  
両サイドシルのフロント側パネル下に穴あけ加工が必要です。
- ・No.⑥～⑧:付属のボルト、両面テープを使用し純正バンパーに被せて装着します。  
純正バンパーに穴あけ加工が必要です。  
リヤリフレクターは標準装着品を取り外し商品に付属のリフレクターに交換します。  
NISMOマフラー装着車は商品に付属の遮熱板を必ず装着してください。
- ・No.⑨:付属の金具と両面テープを使用し装着します。  
リヤガラス両サイドモールの一部切除が必要です。  
一部の車両はリヤゲート裏側に穴あけ加工が必要です。  
一部の車両は「低排出ガス/燃費基準達成ステッカー」を剥がす必要があります。(公共駐車場などで低公害、低燃費車割引を受ける場合は車検証提示の上ご利用ください。)

## ■ 適合車種

- ・No.①④⑤⑥⑨:エルグランド(E52)('14/1～)ハイウェイスター(アーバンクロムを除く)
  - ・No.②③⑦⑧:エルグランド(E52)('20/10～)ハイウェイスター(アーバンクロムを除く)
- ※オーテックブランドの車両は、記載がない場合適合対象外となります。

### 商品に関するご注意

- 本商品を装着すると全長が変わり、国土交通省通達の30mmを超えますので、改造申請(記載事項変更、または構造変更検査)が必要となる場合があります。
- エアロパーツ装着の際、両立しない純正オプション部品があります。あらかじめご了承ください。
- リヤサイドスポイラーは、ルーフスポイラー(純正オプション)装着を前提に空力バランスをとっておりますので、同時装着をお勧めします。
- 塗装済み商品の塗装は、スクラッチシールド塗装ではありません。
- 塗装済み商品の塗装色は、日産自動車の基準に合わせて調色していますが、車両の個体差、経年劣化などにより車体色と一致しない場合があります。予めご了承ください。

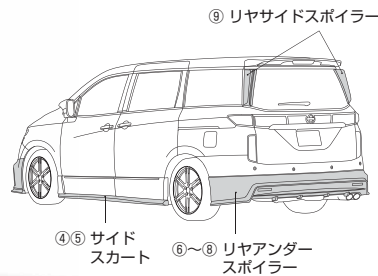

OIL FILTER 

EXHAUST 

ENGINE PARTS 

COOLING 

CLUTCH MISSION 

LSD 

SUSPENSION 

LINK BUSH 

BRAKE 

WHEEL 

EXTERIOR 

INTERIOR 



OIL OIL FILTER



EXHAUST



ENGINE PARTS



COOLING



CLUTCH MISSION



LSD



SUSPENSION



LINK BUSH



BRAKE



WHEEL



EXTERIOR



INTERIOR

## Elgrand (E52)



①～③フロントアンダースポイラー



①～③フロントアンダースポイラー<sup>注1)</sup>



④⑤サイドスカート



⑥～⑧リアアンダースポイラー



⑨リアサイドスポイラー

注1) [装着ベース車両]350Highway STAR. [Body Color]#QABプリリアントホワイトパール(3P) (特別塗装色)

注2) メーカーオプションナビ装着車(インテリジェントクルーズコントロール付)

注3) メーカーオプションナビ装着車(インテリジェントクルーズコントロール無)

### Repair Parts(受注生産)

Part	Color	Part no.	Code	税込価格	本体価格	Qty per car	Part information
Front Under Spoiler	未塗装	62020-RN2E0	Q	88,000	80,000	1	フロントアンダースポイラー、フォグガーニッシュ、スペーサーキット、ストライプテープ(赤)、NISMOエンブレム、取付用付属品、本体:未塗装(要塗装)、フォグガーニッシュ部:#KH3スーパーブラック色塗装済
	OAC	62020-RN2E0-05	Q	126,500	115,000	1	フロントアンダースポイラー、フォグガーニッシュ、取付用付属品、ストライプテープ(赤)およびNISMOエンブレム貼付済、バンパー部:ピュアホワイトパール(3P)/アンダースポイラー部:#KBH NISMO グレー/フォグガーニッシュ部:#KH3スーパーブラック色塗装済
	GAT	62020-RN2E0-06	Q	126,500	115,000	1	フロントアンダースポイラー、フォグガーニッシュ、取付用付属品、ストライプテープ(赤)およびNISMOエンブレム貼付済、バンパー部:ミッドナイトブラック(P)/アンダースポイラー部:#KBH NISMO グレー/フォグガーニッシュ部:#KH3スーパーブラック色塗装済
Fog Garnish(right)	KH3	62421-RN2E0	Q	35,200	32,000	1	フォグガーニッシュ右側単品、スーパーブラック塗装済
Fog Garnish(left)	KH3	62422-RN2E0	Q	35,200	32,000	1	フォグガーニッシュ左側単品、スーパーブラック塗装済
Stripe Tape(Red)	—	99991-RN2E0	Q	4,400	4,000	1	フロントスポイラー用ストライプテープ(赤)単品
Spacer Kit	—	7685B-RPZ00	Q	440	400	1	フロントスポイラー用スペーサーキット単品
NISMO Emblem	—	90890-RN2E0	Q	990	900	1	フロントスポイラー用NISMOエンブレム
Front Spoiler Attachment Kit	—	62020-RN2E0-Z0	Q	13,200	12,000	1	フロントスポイラーキット、取付用付属品一式
LED Illumination Kit	—	2660S-RN2E0	Q	26,400	24,000	1	LEDイルミネーション、取付用付属品
Side Skirt(right)	未塗装	76851-RN2E0	Q	44,000	40,000	1	サイドスカート右側単品、要塗装
Side Skirt(left)	未塗装	76852-RN2E0	Q	44,000	40,000	1	サイドスカート左側単品、要塗装
Side Skirt(right)	KBH	76851-RN2E0-04	Q	55,000	50,000	1	サイドスカート右側単品、NISMOグレー色塗装済
Side Skirt(left)	KBH	76852-RN2E0-04	Q	55,000	50,000	1	サイドスカート左側単品、NISMOグレー色塗装済
Side Skirt Kit Attachment Kit	—	76850-RN2E0-Z0	Q	19,800	18,000	1	サイドスカートキット取付用付属品一式
Stripe Tape(Red)	—	99992-RN2E0	Q	6,600	6,000	1	リアアンダースポイラー用ストライプテープ(赤)単品
Rear Under Spoiler Attachment Kit	—	85020-RN2E0-Z0	Q	10,450	9,500	1	リアアンダースポイラー取付用付属品一式
Spacer Kit	—	7685B-RPZ00	Q	440	400	1	リアアンダースポイラー用スペーサーキット単品
NISMO Emblem	—	90890-RN2E0	Q	990	900	1	リアアンダースポイラー用NISMOエンブレム
Rear Side Spoiler(right)	KH3	98101-RN2E0	Q	37,400	34,000	1	リアサイドスポイラー右側単品、スーパーブラック色塗装済
Rear Side Spoiler(left)	KH3	98102-RN2E0	Q	37,400	34,000	1	リアサイドスポイラー左側単品、スーパーブラック色塗装済
Rear Side Spoiler Attachment Kit	—	98100-RN2E0-Z0	Q	17,600	16,000	1	リアサイドスポイラー取付用付属品一式

## Serena (C26)

No.	Part	Color	Part no.	Code	税込価格	本体価格	Qty per car	Part information
—	Aero Kit	未塗装	62010-RN6C0-X0	Q	生産廃止	生産廃止	1	No.①②③のキット、要塗装
①	Front Under Spoiler Kit	未塗装	6202S-RN6C0	Q	生産廃止	生産廃止	1	NISMOエンブレム付、要塗装
②	Side Skirt Kit	未塗装	7685S-RN6C0	Q	生産廃止	生産廃止	1	左右セット、要塗装
③	Rear Under Spoiler Kit	未塗装	8502S-RN6C0	Q	生産廃止	生産廃止	1	NISMOエンブレム付、専用リフレクター付、要塗装

### ■ Features

最新の空力解析装置を投入し空力性能をさらにブラッシュアップ。エアロキット(前後アンダースポイラー、サイドスカート)をパッケージでデザインする事により、空力性能&バランス、デザインバランスを高次元で実現させました。

#### 空力性能の向上～走安性向上

車両前後のリフトバランスを最適化すると同時にミニバン特有の横風によるふらつきを抑え、直進性の向上を目的とした空力特性の改善を狙い開発を行いました。

#### PPE樹脂製

高品質PPE樹脂製とすることで優れたフィッティング性を実現しました。

Aerodynamic performance is further bolstered by applying racing NISMO racing technology.

Aerodynamic performance and body balance and styling are consummated at higher dimensions by designing this aero kit (longitudinal under spoilers, side skirts) as a package.

#### Enhancement of Aerodynamic Performance - Improvement in Driving Stability

Lift balance between front and rear ends of the vehicle is optimized by development of the state-of-the-art aerodynamic analyzer. Our development aims at improving aerodynamic characteristics for the purpose of boosting straight line stability by restricting body roll, particularly of minivans impacted by side winds.

#### PPE Resin made

High quality PPE resin construction enable superior fitting properties of these parts.

### ■ Specifications

・材質:PPE(要塗装)

・1年間保証

### ■ 付属品

・取付用付属品一式

### ■ 取付

・No.①:付属のスクリュー、クリップ、両面テープを使用し純正バンパーに被せて装着します。

純正バンパーに穴あけ加工が必要です。

・No.②:付属のボルト、ナット、両面テープを使用し車両のサイドシル部に被せて装着します。

フロントサイドフィニッシャー下部に穴あけ加工が必要です。

・No.③:付属のスクリュー、クリップ、両面テープを使用し純正バンパーに被せて装着します。

純正バンパーに穴あけ加工が必要です。

リヤリフレクターは商品に付属のリフレクターを使用します。

### ■ 適合車種

セレナ(C26)ハイウェイスター('13/12~)(エアロモード系を除く)

※オーテックブランドの車両は、記載がない場合適合対象外となります。

#### 商品に関するご注意

- 本商品装着により全長が最大で約6.5cm(フロントバンパー部:約4cm、リヤバンパー部:約2.5cm)長くなり、国土交通省通達の3cmを超えますので、改造申請(記載事項変更、または構造変更検査)が必要となる場合があります。
- 本商品装着により全長が長くなるためインテリジェント エマージェンシーブレーキでの停止時にエアロが接触する可能性があります。ご注意ください。
- 本商品非装着車に対して最大で、フロントバンパー部:約5.5cm、サイドシル部:約4.8cm、リヤバンパー部:約5cmダウンします。
- 本商品装着の際、両立しない純正オプション部品(フロントプロテクター、リングイルミフォグ、LEDフロントイルミネーション、ナンバープレートロックなど)があります。あらかじめご了承ください。
- 字光式ナンバープレートは装着できません。
- 塗装済み商品の塗装は、スクラッチシールド塗装ではありません。
- 塗装済み商品の塗装色は、日産自動車の基準に合わせて調色していますが、車両の個体差、経年劣化などにより車体色と一致しない場合があります。予めご了承ください。

OIL FILTER



EXHAUST



ENGINE PARTS



COOLING



CLUTCH MISSION



LSD



SUSPENSION



LINK BUSH



BRAKE



WHEEL



EXTERIOR



INTERIOR

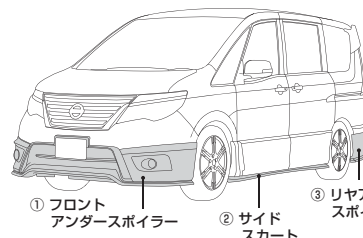

※写真はハイウェイスターVエアロモード専用のダーククロムグリル(ヘッドランプモールディング含む)(日産純正部品)およびマルチファンクションブルーミラー(9636S-RN6C0 p228)、ドアハンドルプロテクター(8064A-RN020 p236)、リヤサイドスポイラー(9810S-RN6C0 生産廃止)を装着しています。

※写真のフロントバンパーおよびリアバンパーはバンパー部を車体同色、アンダースポイラー部をNISMOグレーおよびラディアレッド、フロントバンパーのフォグランプ部をスーパーブラックに塗り分けて塗装しています。

※写真のサイドスカートはNISMOグレーおよびラディアレッドに塗り分けて塗装しています。

※エアロパーツを装着すると、縁石等に干渉する場合があります。ご注意ください。

OIL FILTER

EXHAUST

ENGINE PARTS

COOLING

CLUTCH MISSION

LSD

SUSPENSION

LINK BUSH

BRAKE

WHEEL

## Serena (C26)

### Repair Parts(受注生産)

Part	Color	Part no.	Code	税込価格	本体価格	Qty per car	Part information
Front Under Spoiler Attachment Kit	—	62020-RN6C0-Z0	Q	13,200	12,000	1	フロントアンダースポILER取付用部品一式
NISMO Emblem	—	90890-RN2E0	Q	990	900	1	フロントアンダースポILER用NISMOエンブレム
Side Skirt(right)	未塗装	76851-RN6C0	Q	38,500	35,000	1	サイドスカート右側単品、要塗装
Side Skirt(left)	未塗装	76852-RN6C0	Q	38,500	35,000	1	サイドスカート左側単品、要塗装
Side Skirt Kit Attachment Kit	—	76850-RN6C0-Z0	Q	9,900	9,000	1	サイドスカート取付用部品一式
Rear Under Spoiler Attachment Kit	—	85020-RN6C0-Z0	Q	11,000	10,000	1	リアアンダースポILER取付用部品一式
NISMO Emblem	—	90890-RN2E0	Q	990	900	1	リアアンダースポILER用NISMOエンブレム

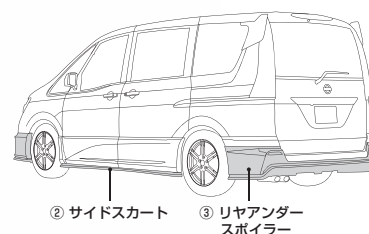

①フロントアンダースポILER



②サイドスカート



③リアアンダースポILER

※エアロパーツを装着すると、縁石等に干渉する場合があります。ご注意ください。

EXTERIOR

INTERIOR

## Fuel Filler Cap Cover

Part	Part no.	Code	税込価格	本体価格	Qty per car	Part information
Fuel Filler Cap Cover	17251-RN020	Q	6,050	5,500	1	

### ■ Features

フューエルフィルターキャップに被せるアルミダイキャスト製ファッションカバーです。重厚感のある仕上がりとなりました。

A fashionable, die-cast aluminum cover for your fuel tank cap.

### ■ Specifications

- ・材質:アルミダイキャスト
- ・NISMOロゴ入り
- ・1年間保証

### ■ 取付

- ・両面テープ

### 適合車種

Vehicle	Model
Cube	Z12
Dayz	AA1
Dualis	J10
Elgrand	E51, E52
Fairlady Z	Z33, Z34, RZ34
Fuga	Y50, Y51
Juke	F15
Kicks	P15
Lafesta	B30
March	K11, K12, K13
Murano	Z50, Z51
NISSAN GT-R	R35
Note	E11, E12
Note, Note AURA	E13
Roox	BA1
Serena	C25, C26
Silvia	S15
Skyline Crossover	J50
Skyline	R32, R33, R34, V35, CPV35, V36, CKV36, V37('22/10~)
Skyline GT-R	
Stagea	M35
Teana	J32
Tiida	C11
Wingroad	Y12
X-Trail	T30, T31, T32

※オーテックブランドの車両は、記載がない場合適合対象外となります。



OIL FILTER 

EXHAUST 

ENGINE PARTS 

COOLING 

CLUTCH MISSION 

LSD 

SUSPENSION 

LINK BUSH 

BRAKE 

WHEEL 

EXTERIOR 

INTERIOR 



OIL FILTER



EXHAUST



ENGINE PARTS



COOLING



CLUTCH MISSION



LSD



SUSPENSION



LINK BUSH



BRAKE



WHEEL



EXTERIOR



INTERIOR

## Oil Filler Cap

Part	Part no.	Code	税込価格	本体価格	Qty per car	Part information
Oil Filler Cap	15255-RN014	Q	11,000	10,000	1	

### ■ Features

キャップ本体には「バフ磨き」を施した質感の高いアルミ素材、上面のロゴプレートには「ヘアライン仕上げ」を施したステンレスプレートを採用しました。エンジンルームをさりげなくスポーティにドレスアップするアイテムです。

Machine polishing gives this aluminum cap a sheen of high tone. The NISMO logo that forms its top is nested in hairline finish stainless steel. Installing this cap is an offhand way of dressing up your engine and give it a sporty chic.

### ■ Specifications

- ・材質:アルミ削り出し
- ・ネジサイズ:M33ピッチ3.5mm
- ・耐熱ゴム製リング付
- ・NISMOロゴ入り
- ・ロゴプレート:貼付タイプ
- ・1年間保証

#### 適合車種

Vehicle	Model	Engine
Cube	Z12	HR系(〜12/10)
Dayz	AA1	BR06系
Dualis	J10	MR系
Juke	F15	MR系
Kicks	P15	HR系
Lafesta	B30	MR系
March	K11	CG系
	K12	CR, HR系
Note	E11	HR系
	E12	HR系(HR12DE除く) <sup>注)</sup>
Note, Note AURA	E13	HR系
Roxx	BA1	BR06系
Silvia	S15	SR系
Skyline, Skyline GT-R	R32, R33, R34	RB系
Skyline	V37	VR系('22/10〜)
Serena	C25, C26	MR系
Tiida	C11, SC11	HR, MR系
Wingroad	Y12	HR, MR系
	T30	SR, QR系
X-Trail	T31	MR, QR系
	T32	MR系

注)e-POWERには装着可能です。

※オーテックブランドの車両は、記載がない場合適合対象外となります。

#### 商品に関するご注意

- ロゴプレートは、キャップ締め付け後にロゴの向きを正面に合わせて貼付してください。締め付け前にキャップに貼付してしまうと、装着した場合にロゴの向きが不自然になってしまいますので、ご注意ください。
- NISMOオイルフィルターキャップは、キャップの側面を持って締めるタイプです。たとえ純正品とネジサイズが同じでも、指が入らないため回すことができない場合があります。お求めの際は、必ず側面を持って締められるかどうかご確認ください。



BNR34装着例



## Oil Filler Cap (Ratchet Type)

Part	Part no.	Code	税込価格	本体価格	Qty per car	Part information
Oil Filler Cap (Ratchet Type)	15255-RN015	Q	6,820	6,200	1	

### ■ Features

日産純正のオイルフィルターキャップにかぶせる構造とし、さらにラチェット構造を採用。キャップの締めすぎを防止するとともに、「NISMO」ロゴをお好みの位置に合わせることができます。

A ratchet system cover cap made to go over the NISSAN OEM oil filler cap. The ratchet gets the cap on without over-tightening and allows you to adjust the position of the NISMO logo as you wish.

### ■ Specifications

- ・材質:アルミダイキャスト(純正キャップ部は樹脂)
- ・塗装:シルバー(純正キャップ部はブラック)
- ・NISMOロゴ入り
- ・1年間保証

#### 適合車種

Vehicle	Model	Engine
Cube	Z12	HR系
Dualis	J10	MR系
Elgrand	E51	VO系
	E52	QR, VO系
Fairlady Z	Z33, Z34, RZ34	VO系
Fuga	Y50	VK, VO系
	Y51	VO系
Juke	F15	MR, HR系
Kicks	P15	HR系
Lafesta	B30	MR系
	K11	CG系
March	K12	CR, HR系
	K13	HR系
Murano	Z50, Z51	QR, VO系
NISSAN GT-R	R35	VR系
Note	E11, E12	HR系
Note, Note AURA	E13	HR系
Roxx	BA1	BR06系
Serena	C25, C26, C27	MR系, HR系
Silvia	S15	SR系
	R32, R33, R34	RB系
Skyline, Skyline GT-R	V35, V36	VO系
	V37	VO系, VR系
Skyline Crossover	J50	VO系
Stagea	M35	VO系
Teana	J32	QR, VO系
Tiida	C11, SC11	HR, MR系
Wingroad	Y12	HR, MR系
	T30	SR, QR系
X-Trail	T31	MR, QR系
	T32	MR系

※オーテックブランドの車両は、記載がない場合適合対象外となります。



Z34装着例

OIL FILTER 

EXHAUST 

ENGINE PARTS 

COOLING 

CLUTCH MISSION 

LSD 

SUSPENSION 

LINK BUSH 

BRAKE 

WHEEL 

EXTERIOR 

INTERIOR 



OIL  
OIL FILTER



EXHAUST



ENGINE  
PARTS



COOLING



CLUTCH  
MISSION



LSD



SUSPENSION



LINK  
BUSH



BRAKE



WHEEL

 EXTERIOR

 INTERIOR

## Front Winker

フロントウインカー車種別適合表

Vehicle	Model	Clear lens				Grey Smoke lens				Part information
		Part no.	Code	税込価格	本体価格	Part no.	Code	税込価格	本体価格	
Skyline	R34(~'00/8)	26130-RNR40	Q	10,780	9,800	26130-RNR45	Q	10,780	9,800	2個1セット オレンジバルブ付
	BNR34(~'00/8)	26130-RNR40	Q	10,780	9,800	26130-RNR45	Q	10,780	9,800	
Skyline GT-R	BNR34('00/8~)	—	—	—	—	26130-RNR45	Q	10,780	9,800	

### ■ Features

フロントまわりのイメージをさりげなく変えるフロントウインカーセット。フロントマスクをクールに変える、クリア・スモークレンズ使用の交換用ウインカーです。

For the SKYLINE R34, replace your front winkers with clear-smoke lenses that will give your car's front a cool look.

### ■ 取付

バンパーから、標準のウインカー本体を取り外します。レンズとバルブを交換して、取り外したのと逆の手順で取り付ければ作業は完了です(純正交換タイプ)。



スモークタイプ(BNR34)

# Side Winker



No.	Part no.		Part information
	Clear Type	Smoke Type	
①	26100-RNC40	26100-RNC41	2個1セット オレンジバルブ付
②	26100-RN590	26100-RN591	
③	26100-RN850	26100-RN851	2個1セット(クリア:バルブ交換不要タイプ、スモーク:オレンジバルブ付)
④	26100-RNS50	26100-RNS51	

\*適合する日産純正品番はハーネス&ソケット付き片側アッセンブリー品番です。

## ■ Features

サイドウインカーの交換用レンズとオレンジバルブを、左右1台分セットにしました(ハーネス、ソケットは標準装着のものを使用、一部バルブ交換不要タイプあり)。標準品と同形状であるため、交換も手軽で簡単。フェンダーから標準レンズを取り外し、バルブとレンズを交換して戻すだけで完了です。

カラーは、人気のクリアタイプに加え、ヨーロッパンティスト漂うグレースモークタイプをラインナップしています。

A set including replacement lenses and orange bulbs for both the right and left sides (The original harness & socket are reused. / For some models light replacement (white to orange) is not necessary.) Built to standard, OEM dimensions makes to make this Side Winker's installation very simple; just remove the lens from the fender, change the bulb and put on the new lens. Besides the ever popular clear lens, we also supply European standard, grey smoke lenses.



クリアタイプ26100-RNC40 装着例



## スモークタイプ

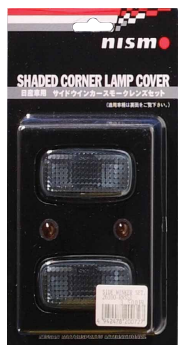

## サイドウインカーレンズ車種別適合表

Vehicle	Model	Clear Type				Smoke Type			
		Part no.	Code	税込価格	本体価格	Part no.	Code	税込価格	本体価格
Wingroad	Y11('01/10~)	—	—	—	—	26100-RNS51	Q	3,850	3,500
Cima	FY32	26100-RN850	Q	4,510	4,100	26100-RN851	Q	4,510	4,100
	FY33	26100-RNC40	Q	3,960	3,600	26100-RNC41	Q	3,960	3,600
Silvia	S15	26100-RNS50	Q	3,850	3,500	26100-RNS51	Q	3,850	3,500
	R33	26100-RN590	Q	4,180	3,800	26100-RN591	Q	4,180	3,800
Skyline	R34(~'00/8)	26100-RNC40	Q	3,960	3,600	26100-RNC41	Q	3,960	3,600
	R34('00/8~)	—	—	—	—	26100-RNS51	Q	3,850	3,500
Skyline GT-R	BCNR33	26100-RNC40	Q	3,960	3,600	26100-RNC41	Q	3,960	3,600
	BNR34(~'00/8)		—	—	—	—	—	—	—
	BNR34('00/8~)		—	—	—	26100-RNS51	Q	3,850	3,500
Stagea	WC34	26100-RNC40	Q	3,960	3,600	26100-RNC41	Q	3,960	3,600
	M35(~'04/8)	—	—	—	—	26100-RNS51	Q	3,850	3,500
Cedric, Gloria	Y32	26100-RN850	Q	4,510	4,100	26100-RN851	Q	4,510	4,100
	Y34('01/12~)	—	—	—	—	26100-RNS51	Q	3,850	3,500
Cefiro	A33	26100-RNS50	Q	3,850	3,500	26100-RNS51	Q	3,850	3,500
Serena	C24	—	—	—	—	26100-RNS51	Q	3,850	3,500
Primera	P11, P11E	26100-RNC40	Q	3,960	3,600	26100-RNC41	Q	3,960	3,600
	P12	—	—	—	—	26100-RNS51	Q	3,850	3,500
Primera Wagon	WP11	26100-RNC40	Q	3,960	3,600	26100-RNC41	Q	3,960	3,600
	WP12	—	—	—	—	26100-RNS51	Q	3,850	3,500
Bluebird Sylphy	G10(~'03/2)	—	—	—	—	26100-RNS51	Q	3,850	3,500
Presea	R11	26100-RNC40	Q	3,960	3,600	26100-RNC41	Q	3,960	3,600
Laurel	C35	26100-RNC40	Q	3,960	3,600	26100-RNC41	Q	3,960	3,600

\*オーテックブランドの車両は、記載がない場合適合対象外となります。



# EXTERIOR PARTS



OIL FILTER



EXHAUST



ENGINE PARTS



COOLING



CLUTCH MISSION



LSD



SUSPENSION



LINK BUSH



BRAKE



WHEEL



EXTERIOR



INTERIOR

## Carbon Door Mirror Cover

### カーボンドアミラーカバー車種別適合表

Vehicle	Model	Application	Part no.	Code	税込価格	本体価格	Qty per car	Part information
Elgrand	E52	全車	9637S-RN2E0	Q	41,800	38,000	1	左右2ヶセット
Fairlady Z	Z34	全車	9637S-RNZ40	Q	38,500	35,000	1	左右2ヶセット
	RZ34	全車	9637S-RNE20	Q	60,500	55,000	1	左右2ヶセット
Juke	F15	~'14/7	9637S-RNF50	—	生産廃止	生産廃止	1	左右2ヶセット
Kicks	P15	全車	9637S-RNE20	Q	60,500	55,000	1	左右2ヶセット
Leaf	ZE0	~'15/12	9637S-RNZ00	Q	40,700	37,000	1	左右2ヶセット
	ZE1	X, X Vセレクション, G, e+X, e+G, NISMO <sup>(注)</sup>	9637S-RNE20	Q	60,500	55,000	1	左右2ヶセット
March	K13	全車	9637S-RNZ00	Q	40,700	37,000	1	左右2ヶセット
Note	E12	~'14/10	9637S-RNZ00	Q	40,700	37,000	1	左右2ヶセット
		'14/10~	9637S-RNE20	Q	60,500	55,000	1	左右2ヶセット

注)Sグレードのサイドターンランプ付電動格納式リモコンカラードドアミラー付車には装着可能です。  
※オーテックブランドの車両は、記載がない場合適合対象外となります。

### ■ Features

ドライカーボン素材を使用したドアミラーカバー。NISMOがレースで培った空力テクノロジーをフィードバックし、空気抵抗を抑えるデザインとなっています。表面にはUVカットクリアコートを施しました。

Nismo designed this dry carbon Door Mirror Cover using year's of knowledge in race car aerodynamics tested and advanced at race tracks around the world. Air resistance has been minimized. The face is clear coated to cut UV reflections.

### ■ Specifications

- ・材質:ドライカーボン製、UVカットクリアコート仕上げ
- ・1年間保証

#### 商品に関するご注意

- 本カーボン製品は耐候性に優れたクリア塗装を施してありますが、直射日光(紫外線)や降雨などの影響により、素材に含まれる樹脂の黄変や白濁、気泡が発生する場合があります。予めご了承ください。



F15用



Z34装着例

## Door Mirror Cover

Part	Part no.	Code	税込価格	本体価格	Qty per car	Part information
Door Mirror Cover	9637S-RN7C0	—	生産廃止	生産廃止	1	左右2ヶセット

### ■ Features

スポーティな印象を演出するNISMOレッドを採用した純正交換タイプのドアミラーカバーです。

Sport-type door mirror cover, NISMO Red colored, as a replacement of standard genuine parts.

### ■ Specifications

- ・NISMOレッド(LA10)
- ※車体色のマルーンレッド(RPM)およびガーネットレッド(CP)とは色味が異なります。
- ・1年間保証

### ■ 適合車種

- ・セレナ(C27)全車
- ※オーテックブランドの車両は、記載がない場合適合対象外となります。



C27 NISMO装着例

## Multi Function Blue Mirror

### マルチファンクションブルーミラー車種別適合表

Vehicle	Model	Application	Part no.	Code	税込価格	本体価格	Qty per car	Part information
Dayz, Dayz Roox	AA0, AA1, BA0	全車	9636S-RNA00	Q	23,100	21,000	1	左右2枚セット
Elgrand	E52	~'20/10	9636S-RN2E0	Q	20,900	19,000		
Fairlady Z	Z33	全車	9636S-RNZ30	Q	23,100	21,000		
	Z34	全車	9636S-RNZ40					
	RZ34	全車	9636S-RNE20					
Juke	F15	'14/7~	9636S-RN2T0	Q	20,900	19,000		
Kicks	P15	全車	9636S-RNE20	Q	23,100	21,000		
Lafesta	B30	全車	9636S-RN6C0					
Leaf	ZE0	~'15/12	9636S-RNZ00					
		'15/12~	9636S-RNE20					
	ZE1	S, X, X Vセレクション, e+X, NISMO	9636S-RNE20					
March	K13	全車	9636S-RNZ00	Q	26,400	24,000		
Murano	Z50	全車	9636S-RN6C0					
NISSAN GT-R	R35	全車	9636S-RNR50					
Note	E12	~'14/10	9636S-RNZ00	Q	23,100	21,000		
		'14/10~	9636S-RNE20					
Note	E13 <sup>※1)</sup>	BSW付車	9636S-RNE31	Q	26,400	24,000		
Note AURA	E13 <sup>※1)</sup>	全車						
NV350 Caravan	E26	電動格納仕様車~'17/6	9636S-RN6C0	Q	23,100	21,000		
Roox	BA1	全車	9636S-RNA00					
Serena	C25, C26	全車	9636S-RN6C0	Q	23,100	21,000		
	C27	~'20/8	9636S-RN7C0					
	R34, BNR34	全車	9636S-RNR40					
Skyline Skyline GT-R	V36	'08/12~	9636S-RNV60	Q	23,100	21,000		
	V37	全車	9636S-RNV70					
	CKV36	全車	9636S-RNV60					
X-Trail	T31	全車	9636S-RN6C0	Q	20,900	19,000		
	T32	全車	9636S-RN2T0					

※純正オプションBSW(後側方車両検知警報)またはRCTA(後退時車両検知警報)装着車で、サイドミラー鏡面にインジケータが点灯する仕様の場合は装着できません。(9636S-RNE31を除く。) ※オーテックブランドの車両は、記載が無い場合適合対象外となります。 注1)BSW(後側方車両検知警報)装着車用。

### ■ Features

ミラーをスポーティに飾る多層コーティングのブルー色鏡面は、夜間の防眩効果と共に、親水コートにより雨天時の視界を確保しドライビングをサポートします。

- ▶ 親水効果・親水コーティングにより鏡面に付着した水滴を膜状に拡散し雨の日のクリアな視界を確保。
- ▶ 防眩効果・ブルー色鏡面が昼間の太陽光や夜間の後続車のヘッドライトの眩しさを軽減。
- ▶ 広角効果・鏡面の曲率を変更することでノーマルミラーよりもワイドな後方視界を確保。
- ▶ 簡単な取り付け・ノーマルミラーに両面テープで貼り付け。

With multi-layer coatings coming up to a high performance blue finish, this sports mirror delivers robust anti-glare vision for night driving as well as a hydrophilic surface that guarantees constant surface visibility across the whole of the mirror's surface when driving in the rain.

#### ▶ HYDROPHILIC EFFECT

Constant and clear vision in rainy weather is guaranteed because water drops landing on the mirror's surface are diffused in the membranes of the hydrophilic coating.

#### ▶ ANTI-GLARE POWER

The mirror's blue coating reduces the impact of daytime sunlight and, at night, cuts the glare from the headlights of cars coming up from behind.

#### ▶ WIDE ANGLE VISION

A precise curvature of the mirror surface gives you a larger view of what's happening to the rear of your car.

#### ▶ EASY INSTALLATION

Attaches simply to your car's mirror with auto-adhesive tape.

### ■ Specifications

- ・NISMOロゴ入り(レーザー刻印)
- ・保安基準適合品(後方視認性)
- ・1年間保証

### ■ 取付

- ・両面テープ

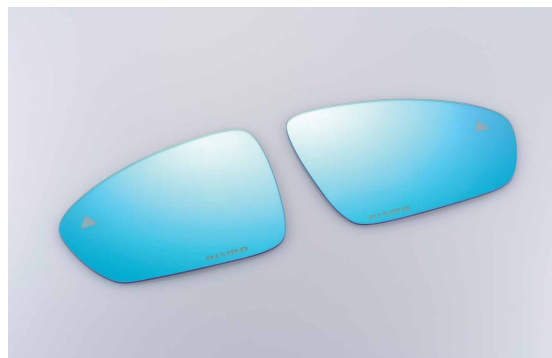

9636S-RNE31

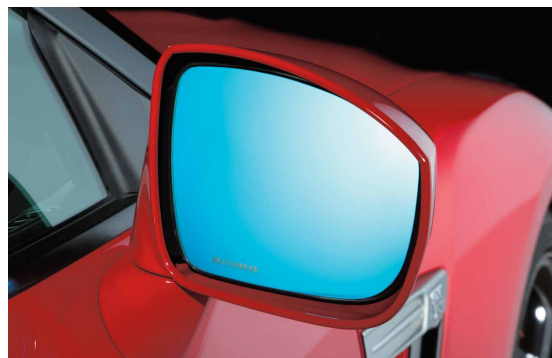

R35装着例

#### 商品に関するご注意

- ヒーター機能付ミラーの熱伝導時間が長くなります。
- 9636S-RNE31は、貼付け時の1mm程度の位置ずれを許容できるよう、インジケータの透過窓をひとまわり小さくしてあります。あらかじめご了承ください。

OIL  
OIL FILTER



EXHAUST



ENGINE  
PARTS



COOLING



CLUTCH  
MISSION



LSD



SUSPENSION



LINK  
BUSH



BRAKE



WHEEL



EXTERIOR



INTERIOR





OIL FILTER



EXHAUST



ENGINE PARTS



COOLING



CLUTCH MISSION



LSD



SUSPENSION



LINK BUSH



BRAKE



WHEEL



EXTERIOR



INTERIOR

## Carbon Number Plate Rim

Part	Part no.	Code	税込価格	本体価格	Qty per car	Part information
Carbon Number Plate Rim	96210-RN010	Q	22,000	20,000	1 or 2	

### ■ Features

レーシングカーと同素材のドライカーボンを使用したナンバープレートリム。車をさりげなくドレスアップします。

This license plate frame, made from the same dry carbon used for racing cars, will add one more touch of class to your car.

### ■ Specifications

- ・材質:ドライカーボン製、UVカットクリアコート仕上げ
- ・付属品:ボルト×2本、カラー(3mm)×4個、クッション×4枚、プロテクションシート×1枚
- ・NISMOロゴ入り
- ・1年間保証

### ■ 適合車種

適合表に掲載している車種のうち、2021年9月30日までに初めて登録・検査・使用の届出がある自動車

### ■ 取付

- ・ボルト止め(ナンバープレートと共締め)

#### 商品に関するご注意

- 本商品は、道路運送車両法が定める車のナンバープレートの表示に係る新基準を満たしていないため、2021年10月1日以降に初めて登録・検査・使用の届出がある自動車には装着できません。
- 字光式ナンバープレートに装着することはできません。
- リヤのナンバープレートに取り付ける際は、封印の取り外しと再封印が必要となります。また、リヤナンバープレートガイドの先端に樹脂パーツが付いている場合、取り外しが必要な場合があります。
- 本カーボン製品は耐候性に優れたクリア塗装を施してありますが、直射日光(紫外線)や降雨などの影響により、素材に含まれる樹脂の黄変や白濁、気泡が発生する場合があります。予めご了承ください。



Z34装着例



BNR34装着例

カーボンナンバープレートリム車種別適合車種 ※2021年9月30日までに初めて登録・検査・使用の届出がある自動車のみ装着可。

○:装着可、×:装着不可

Vehicle	Model	Application	Front	Rear
Caravan	E26	全車(ライダーを含む)	○	○
	(G)Z11	全車(ライダー、アクシスを含む)	○	○
Cube	Z12	全車	○	○
		ライダー	○	×
Dayz	AA1	全車	○	○
Dualis	J10	全車(クロスライダーを含む)	○	○
Elgrand	E51	全車(NISMOバンパー装着車、ライダーを含む)	○	○
	E52	全車(〜'14/1ライダーを含む)	○	○
		'14/1〜ライダー	×	○
Fairlady Z	Z33	全車(Version NISMO、NISMOバンパー装着車を含む)	○	×
	Z34	全車(Version NISMO、NISMOエクステンションノーズピース装着車、〜'14/7NISMOを含む)	○	○
		'14/7〜NISMO	○	×
Fuga	Y50	全車	○	×
	Y51	全車(ディーラーオプションエアロバンパー装着車を含む)	○	○
Juke	F15	全車	○	○
Kicks	P15	全車	○	○
Lafesta	B30	全車(ライダーを含む)	○	×
Lafesta Highway Star	B35	全車	○	○
Leaf	ZE0	全車	○	×
	ZE1	全車	○	○
March	K12	'05/08〜全車(ラフィート、12SR、ボレロを含む)	○	×
		全車(ボレロを含む、NISMO、NISMO Sを除く)	○	○
	K13	NISMO、NISMO S	○	×
Murano	Z50、Z51	全車	○	×
NISSAN GT-R	R35	〜'21/09全車	○	×
Note	E11	全車(ライダーを含む)	○	×
	E12	全車(ライダーを含む)	○	○
Roxx	BA1	全車	○	○
Serena	C25	全車(ライダー、アクシスを含む)	○	○
	C26	全車(ライダーを含む)	○	○
	C27	S、X、XV、G、B NISMO、ハイウェイスター、ハイウェイスターG、ライダー(プロパイロットエディションを含む)	×	○
Silvia	S15	全車(NISMOバンパーおよびディーラーオプションエアロバンパー装着車を含む)	○	○
Skyline Skyline GT-R	R32	全車(GXI、GTE、GTS(-T)系を除く)	○	○
	R33	全車('96/01〜GTS(-T)系を除く、NISMOバンパー装着車を含む)	○	○
	R34	全車(NISMOバンパー装着車を含む)	○	○
	V35、V36	全車	○	○
Skyline Coupe	CPV35	全車(NISMOバンパー装着車を含む)	○	○
	CV36	全車	○	○
Skyline Crossover	J50	全車	○	×
Stagea	M35	全車(アクシス系、〜'04/08NISMOバンパー装着車を含む、AR-Xを除く)	○	×
Teana	J32	全車(アクシスを含む)	○	○
Tiida	C11	全車(アクシスを含む)	○	○
Wingroad	Y12	全車(ライダーを含む)	○	×
X-Trail	T30	全車(ライダー、アクシスを含む)	○	×
	T31	全車(エクストリマーXを含む)	○	○
	T32	〜'17/6エクストリマーX系、'17/6〜全車	○	×

※オーテックブランドの車両は、記載がない場合適合対象外となります。

OIL OIL FILTER 

EXHAUST 

ENGINE PARTS 

COOLING 

CLUTCH MISSION 

LSD 

SUSPENSION 

LINK BUSH 

BRAKE 

WHEEL 

EXTERIOR 

INTERIOR 

# EXTERIOR PARTS



OIL FILTER



EXHAUST



ENGINE PARTS



COOLING



CLUTCH MISSION



LSD



SUSPENSION



LINK BUSH



BRAKE



WHEEL

EXTERIOR

INTERIOR

## Black Chrome-Plated Number Plate Rim

Part	Part no.	Code	税込価格	本体価格	Qty per car	Part information
Black Chrome-Plated Number Plate Rim	96210-RN020	M	5,720	5,200	1 or 2	
	96210-RN025	M	5,720	5,200	1 or 2	NISMOロゴ色リニューアル品

### ■ Features

高級感のあるブラッククロームメッキのフレームにNISMOエンブレムを配しました。

Prestigious black chrome-plated frame that has a NISMO logo.

### ■ Specifications

- ・材質:ABS(エンブレム部ビット口仕上げ)
- ・NISMOエンブレム付
- ・3年6万km保証

### ■ 付属品

- ・スポンジ×2
- ・六角ボルト(M6×20)×2

### ブラッククロームナンバープレートリム適合車種

○:装着可、×:装着不可

Vehicle	Model	Application	Front	Rear
Dayz	AA1	全車	○	○
Elgrand	E52	全車	○	○
Fairlady Z	Z34, RZ34	全車	○	×
Juke	F15	全車	○	○
Kicks	P15	全車	○	○
Leaf	ZE1	全車	○	○
March	K13	全車	○	○
NISSAN GT-R	R35	全車	○	×
Note	E12	全車	○	○
Note, Note AURA	E13	全車	○ <sup>注)</sup>	○ <sup>注)</sup>
Roox	BA1	全車	○	○
Serena	C27	全車	○	○
Skyline	V37	全車	○	○
X-Trail	T32	全車	○	○
	T33	全車	○ <sup>注)</sup>	○ <sup>注)</sup>

注)96210-RN025のみ適合となります。

※オーテックブランドの車両は、記載がない場合適合対象外となります。



C27 NISMO装着例

### 商品に関するご注意

- 字光式ナンバープレートには装着できません。
- リヤのナンバープレートに取り付ける際は、封印の取り外しと再封印が必要となります。また、リヤナンバープレートガイドの先端に樹脂パーツが付いている場合、取り外しが必要な場合があります。
- 2021年10月1日以降の登録車は、ナンバープレートの表示に係る新基準の対象となります。誤った取付位置では基準に適合しなくなる恐れがあるため、必ず付属の取扱説明書に沿って正しく取付を行ってください。



## Bolt Set-License Plate

Part	Part no.	Code	税込価格	本体価格	Qty per car	Part information
Bolt Set-License Plate	96231-RN010	M	6,050	5,500	1	

### Repair Parts

Part	Part no.	Code	税込価格	本体価格	Qty per car	Part information
Sticker-NISMO	96232-RN010	M	1,650	1,500	1	3枚セット

### ■ Features

ナンバープレートを盗難から守るロックボルト。付属の専用キーで取外しを行う仕様となっており市販の工具を使つての取外しは困難なため、盗難抑止効果があります。さらに、サビに強いだけでなく光沢のあるクロームメッキを施しており、ピトロ仕上げのNISMOロゴステッカーがスタイリッシュな印象を与えます。

Anti-theft bolts protect your car's license plate. These anti-theft bolts can be removed with the included custom key. Difficult to remove using commercially available tools, these bolts are an effective theft deterrent. In addition, the bolts are highly rust-resistant and feature a lustrous chrome finish. The NISMO logo, protected by a clear glass finish, adds an extra degree of stylishness.

### ■ Specifications

- ・ロックボルト×3本、専用キー×1本、NISMOロゴステッカー×3枚のセット
- ・ロックボルトヘッド部サイズ：直径18mm
- ・3年6万km保証

### ■ 付属品

- ・日産車全車(軽自動車を除く)

#### 商品に関するご注意

- 字光式ナンバープレートに装着することはできません。



装着例

OIL FILTER 

EXHAUST 

ENGINE PARTS 

COOLING 

CLUTCH MISSION 

LSD 

SUSPENSION 

LINK BUSH 

BRAKE 

WHEEL 

EXTERIOR 

INTERIOR 

# EXTERIOR PARTS



OIL FILTER



EXHAUST



ENGINE PARTS



COOLING



CLUTCH MISSION



LSD



SUSPENSION



LINK BUSH



BRAKE



WHEEL



EXTERIOR



INTERIOR

## Carbon Pillar Garnish

カーボンピラーガーニッシュ車種別適合表

No.	Vehicle	Model	Application	Part no.	Code	税込価格	本体価格	Qty per car	Part information
①	Elgrand	E52	全車(VIP除く)	802DS-RN2E0	Q	55,000	50,000	1	左右6枚セット、センターピラー、リヤピラー用
②	Fairlady Z	Z33	クーペ	7689S-RNZ31	Q	33,000	30,000	1	左右2枚セット、センターピラー用
③	Fairlady Z	Z34	クーペ	7689S-RNZ41	Q	35,200	32,000	1	左右2枚セット、センターピラー用
④	March	K13	全車	802DS-RNK30	Q	39,600	36,000	1	左右4枚セット、センターピラー用
⑤	Skyline, Skyline GT-R	R33 BCNR33	2ドア	7689S-RNR30	Q	27,500	25,000	1	左右2枚セット、センターピラー用
⑥	Skyline, Skyline GT-R	R34 BNR34	2ドア	7689S-RNR40	Q	27,500	25,000	1	左右2枚セット、センターピラー用

※オーテックブランドの車両は、記載がない場合適合対象外となります。

### ■ Features

サイドスタイルをスポーティに飾るカーボン製のピラーガーニッシュです。両面テープで貼り付けるだけの簡単設計。センターピラーやリヤピラーを手軽にスポーティに演出します。

Add some sporty styling to your car's profile with dry carbon pillar garnishes. Sold as a pair, they are equipped with auto-adhesive and can be installed with little effort. A quick and easy way to tone up your car's look.

### ■ Specifications

- ・材質:ドライカーボンシート + UVカットクリアコート仕上げ
- ・NISMOロゴ入り
- ・1年間保証

#### 商品に関するご注意

- UVカットクリアコート仕上げについて、カーボン織り目と端部処理の特性上、端部が塗装だまりのようになることがあります。あらかじめご了承ください。
- ドライカーボンシート製品は耐候性に優れたクリア塗装を施してありますが、直射日光(紫外線)や降雨などの影響により、素材に含まれる樹脂の黄変や白濁、気泡が発生する場合があります。予めご了承ください。

①E52



②Z33



③Z34



④K13



⑤BCNR33



⑥BNR34



## Pillar Garnish

### ピラーガーニッシュ車種別適合表

Vehicle	Model	Application	Part no.	Code	税込価格	本体価格	Qty per car	Part information
Note	E12	全車(プラスチックバイザー装着車を除く)	802DS-RNE20	Q	37,950	34,500	1	左右6枚セット、センター&リヤピラー用
		プラスチックバイザー装着車	802DS-RNE21	Q	37,950	34,500	1	左右6枚セット、センター&リヤピラー用
Note、 Note Aura	E13	全車(プラスチックバイザー装着車を除く)	802DS-RNE30	M	37,950	34,500	1	左右6枚セット、センター&リヤピラー用
		プラスチックバイザー装着車	802DS-RNE31	M	37,950	34,500	1	左右6枚セット、センター&リヤピラー用
Serena	C27	全車(プラスチックバイザー装着車を除く)	802DS-RN7C0	—	生産廃止	生産廃止	1	左右4枚セット、センターピラー用
		プラスチックバイザー装着車	802DS-RN7C1	—	生産廃止	生産廃止	1	左右4枚セット、センターピラー用
Skyline	V37	全車(プラスチックバイザー装着車を除く)	802DS-RNV70	Q	30,800	28,000	1	左右4枚セット、センターピラー用
		プラスチックバイザー装着車	802DS-RNV71	Q	30,800	28,000	1	左右4枚セット、センターピラー用

※オーテックブランドの車両は、記載がない場合適合対象外となります。

### ■ Features

上品な仕上がりのカーボン調ピラーガーニッシュ。フロント部に配したNISMOロゴがアクセントとなり、サイドビューを精悍な印象に引き締めます。プラスチックバイザー装着車にも取付可能です。

A set of pillar garnishes with meticulously finished carbon look. With NISMO logos emblazoned at the front center pillar parts, this set gives cool and stylish look from the sides. Compatible with the NISSAN genuine plastic visors or the NISMO plastic visors.

### ■ Specifications

- ・素材:アクリル+ポリカーボネイト
- ・カーボン柄&NISMOロゴ:シルクプリント
- ・NISMOロゴ入り(フロントドアのみ)
- ・1年間または3年間6万km保証(保証期間については、保証書をご確認ください。)



E12 e-POWER NISMO装着例



E13 NISMO装着例



E13 NISMOプラスチックバイザー装着車 装着例



C27 NISMO装着例



C27 NISMOプラスチックバイザー装着車装着例



V37 400R装着例

OIL FILTER



EXHAUST



ENGINE PARTS



COOLING



CLUTCH MISSION



LSD



SUSPENSION



LINK BUSH



BRAKE



WHEEL



EXTERIOR



INTERIOR



# EXTERIOR PARTS



OIL FILTER



EXHAUST



ENGINE PARTS



COOLING



CLUTCH MISSION



LSD



SUSPENSION



LINK BUSH



BRAKE



WHEEL



EXTERIOR



INTERIOR

## Plastic Visor

### プラスチックバイザー車種別適合表

Vehicle	Model	Application	Part no.	Code	税込価格	本体価格	Qty per car	Part information
Leaf	ZE1	全車	80800-RNZ11	M	20,900	19,000	1	
Note	E12	全車	80800-RNE20	Q	22,000	20,000	1	
Note, Note Aura	E13	全車	80800-RNE30	M	22,000	20,000	1	
Serena	C27	全車	80800-RN7C0	Q	30,800	28,000	1	

※オーテックブランドの車両は、記載がない場合適合対象外となります。

### Repair Parts(受注生産)

Vehicle	Model	Part	Part no.	Code	税込価格	本体価格	Qty per car	Part information
Leaf	ZE1	Right	8080R-RNZ11	M	13,585	12,350	1	フロントドアおよびリヤドア用、運転席側
		Left	8080L-RNZ11	M	13,585	12,350	1	フロントドアおよびリヤドア用、助手席側
Note	E12	Right	8080R-RNE20	Q	17,050	15,500	1	フロントドアおよびリヤドア用、運転席側
		Left	8080L-RNE20	Q	17,050	15,500	1	フロントドアおよびリヤドア用、助手席側
Note, Note Aura	E13	Right	8080R-RNE30	M	14,256	12,960	1	フロントドアおよびリヤドア用、運転席側
		Left	8080L-RNE30	M	14,256	12,960	1	フロントドアおよびリヤドア用、助手席側
Serena	C27	Right	8080R-RN7C0	Q	19,800	18,000	1	フロントドアおよびリヤドア用、運転席側
		Left	8080L-RN7C0	Q	19,800	18,000	1	フロントドアおよびリヤドア用、助手席側

### ■ Features

小雨時にもウィンドウガラスを少し開けて車内の換気ができるなど、実用性の高いアイテムのプラスチックバイザー。さりげなく配したNISMOエンブレムがクールな印象を演出します。

A set of useful visors that helps ventilation with the window screens slightly open, even in a drizzle. The NISMO logo modestly indicates the driver's coolness.

### ■ Specifications

- ・材質  
本体:アクリル  
NISMOエンブレム:塩化ビニル樹脂(ハイボスカル)
- ・フロントドアおよびリヤドア用1台分セット
- ・NISMOエンブレム付(フロントドア用のみ)
- ・1年間または3年間6万km保証(保証期間については、保証書をご確認ください。)

### ■ 付属品

- ・取付用付属品一式

#### 商品に関するご注意

- 長期間、雨水など水分が付着した状態に置かれた場合、表面が白く濡る事がありますが使用している材質(塩化ビニル樹脂)の特性で、異常ではありません。乾燥後復元します。



ZE1装着例



E12 NISMO装着例

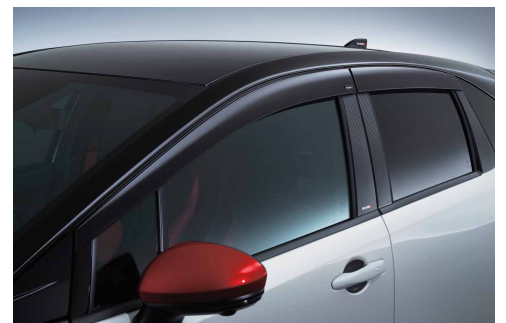

E13 NISMO装着例



C27 NISMO装着例



# Door Handle Protector

Part	Color	Size	Part no.	Code	税込価格	本体価格	Qty per car	Part information
Door Handle Protector	Black	M	8064A-RN010	Q	3,080	2,800	1 or 2	2枚セット
		L	8064A-RN020	Q	3,080	2,800	1 or 2	2枚セット
	Silver	M	8064A-RN011	Q	3,080	2,800	1 or 2	2枚セット
		L	8064A-RN021	Q	3,080	2,800	1 or 2	2枚セット
	Red	M	8064A-RN012	Q	3,080	2,800	1 or 2	2枚セット
		L	8064A-RN022	Q	3,080	2,800	1 or 2	2枚セット

## ■ Features

ドア開閉時のひっかき傷を防止できるだけでなく、ドアハンドルまわりをスポーティにドレスアップ。機能性とデザイン性を両立させました。両面テープで貼り付ける仕様のため取付けも簡単です。

Dresses up the feature around door handles but also prevents scratches from door opening and closing. Easy attachment through application of double-faced adhesive tape.

## ■ Specifications

- ・材質:塩化ビニル樹脂(ハイボスカル)
- ・NISMOロゴ入り
- ・2枚セット(ドア2枚分)

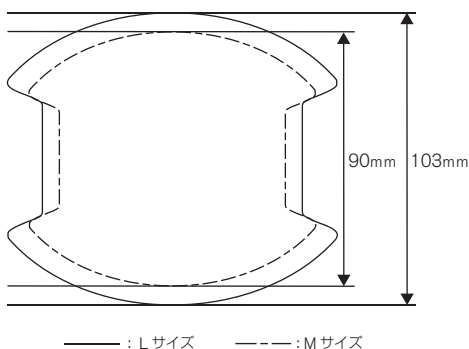

## 適合車種

Vehicle	Model	Size
Cube	Z11, Z12	M
Dayz	AA1	M
Dualis	J10	L
Elgrand	E52	L
Juke <sup>※1</sup>	F15	M
Kicks	P15	M
Leaf	ZE0, ZE1	L
March	K12, K13	M
Note	E11, E12	M
Note, Note AURA	E13	M
Roox	BA1	M
Serena	C25, C26, C27	L
Skyline	V36, V37	L
Tiida	C11	M
Wingroad	Y12	M
X-Trail	T32	M
	T33	L

注) グリップタイプのドアハンドル以外には装着できません。  
 ドアハンドルタイプによって取り付けできないドアがありますので、ご注意ください。  
 ※オーテックブランドの車両は、記載がない場合適合対象外となります。

## 商品に関するご注意

- 長期間、雨水など水分が付着した状態に置かれた場合、表面が白く濁る事がありますが使用している材質(塩化ビニル樹脂)の特性で、異常ではありません。乾燥後復元します。



8064A-RN010(Mサイズ)

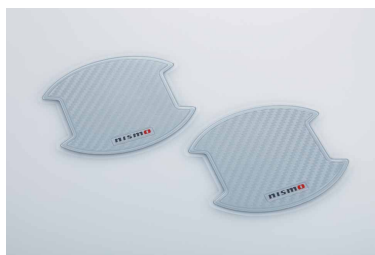

8064A-RN011(Mサイズ)



8064A-RN022(Lサイズ)



エルグランド(E52)Lサイズ装着例



ノート(E12)NISMO S Mサイズ装着例



ノート(E12)e-POWER NISMO Mサイズ装着例

OIL FILTER

EXHAUST

ENGINE PARTS

COOLING

CLUTCH MISSION

LSD

SUSPENSION

LINK BUSH

BRAKE

WHEEL

EXTERIOR

INTERIOR



OIL FILTER



EXHAUST



ENGINE PARTS



COOLING



CLUTCH MISSION



LSD



SUSPENSION



LINK BUSH



BRAKE



WHEEL



EXTERIOR



INTERIOR

## Door Handle Protector

### Note (E13)、Note AURA (E13)

Part	Part no.	Code	税込価格	本体価格	Qty per car	Part information
Door Handle Protector	8064A-RNE30	M	4,400	4,000	1 or 2	2枚セット

#### ■ Features

ドア開閉時のひっかき傷を防止できるだけでなく、ドアハンドル回りをスポーティにドレスアップできるアイテムです。機能とデザインを両立させるため、形状は車種専用設計としました。両面テープで貼り付ける仕様のため取付けも簡単です。

Dresses up the feature around door handles but also prevents scratches from door opening and closing. Easy attachment through application of double-faced adhesive tape.

#### ■ Specifications

- ・材質:塩化ビニル樹脂(ハイボスカル)
- ・NISMOロゴ入り
- ・2枚セット(ドア2枚分)
- ・3年間6万km保証

#### ■ 適合車種

- ・ノート(E13)、ノート オーラ(E13)全車
- ※オーテックブランドの車両は、記載がない場合適合対象外となります。

#### 商品に関するご注意

- 長期間雨水など水分が付着した状態に置かれた場合、表面が白く濁る事がありますが、使用している材質(塩化ビニル樹脂)の特性で異常ではありません。乾燥後復元します。



E13 NISMO装着例

# Skyline/Skyline GT-R

## ドアハンドルプロテクター種別適合表

Vehicle	Model	Application	Part no.	Code	税込価格	本体価格	Qty per car	Part information
Skyline, Skyline GT-R	R32, BNR32	全車 <sup>注)</sup>	8064A-RSR20	Q	3,850	3,500	1	2枚セット
	R33, BCNR33	全車	8064A-RSR30	Q	3,850	3,500	1 or 2	2枚セット
	R34, BNR34	全車	8064A-RSR40	Q	3,850	3,500	1 or 2	2枚セット

注) R32の4ドア車のリヤドアには装着できません。

※オーテックブランドの車両は、記載がない場合適合対象外となります。

### ■ Features

ドア開閉時のひっかき傷を防止できるだけでなく、ドアハンドル回りをスポーティにドレスアップできるアイテムです。

機能とデザインを両立させるため、形状は車種専用設計とし、さらに専用のエンボス加工によりスカイライン(R32、R33、R34)のスタイリングに映える仕様としました。また、両面テープで貼り付ける仕様のため取付けも簡単です。

This item not only provides protection from scratches when opening and closing a door, it also dresses up the door handle area for a sporty appearance.

To achieve both functionality and good design, the shape is designed exclusively for the vehicle model, and a special embossing process is utilized to ensure an excellent appearance that matches the styling of the Skyline (R32, R33, R34). In addition, double sided adhesive tape makes installation easy.

### ■ Specifications

- ・材質:塩化ビニル樹脂(ハイボスカル)
- ・NISMOロゴ入り
- ・2枚セット(ドア2枚分)

### ■ 適合車種

- ・スカイライン(R32<sup>注)</sup>、R33、R34)全車
  - ・スカイラインGT-R(BNR32、BCNR33、BNR34)全車
- 注) R32の4ドア車のリヤドアには装着できません。

#### 商品に関するご注意

- 車両の状態によっては十分な粘着力を得られない場合があります。
- 長期間雨水など水分が付着した状態に置かれた場合、表面が白く濡る事がありますが、使用している材質(塩化ビニル樹脂)の特性で異常ではありません。乾燥後復元します。



BNR32装着例



BNR34装着例



8064A-RSR20



8064A-RSR30



8064A-RSR40

OIL FILTER

EXHAUST

ENGINE PARTS

COOLING

CLUTCH MISSION

LSD

SUSPENSION

LINK BUSH

BRAKE

WHEEL

EXTERIOR

INTERIOR

# EXTERIOR PARTS



OIL FILTER



EXHAUST



ENGINE PARTS



COOLING



CLUTCH MISSION



LSD



SUSPENSION



LINK BUSH



BRAKE



WHEEL

EXTERIOR



INTERIOR

## Front Grill Garnish

Part	Part no.	Code	税込価格	本体価格	Qty per car	Part information
Front Grill Garnish	99991-RNE30	M	8,800	8,000	1	

### ■ Features

フロントグリルに配したチェッカー柄のグラデーションがスポーティな外観に仕上げます。

The shaded checker pattern on the front grille gives it a sporty look.

### ■ Specifications

- ・材質:塩化ビニル樹脂(ハイボスカル)
- ・ダークシルバー、チェッカー柄
- ・3年間6万km保証

### ■ 適合車種

- ・ノート オーラ(E13)NISMO

#### 商品に関するご注意

- 洗車機や石跳ね等により、傷がつく場合があります。
- 長期間、雨水など水分が付着した状態に置かれた場合表面が白く濁る事がありますが、使用している材質(塩化ビニル樹脂)の特性で、異常ではありません。乾燥後復元します。



E13 NISMO装着例

## Rear Bumper Garnish

Part	Part no.	Code	税込価格	本体価格	Qty per car	Part information
Rear Bumper Garnish	8502S-RNE30	M	19,800	18,000	1	

### ■ Features

カーボン柄がリヤバンパー上部を引き締めます。

The carbon pattern sharpens the look of the upper part of the rear bumper.

### ■ Specifications

- ・材質:塩化ビニル樹脂(ハイボスカル)
- ・カーボン調
- ・3枚セット
- ・3年間6万km保証

### ■ 適合車種

- ・ノート オーラ(E13)NISMO

#### 商品に関するご注意

- 洗車機や石跳ね等により、傷がつく場合があります。
- 長期間、雨水など水分が付着した状態に置かれた場合表面が白く濁る事がありますが、使用している材質(塩化ビニル樹脂)の特性で、異常ではありません。乾燥後復元します。



E13 NISMO装着例



## Bumper Side Garnish

Part	Part no.	Code	税込価格	本体価格	Qty per car	Part information
Bumper Side Garnish	6240S-RNE30	M	19,800	18,000	1	

### ■ Features

カーボン柄にアクセントとしてレッドストライプを配し、よりスポーティ感を演出します。

The carbon pattern is accented with a red stripe for a sportier look.

### ■ Specifications

- ・材質:塩化ビニル樹脂(ハイボスカル)
- ・カーボン調、レッドストライプ
- ・フロント、リヤ用左右4枚セット
- ・3年間6万km保証

### ■ 適合車種

- ・ノート オーラ(E13)NISMO

#### 商品に関するご注意

- 洗車機や石跳ね等により、傷がつく場合があります。
- 長期間、雨水など水分が付着した状態に置かれた場合表面が白く濁る事がありますが、使用している材質(塩化ビニル樹脂)の特性で、異常ではありません。乾燥後復元します。



E13 NISMO F装着例



E13 NISMO R装着例

OIL FILTER 

EXHAUST 

ENGINE PARTS 

COOLING 

CLUTCH MISSION 

LSD 

SUSPENSION 

LINK BUSH 

BRAKE 

WHEEL 

EXTERIOR 

INTERIOR 

# EXTERIOR PARTS

OIL FILTER

EXHAUST

ENGINE PARTS

COOLING

CLUTCH MISSION

LSD

SUSPENSION

LINK BUSH

BRAKE

WHEEL

EXTERIOR

INTERIOR

## Side Lower Garnish Set

Part	Part no.	Code	税込価格	本体価格	Qty per car	Part information
Side Lower Garnish Set	7682S-RNE30	M	30,800	28,000	1	

### ■ Features

カーボン柄とレッド&シルバーのコンビネーションでサイドロア部を引き締め、リヤタイヤ前部に配したNISMOロゴが存在感をアピールします。

The carbon pattern and the combination of red and silver sharpen the look of the side lower part, and the NISMO logo in front of the rear tire enhances awareness of the brand.

### ■ Specifications

- ・材質:塩化ビニル樹脂(ハイボスカル)
- ・バンパーサイドロア部:カーボン調
- ・サイドシル前部:レッド&シルバー
- ・サイドシル後部:カーボン調、NISMOロゴ入り
- ・左右8枚セット
- ・3年間6万km保証

### ■ 適合車種

- ・ノート オーラ(E13)NISMO

#### 商品に関するご注意

- 洗車機や石跳ね等により、傷がつく場合があります。
- 長期間、雨水など水分が付着した状態に置かれた場合表面が白く濁る事がありますが、使用している材質(塩化ビニル樹脂)の特性で、異常ではありません。乾燥後復元します。



E13 NISMO装着例 フロントバンパー部



E13 NISMO装着例 サイドシル部



E13 NISMO装着例 リヤバンパー部

## Wheel Garnish

Part	Part no.	Code	税込価格	本体価格	Qty per car	Part information
Wheel Garnish	4034S-RNE30	M	6,600	6,000	1	

### ■ Features

アルミホイールに配したレッドが、アクセントとなり、よりスポーティ感を演出します。

The red accents on the aluminum wheel create a sportier look.

### ■ Specifications

- ・材質:塩化ビニル樹脂(ハイボスカル)
- ・レッド
- ・ホイール4本分 8枚セット
- ・3年間6万km保証

### ■ 適合車種

- ・ノート オーラ(E13)NISMO

#### 商品に関するご注意

- 洗車機や石跳ね等により、傷がつく場合があります。
- 剥がれ等が発生する可能性があるため、アルミホイールが高温になるような環境(サーキット走行等)では使用しないでください。また、チェーン等もキズや剥がれの原因となる可能性があるため、使用しないでください。
- 長期間、雨水など水分が付着した状態に置かれた場合表面が白く濁る事がありますが、使用している材質(塩化ビニル樹脂)の特性で、異常ではありません。乾燥後復元します。

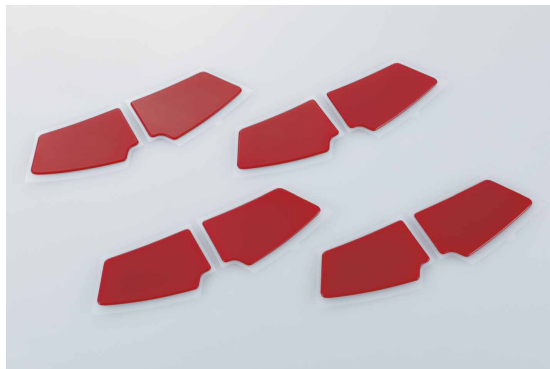

E13 NISMO装着例

OIL FILTER 

EXHAUST 

ENGINE PARTS 

COOLING 

CLUTCH MISSION 

LSD 

SUSPENSION 

## Antenna & Wing Side Garnish Set

Part	Part no.	Code	税込価格	本体価格	Qty per car	Part information
Antenna & Wing Side Garnish Set	9990S-RNE30	M	24,200	22,000	1	

### ■ Features

アンテナ部にカーボン柄、リヤウィングサイドにレッド&シルバーのコンビネーションを配し、リヤ部を引き締めます。アンテナ部のNISMOロゴが存在感をアピールします。

The carbon pattern of the antenna and the combination of red and silver on the rear wing side sharpen the rear part. The NISMO logo on the antenna enhances awareness of the brand.

### ■ Specifications

- ・材質:塩化ビニル樹脂(ハイボスカル)
- ・アンテナ部:カーボン調、NISMOロゴ入り
- ・ウィングサイド部:レッド&シルバー
- ・左右4枚セット
- ・3年間6万km保証

### ■ 適合車種

- ・ノート オーラ(E13)NISMO

#### 商品に関するご注意

- 洗車機や石跳ね等により、傷がつく場合があります。
- 長期間、雨水など水分が付着した状態に置かれた場合表面が白く濁る事がありますが、使用している材質(塩化ビニル樹脂)の特性で、異常ではありません。乾燥後復元します。



E13 NISMO装着例

LINK BUSH 

BRAKE 

WHEEL 

EXTERIOR 

INTERIOR 

# EXTERIOR RELATED PARTS



OIL FILTER



EXHAUST



ENGINE PARTS



COOLING



CLUTCH MISSION



LSD



SUSPENSION



LINK BUSH



BRAKE



WHEEL



EXTERIOR



INTERIOR

## Rear Spoiler Ornament

### リヤスポイラーオーナメント車種別適合表

Vehicle	Model	Part no.	Code	税込価格	本体価格	Part information
Skyline GT-R <sup>注)</sup>	BCNR33	99993-RN595	Q	8,580	7,800	「GT-R」ロゴタイプ左右2枚セット

注)R33スカイライン2ドア車用日産純正GT-Rタイプリヤスポイラー装着車(日産純正オプションカタログを参照)にも装着可。  
※オーテックブランドの車両は、記載がない場合適合対象外となります。

### ■ Features

カーボンの独特の質感がリヤスポイラーのサイドビューを引き締めます。

リヤスポイラーの横面に貼り付ける、カーボン製オーナメントです。飾り気のない無骨なカーボンの質感が、サイドビューをよりスポーティに演出します。

A carbon fiber ornament that sticks on to the side of your rear spoiler.  
This plain and rugged highlight will add a sporty touch to your car's profile.

### ■ Specifications

・材質:リアルカーボンシート + ビトロ仕上げ

### BCNR33用



「GT-R」ロゴタイプ

## Add-On Spoiler

Part	Part no.	Code	税込価格	本体価格	Qty per car	Part information
Add-On Spoiler	96015-RN001	Q	6,380	5,800	1	L型断面ゴムモール、汎用 長さ:2500mm

### ■ Features

フロントバンパースポイラーのリップ先端部分に装着することで、フロントスタイルをより低く見せ見栄えを向上させるとともに、ボディ下面に入る空気流を抑制しリフトが軽減するため空力性能が向上します。また、材質をゴムとすることで低車高時の路面干渉を感知しやすくすると同時に、バンパーを保護する役目を果たします。

取り付けは、両面テープとボルトナット(同梱)にて行います(取り付け時には、バンパーへの穴開け加工が必要となります)。

※バンパー下面に段差がある場所は連続して取り付けることができません。

This front spoiler add-on will put even more show in car's your front display. It attaches to the front lip of your spoiler to extend it even lower towards the ground, further redirecting Aerodynamic forces to reduce lift. If you drop your car height with this installed, it will give you extra feedback on road conditions while protecting your original spoiler. Installing this extension necessitates making holes for the attachment bolts in the front spoiler.

\* This bumper extension cannot be installed in one piece for the bumper with a not flat bottom.



### 適合フロントバンパー形状 取付参考図

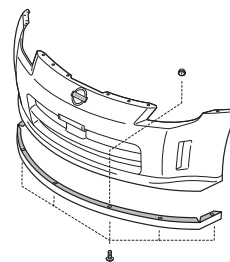

### 取付状態断面図

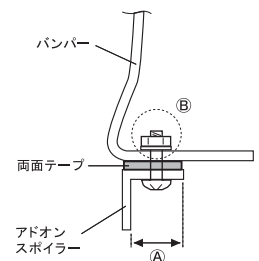

①バンパー下面の奥行きが20mm以上平坦

②バンパー内側にナットを締め付けるスペースがある。(取付ビスM5×15mm)適合フロントバンパー形状

## Fender Cover Set

### フェンダーカバーセット車種別適合表

Model	Type	Part	Part no.	Code	税込価格	本体価格	Qty per car	Part information
Skyline GT-R	BCNR33	Rear Fender Cover Set	93820-RNR35	J	22,000	20,000	1	リヤ左右セット
	BNR34	Fender Cover Set	63000-RNR45	J	41,800	38,000	1	1台分セット
Fairlady Z	Z33 (~'07/1)	Rear Fender Cover Set	93820-RNZ30	J	22,000	20,000	1	リヤ左右セット

※オーテックブランドの車両は、記載がない場合適合対象外となります。



BNR34 フロントフェンダーカバー



BNR34 リヤフェンダーカバー



BCNR33 リヤフェンダーカバー



Z33 リヤフェンダーカバー

### ■ Features

スタイリングを損なわない車種専用フェンダーカバーです。

### ■ Specifications

・材質:FRP製白ゲルコート仕上げ(要塗装)

#### 商品に関するご注意

- フェンダーカバーは、左右装着で+16mmの設計ですが、車両の個体差によっては、フェンダーカバーを装着することで車検証記載値より20mmを超えてしまう場合があります。その場合は、構造変更検査(検査後2年車検取得)を受けてください。
- BCNR33に装着の際には、フェンダーフランジ部(片側4ヶ所)に穴あけ加工が必要です。
- BNR34用リヤフェンダーカバーは、フェンダーフランジ部(片側3ヶ所)とバンパーフランジ部(片側1ヶ所)に穴あけ加工が必要です。
- BNR34用フロントフェンダーカバーは、フェンダープロテクター取付スクリューに共締めするので、穴あけ加工は不要です。
- Z33に装着の際には、フェンダーフランジ部(片側3ヶ所)とバンパーフランジ部(片側1ヶ所)に穴あけ加工が必要です。

OIL FILTER 

EXHAUST 

ENGINE PARTS 

COOLING 

CLUTCH MISSION 

LSD 

SUSPENSION 

LINK BUSH 

BRAKE 

WHEEL 

EXTERIOR 

INTERIOR 

# EXTERIOR RELATED PARTS



OIL  
OIL FILTER



EXHAUST



ENGINE  
PARTS



COOLING



CLUTCH  
MISSION



LSD



SUSPENSION



LINK  
BUSH



BRAKE



WHEEL

## Towing Hook

COMPETITION

### 牽引フック種別適合表

Vehicle	Model	Application	Part	Part no.	Code	税込価格	本体価格	Qty per car	Part information
March	K13	NISMO, NISMO S	Front	51110-RRK30	C	16,500	15,000	1	
			Rear	74580-RRK30	C	13,200	12,000	1	
Note	E12	NISMO, NISMO S (e-POWER含む)	Front	51110-RRE20	C	18,700	17,000	1	
			Rear	74580-RRK30	C	13,200	12,000	1	

### ■ Features

競技用の牽引フックです。フロントはバンパー内への格納が可能なベルトタイプとなり、リヤ用はスチール製となります。フロント、リヤ共にボルトオン装着が可能です。

These towing hooks are for use in competition. The front hook is a belt type storable in the bumper and the rear hook is made of steel. Both the front and rear hooks can be bolt-on installation.

### ■ Specifications

- ・材質:Frナイロン、Rrスチール
- ・カラー:レッド

### ■ 適合車種

- ・マーチ(K13)NISMO、NISMO S
- ・ノート(E12)NISMO、NISMO S(e-POWER含む)

#### 商品に関するご注意

- リヤ用の牽引フックは、一般公道走行時は使用できません。外して走行してください。



51110-RRK30



51110-RRE20



74580-RRK30

## EXTERIOR



INTERIOR

# EMBLEM & STICKER

## Metal Emblem

No.	Part	Part no.	Code	税込価格	本体価格	Part information
①	Metal Emblem	99993-RN209	Q	1,100	1,000	シルバー、サイズ25×100mm、SUS製、テープ止めタイプ
②	Metal Emblem	99993-RN211	Q	1,100	1,000	ブラック、サイズ25×100mm、アルミ製、テープ止めタイプ



## Sticker

No.	Part	Part no.	Code	税込価格	本体価格	Part information
①	NISMO Logo Sticker (White)	99992-RN225	Q	1,760	1,600	サイズ33×270mm
②	NISMO Logo Sticker (White)	99992-RN224	Q	1,100	1,000	サイズ18×150mm
③	NISMO Logo Sticker (Black)	99992-RN228	Q	1,760	1,600	サイズ33×270mm
④	NISMO Logo Sticker (Black)	99992-RN227	Q	1,100	1,000	サイズ18×150mm
⑤	NISMO Logo Sticker Set	99992-RN237	Q	1,650	1,500	サイズA4



OIL FILTER

EXHAUST

ENGINE PARTS

COOLING

CLUTCH MISSION

LSD

SUSPENSION

LINK BUSH

BRAKE

WHEEL

EXTERIOR

INTERIOR

# MEMO

 OIL FILTER

---

 EXHAUST

---

 ENGINE PARTS

---

 COOLING

---

 CLUTCH MISSION

---

 LSD

---

 SUSPENSION

---

 LINK BUSH

---

 BRAKE

---

 WHEEL

---

 EXTERIOR

---

 INTERIOR

---



# INTERIOR

## INTERIOR PARTS

- **NISMO Racing Harness** ..... P249  
NISMOレーシングハーネス
- **NISMO Sports Harness** ..... P250  
NISMOスポーツハーネス
- **Seat Cover Set** ..... P251  
シートカバーセット
- **Entrance Plate** ..... P253  
エントランスプレート
- **Kicking Plate** ..... P254  
キッキングプレート
- **Door Inner Protector** ..... P255  
ドアインナープロテクター
- **Door Inner Garnish** ..... P257  
ドアインナーガーニッシュ
- **Interior Panel (Shift Knob Base Finisher / Window Switch Finisher)** ..... P258  
インテリアパネル(シフトノブベースフィニッシャー/ウィンドウスイッチフィニッシャー)
- **Center Console Mat Set** ..... P258  
センターコンソールマットセット
- **Shift Knob Collar** ..... P259  
シフトノブカラー
- **Shift Knob** ..... P260  
GTシフトノブ 他
- **Floor Mat** ..... P261  
フロアマット
- **Luggage Mat** ..... P264  
ラゲッジマット
- **Room Mirror Cover** ..... P265  
ルームミラーカバー
- **Sunshade** ..... P266  
サンシェード

OIL  
OIL FILTER 

EXHAUST 

ENGINE  
PARTS 

COOLING 

CLUTCH  
MISSION 

LSD 

SUSPENSION 

LINK  
BUSH 

BRAKE 

WHEEL 

EXTERIOR 

INTERIOR 



OIL FILTER



EXHAUST



ENGINE PARTS



COOLING



CLUTCH MISSION



LSD



SUSPENSION



LINK BUSH



BRAKE



WHEEL



EXTERIOR



INTERIOR

## NISMO Racing Harness

COMPETITION

	Part	Part no.	Code	税込価格	本体価格	Qty per car	Part information
NISMO Racing Harness	GT500 MODEL	86844-RR020	H	330,000	300,000	1 or 2	受注生産
	Competition MODEL	86844-RR030	H	82,500	75,000	1 or 2	

### ■ Features

NISSAN GT-R NISMO GT500で2017年シーズンより採用しているSabert社製6点式レーシングハーネスを商品化したしました。アルミ削り出しのスペシャルバックルを採用した「GT500 MODEL」に加え、標準バックル仕様の「Competition MODEL」の2タイプをラインナップ。スペシャルバックルはSUPER GTやWEC等のプロフェッショナルユースでも数チームにしか供給されていない特別仕様品となります。さらに両タイプともショルダー部にはNISMOロゴのオリジナル織ネームを配し、FIA規格にも準じています。

We decided to market the Sabert six-point racing harness used for NISSAN GT-R NISMO GT500 since the 2017 season.

The offerings are GT500 MODEL and Competition MODEL: the former has special buckle machined from solid aluminum, and the latter a standard buckle. The special buckle is really an exclusive item that is made available to the selected few teams even in the professional fields such as SUPER GT and WEC. Furthermore, the two models have original NISMO logo patches on their shoulder belts and are compliant to FIA standards.

### ■ Specifications

- ・Sabert社製
- ・6点式
- ・左右座席共用モデル
  - ※バックルを股下ベルト部に装備しているため共用となります。
- ・ベルト幅(肩 / 腰):2インチ
- ・ベルト部カラー:赤
- ・腰ベルトブルアップアジャスター付
- ・FIA規格「FIA8853-2016」適合

### ■ 付属品

- ・アイボルト6本(7/16UNF、ボルト部長さ23mm)
- ・割りピン:GT500 MODEL 2本  
Competition MODEL 4本

#### 商品に関するご注意

- 公道走行の際は必ず純正3点式シートベルトをご使用ください。本製品を使用する公道走行は道路交通法違反となります。
- 事故などによる重大な衝撃がハーネスに加わった場合は必ずハーネスの交換を行ってください。
- JAF、FIA公認競技への参加については規則に沿った取付けが必要です。規則内容をご確認のうえ、お取り付けください。



GT500 MODEL



Competition MODEL



左/Competition MODEL 右/GT500 MODEL

# NISMO Sports Harness

COMPETITION

Part	Part no.	Code	税込価格	本体価格	Qty per car	Part information
NISMO Sports Harness	86844-RR040	H	69,300	63,000	1	

## ■ Features

「本格的にサーキット走行を楽しみたい」と思っている方向けに4点式のスポーツハーネスを設定します。特別な加工は不要で装着が可能です。さらに長さ調節が容易なアルミアジャスターを採用しています。また、NISMOレーシングハーネス同様ショルダー部にはNISMOロゴのオリジナル織ネームを配しました。

The four-point sport harness is for the drivers who want to enjoy serious circuit runs. This harness can be attached without extensive modifications. Also, its adjuster is made from aluminum and designed for easy use.

And the shoulder belts have the original NISMO logo patches, the same ones as the NISMO Racing Harness.

## ■ Specifications

- ・Sabelt社製
- ・4点式
- ・右座席用モデル
- ・ベルト幅(肩/腰):3インチ
- ・ベルト部カラー:赤
- ・FIA規格「8854/98」適合

## ■ 付属品

- ・アイボルト 4本(7/16UNF、ボルト部長さ23mm)
- ・割りピン 4本

### 商品に関するご注意

- 公道走行の際は必ず純正3点式シートベルトをご使用ください。本製品を使用しての公道走行は道路交通法違反となります。
- 事故などによる重大な衝撃がハーネスに加わった場合は必ずハーネスの交換を行なってください。



OIL FILTER 

EXHAUST 

ENGINE PARTS 

COOLING 

CLUTCH MISSION 

LSD 

SUSPENSION 

LINK BUSH 

BRAKE 

WHEEL 

EXTERIOR 

INTERIOR 

# INTERIOR PARTS



OIL FILTER



EXHAUST



ENGINE PARTS



COOLING



CLUTCH MISSION



LSD



SUSPENSION



LINK BUSH



BRAKE



WHEEL



EXTERIOR

## Seat Cover Set

### シートカバーセット車種別適合表

Vehicle	Model	Application	Part no.	Code	税込価格	本体価格	Qty per car	Part information
Skyline GT-R	BNR32	全車	87900-RNR20	W	121,000	110,000	1	1台分(運転席、助手席、後部座席)セット
	BCNR33	全車	87900-RNR30	W	126,500	115,000	1	
	BNR34	サイドエアバッグ付車およびM-SPECを除く	87900-RNR40	W	132,000	120,000	1	

※オーテックブランドの車両は、記載がない場合適合対象外となります。

### Repair Parts(受注生産)

Part	Part no.	Code	税込価格	本体価格	Qty per car	Part information
Seat Cover Front(right)	87910-RNR20	W	60,500	55,000	1	BNR32運転席用 <sup>注)</sup>
	87910-RNR30	W	63,250	57,500	1	BCNR33運転席用 <sup>注)</sup>
	87910-RNR40	W	66,000	60,000	1	BNR34運転席用
Finisher Cover(right)	87915-RNR20	W	6,600	6,000	1	BNR32, BCNR33 運転席ヘッドレスト部フィニッシャー用
Seat Cover Front(left)	87920-RNR20	W	60,500	55,000	1	BNR32助手席用 <sup>注)</sup>
	87920-RNR30	W	63,250	57,500	1	BCNR33助手席用 <sup>注)</sup>
	87920-RNR40	W	66,000	60,000	1	BNR34助手席用
Finisher Cover(left)	87915-RNR20	W	6,600	6,000	1	BNR32, BCNR33 助手席ヘッドレスト部フィニッシャー用
Seat Cover Rear	87930-RNR20	W	77,000	70,000	1	BNR32後部座席用
	87930-RNR30	W	79,200	72,000	1	BCNR33後部座席用
	87930-RNR40	W	82,500	75,000	1	BNR34後部座席用

注)フィニッシャーカバーは付属されておりません。



BNR32用

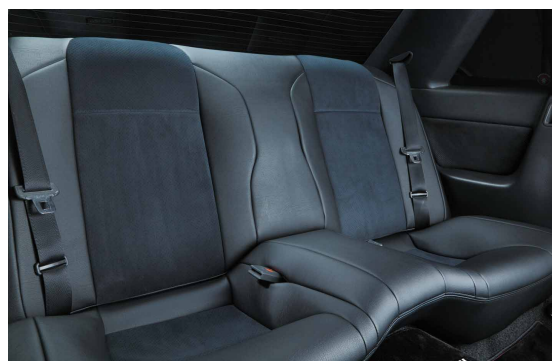

BNR32用後部座席



シートバックポケット

## ■ Features

純正シートへのフィット感と車室内とのマッチングを配慮し開発。素材には厚みのあるPVCレザー、座面&背もたれ部にはウルトラスエードを採用しました。この組み合わせによりシートカバー特有のヨレやスベリを低減させました。

車両1台分(運転席、助手席、後部座席)のセットとなります。純正シートの日焼けによる色あせや表皮劣化にお悩みの方にお勧めです。

Developed to match the interior and fit the original seats like a glove. Made of thick PVC leather combined with Ultra-Suede for the seat and back. This combination eliminates the slip and slide misalignments so common with other seat covers.

The set is complete for one car: driver seat, passenger seat & back seat. If you're troubled by discoloration from sun and wear, this is the answer.

## ■ Specifications

- ・材質:PVCレザー×ウルトラスエードパンチング(座面&背もたれ部)
- ・生地色:ブラック
- ・ステッチ:ブラック
- ・NISMOロゴ入り(運転席、助手席)
- ・シートバックポケット付(運転席、助手席)
- ・1年間保証

## ■ 取扱店舗

本商品のお取扱いは大森ファクトリー、NISMOパフォーマンスセンターおよび全国のNISMOパーツ取扱店となります。

〈業者の方へ〉

本商品のお取扱いは、「当社代理店(株式会社エイチ・ピー・アイ、株式会社タカマコンペティションプロダクト、株式会社東名パワード)」に限定させていただいております。あらかじめご了承ください。



BNR32用運転席



BCNR33用運転席



BNR34用運転席

OIL FILTER 

EXHAUST 

ENGINE PARTS 

COOLING 

CLUTCH MISSION 

LSD 

SUSPENSION 

LINK BUSH 

BRAKE 

WHEEL 

EXTERIOR 

INTERIOR 

# INTERIOR PARTS



OIL FILTER



EXHAUST



ENGINE PARTS



COOLING



CLUTCH MISSION



LSD



SUSPENSION



LINK BUSH



BRAKE



WHEEL



EXTERIOR



INTERIOR

## Seat Cover Set

### シートカバーセット車種別適合表

Vehicle	Model	Application	Part no.	Code	税込価格	本体価格	Qty per car	Part information
Serena	C27	NISMO快適バック付車(レカロ製スポーツシート装着車除く)・~'19/8ハイウェイスター-G・ハイウェイスター-Vセレクション-G・X VセレクションセーフティバックAまたはB装着車(プレミアムインテリア付車除く) <sup>※2)</sup>	87900-RN7C0	—	生産廃止	生産廃止	1	1・2・3列セット
		NISMO快適バック付車・~'19/8ハイウェイスター-G・ハイウェイスター-Vセレクション-G・XVセレクション(プレミアムインテリア付車除く) <sup>※2)</sup>	87910-RN7C0	—	生産廃止	生産廃止	1	2・3列セット

注) '19/8~の車両には装着できません。  
 ※オーテックブランドの車両は、記載がない場合適合対象外となります。

### ■ Features

シート全体を保護し車内をいつでも清潔に保つことができただけでなく、精悍なブラック生地と赤いパイピングがスポーティな印象を演出します。全シート用の1・2・3列セットと、レカロシート装着車等にも対応できる2・3列のセットをご用意しました。

Cool black fabric and red piping prepare an interior for sports-minded driver and passengers, as well as protecting the seats from wear and keeping them clean. Offerings are the three rows set for covering all seats and the second-and-third rows set for the cars with optional RECARO seats on the first row.

### ■ Specifications

- ・カラー:黒、赤ステッチ
- ・素材:ポリエステル
- ・撥水機能付き、洗濯不可
- ・NISMOロゴ刺繍タグ付き(フロントシート)
- ・1年間保証



C27 NISMOフロントシート装着例

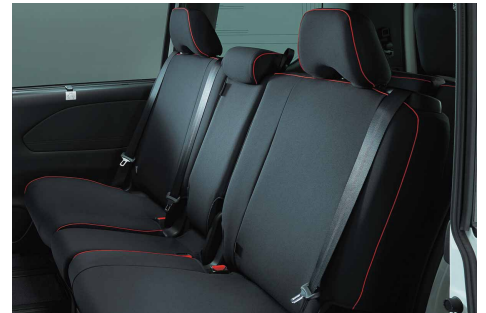

C27 NISMOセカンドシート装着例

## Entrance Plate

Part	Part no.	Code	税込価格	本体価格	Qty per car	Part information
Entrance Plate	26470-RN7C0	—	生産廃止	生産廃止	1	

### ■ Features

イルミネーション付のエントランスプレート。ドアを開けるたびにNISMOロゴとスポーティなオリジナルグラフィックデザインが浮かび上がり、スポーツマインドを刺激します。また、グラフィックデザイン部分にはスモールライトにも連動して点灯します。

Entrance plate with an illumination function. Welcomes a sport-minded drivers and passengers by illuminating the original graphics along with NISMO logo every time the doors are opened. Also, the original graphics illuminate in sync with the small light.

### ■ Specifications

- ・NISMOロゴ発光部:LED(白)
- ・フロント&セカンドドア用の4枚セット
- ・1年間保証

### ■ 付属品

- ・取付用部品一式

### ■ 適合車種

- ・セレナ(C27)全車(e-POWERを除く)

※オーテックブランドの車両は、記載がない場合適合対象外となります。

### 商品に関するご注意

- 装着に際しキッキングプレートへの穴開けが必要となります。



C27 NISMOセカンドドア装着例



セカンドドア装着位置

# Kicking Plate

## キッキングプレート車種別適合表

No.	Vehicle	Model	Application	Part no.	Code	税込価格	本体価格	Qty per car	Part information
①	Fairlady Z	Z34, RZ34	全車	76950-RNZ40	Q	57,200	52,000	1	フロント左右2枚セット、NISMOロゴ入り
②	Juke	F15	全車	76950-RNF50	Q	15,400	14,000	1	フロント左右2枚セット、NISMOロゴ入り
③	Leaf	ZE1 <sup>※</sup>	全車	76950-RNZ10	M	36,300	33,000	1	フロント&リヤ左右 4枚セット、NISMOロゴ入り(フロントのみ)
④	Note	E12	全車	26470-RNE20	Q	40,700	37,000	1	フロント&リヤ左右 4枚セット、NISMOロゴ入り(フロントのみ)
⑤	Note, Note AURA	E13	全車	26470-RNE30	M	40,700	37,000	1	フロント&リヤ左右4枚セット、NISMOロゴ入り(フロントのみ)

注) 装着の際、クリップ(日産純正部品76988-JM00A 1個)が必要となります。別途ご購入ください。

※オーテックブランドの車両は、記載がない場合適合対象外となります。

## ■ Features

乗降時の傷つきを防止するとともに、サイドシルをさりげなくドレスアップするキッキングプレート。ドアを開けるたび「NISMO」が存在感をアピールします。

※リーフ用、ノート、ノート オーラ用はドアの開閉に連動しNISMOロゴ発光部が点灯・消灯します。

This kicking plate prevents scratches when getting in and out while also adding subtle style to the side sill. The NISMO name stands out every time the door is opened.

\*The Note and Leaf models work with the doors, lighting up when open and turning off when closed.

## ■ Specifications

・材質

- ①樹脂ベースプレート + ドライカーボンプレート
- ②アルミプレート
- ③④ステンレス
- ⑤樹脂プレート

・NISMOロゴ発光部:LED(白)(③④⑤フロント部のみ)

・保証

- ①②④1年間保証
- ③⑤3年6万km保証



①フェアレディZ(Z34)装着例



②ジューク(F15)装着例



③ZE1 NISMO装着例



④E12 e-POWER NISMO装着例



⑤E13 NISMO装着例

OIL FILTER



EXHAUST



ENGINE PARTS



COOLING



CLUTCH MISSION



LSD



SUSPENSION



LINK BUSH



BRAKE



WHEEL



EXTERIOR



INTERIOR





## Door Inner Protector

ドアインナープロテクター種別適合表

Vehicle	Model	Application	No.	Part no.	Code	税込価格	本体価格	Qty per car	Part information
Leaf	ZE0	'15/12~ 全車	①	8090S-RNZ11	Q	生産廃止	生産廃止	1	4枚セット(Fr&Rrドア用)
	ZE1	S、 X-e+X-G-e+G(〜'19/12)、 NISMO(〜'20/7) 全車	②	8090S-RNZ10	Q	生産廃止	生産廃止	1	5枚セット(Fr&Rrドア用4枚、 センターコンソール後方部 1枚)
Note	E12	全車	③	8090S-RNE21	Q	生産廃止	生産廃止	1	4枚セット(Fr&Rrドア用)
		e-POWER	④	8090S-RNE20	Q	生産廃止	生産廃止	1	5枚セット(Fr&Rrドア用4枚、 センターコンソール後方部 1枚)
Serena	C27	全車	⑤	8090S-RN7C0	Q	生産廃止	生産廃止	1	2枚セット(Frドア用)
Skyline, Skyline GT-R	R32	2ドア車	⑥	8090S-RSR20	Q	19,800	18,000	1	2枚セット(Frドア用)
	BNR32	全車							
	R33, R34	2ドア車	⑦	8090S-RSR30	Q	19,800	18,000	1	2枚セット(Frドア用)
	BCNR33, BNR34	全車							
V37	全車	⑧	8090S-RNV70	Q	25,300	23,000	1	4枚セット(Fr&Rrドア用)	

※オーテックブランドの車両は、記載がない場合適合対象外となります。



①8090S-RNZ11



②8090S-RNZ10



③8090S-RNE21



④8090S-RNE20



⑤8090S-RN7C0



⑥8090S-RSR20



⑦8090S-RSR30



⑧8090S-RNV70



NISMOロゴ



## ■ Features

乗降時に靴や荷物等でつきやすいキズや汚れを防止し、ドアインナー部をスポーティにドレスアップするアイテムです。機能とデザインを両立させるため車種専用設計とし、さらにノートe-POWER用とリーフ用(8090S-RNZ10)には、センターコンソール後方部のプロテクターもご用意しました。また、スカイライン用には専用のエンボス加工を採用し、スカイラインのインテリアに映える仕様としました。両面テープで貼り付ける仕様のため取り付けも簡単です。

This item provides protection from scratches and stains that can easily be caused by shoes and luggage when getting in and out of the car, and it also dresses up the inside of the door for a sporty appearance. To achieve both functionality and good design, the shape is designed exclusively for the vehicle model, and additionally, protectors are also available for the rear part of the e-POWER and LEAF (8090S-RNZ10) center console. In addition, a special embossing process is utilized for the Skyline version to ensure an excellent appearance that matches the interior of the Skyline. The use of double sided adhesive tape makes installation easy.

## ■ Specifications

- ・材質:塩化ビニール樹脂(ハイボスカル)
- ・NISMOロゴ入り(Frドア部)
- ・①③④:4枚セット(Fr&Rrドア用)
- ・②④:5枚セット(Fr&Rrドア用4枚、センターコンソール後方部用1枚)
- ・⑤~⑦:2枚セット(Frドア用)

## ■ 適合車種

- ・日産リーフ(ZE0)('15/12~)
- ・日産リーフ(ZE1)全車
- ・ノート(E12)全車
- ・セレナ(C27)全車
- ・スカイライン(R32、R33、R34)2ドア車
- ・スカイラインGT-R(BNR32、BCNR33、BNR34)全車
- ・スカイライン(V37)全車

### 商品に関するご注意

- 車両の状態によっては十分な粘着力を得られない場合があります。



E12 e-POWER NISMO Frドア装着例



E12 e-POWER NISMO Rrドア装着例



E12 e-POWER NISMO センターコンソール装着例



BNR32装着例



BNR34装着例



V37 400R Frドア装着例



V37 400R Rrドア装着例

OIL FILTER 

EXHAUST 

ENGINE PARTS 

COOLING 

CLUTCH MISSION 

LSD 

SUSPENSION 

LINK BUSH 

BRAKE 

WHEEL 

EXTERIOR 

INTERIOR 



OIL FILTER



EXHAUST



ENGINE PARTS



COOLING



CLUTCH MISSION



LSD



SUSPENSION



LINK BUSH



BRAKE



WHEEL



EXTERIOR



INTERIOR

## Door Inner Garnish

Part	Part no.	Code	税込価格	本体価格	Qty per car	Part information
Door Inner Garnish	8090S-RNE30	Q	24,200	22,000	1	4枚セット(Fr & Rrドア用)

### ■ Features

ドアインナー部をスポーティにドレスアップするアイテムです。車種専用設計に加え両面テープで貼り付ける仕様のため、取り付けも簡単です。

This item gives the inside of the door a sporty look. It is specially designed for the vehicle model and is attached using double-sided tape for easy installation.

### ■ Specifications

- ・材質:塩化ビニル樹脂(ハイボスカル)
- ・NISMOロゴ入り(フロントドア部)

### ■ 適合車種

- ・ノート(E13)、ノート オーラ(E13)全車

※オーテックブランドの車両は、記載がない場合適合対象外となります。



E13 NISMO Frドア装着例



E13 NISMO Rrドア装着例

## Interior Panel (Shift Knob Base Finisher / Window Switch Finisher)

Part	Part no.	Code	税込価格	本体価格	Qty per car	Part information	
Interior Panel	Shift Knob Base Finisher	96941-RNE30	M	18,700	17,000	1	
	Window Switch Finisher	68230-RNE30	M	40,700	37,000	1	4枚セット(Fr & Rトア用)

### ■ Features

シックでスポーティな印象のレッドがアクセントとなり、魅力的なインテリアを演出します。

さらにシフトノブベースフィニッシャーとウィンドウスイッチフィニッシャーをセットで装着することで、より統一感のあるトータルコーディネートとなります。

The panel is accented with a chic and sporty red color, making the interior more appealing.

Matching the shift knob base finisher with the window switch finisher provides the interior with an integrated look.

### ■ Specifications

- ・材質:アクリル
- ・3年間6万km保証

### ■ 適合車種

- ・ノート(E13)~'22/10全車
- ・ノート オーラ(E13)全車

※オーテックブランドの車両は、記載がない場合適合対象外となります。

#### 商品に関するご注意

- ウィンドウスイッチフィニッシャーは、取付箇所プライマーの塗布が必要となります。



96941-RNE30 E13 NISMO装着例



68230-RNE30 E13 NISMO装着例

## Center Console Mat Set

Part	Part no.	Code	税込価格	本体価格	Qty per car	Part information
Center Console Mat Set	96924-RNE30	—	生産廃止	生産廃止	1	

### ■ Features

センターコンソール上下段用マットセットです。シックでスポーティな印象のレッドがアクセントとなり、魅力的なインテリアを演出します。リップの付いたやわらかなエラストマ製のため、スマホなどの小物を置いた時に滑りにくく、傷つきも防止できます。さらに、取り外しも簡単で掃除もしやすく、実用性を兼ね備えています。

This is a set of mats for the upper and lower sections of the center console. The panel is accented with a chic and sporty red color, making the interior more appealing. The ribbed mats are made of soft elastomer, preventing scratches and stopping items such as smartphones from slipping. Easy removal and easy cleaning make them a practical choice.

### ■ Specifications

- ・材質:TPO(エラストマ)
- ・センターコンソールマット2枚セット(上下段用)
- ・3年間6万km保証

### ■ 適合車種

- ・ノート(E13)NissanConnectナビゲーションシステム無車
- ・ノート オーラ(E13)NissanConnectナビゲーションシステム無車
- ※純正オプション部品のセンターコンソールイルミネーション(上段用)と同時装着可能。
- ※オーテックブランドの車両は、記載がない場合適合対象外となります。



E13 NISMO装着例



OIL FILTER

EXHAUST

ENGINE PARTS

COOLING

CLUTCH MISSION

LSD

SUSPENSION

LINK BUSH

BRAKE

WHEEL

EXTERIOR

INTERIOR



OIL FILTER



EXHAUST



ENGINE PARTS



COOLING



CLUTCH MISSION



LSD



SUSPENSION



LINK BUSH



BRAKE



WHEEL



EXTERIOR



INTERIOR

## Shift Knob Collar

Part	Part no.	Code	税込価格	本体価格	Qty per car	Part information
Shift Knob Collar	32865-RNK35	0	8,580	7,800	1	

### ■ Features

本商品の装着により、マーチ (K12、K13 NISMOS) およびノート (E12 NISMO S) へNISMOシフトノブシリーズ<sup>注)</sup>の装着が可能となります。

注)NISMOシフトノブシリーズの詳細については p260をご参照ください。

This product enables equipment of the NISMO shift knob series\* to March (K12, K13 NISMO S) and Note (E12 NISMO S).

Note : For details of NISMO shift knob series, please refer to p260.

### ■ Specifications

・ネジサイズM10

### ■ 付属品

・取付用付属品一式

### ■ 適合車種

・マーチ (K12) M/T車

・マーチ (K13) NISMO S

・ノート (E12) NISMO S (e-POWERを除く)

※オーテックブランドの車両は、記載がない場合適合対象外となります。

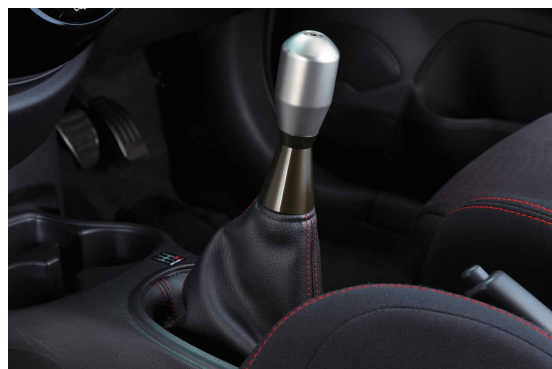

K13 NISMO S装着例

## GT Shift Knob

Part	Application	Size	Part no.	Code	税込価格	本体価格	Qty per car	Part information
GT Shift Knob Soft Urethane	5-6MT車用	10mm	32865-RN019-10	C	13,200	12,000	1	5-6速用シフトパターンプレート付
	6MT車用	12mm	32865-RN019-12	C	13,200	12,000	1	6速用シフトパターンプレート付
GT Shift Knob Titanium	5-6MT車用	10mm	32865-RN017-10	C	20,900	19,000	1	5-6速用シフトパターンプレート付
	6MT車用	12mm	32865-RN017-12	C	20,900	19,000	1	6速用シフトパターンプレート付

※A/T車には取り付けすることはできません。 ※NISMOソリッドシフト、NISMOクイックシフトにも装着可能です。  
 ※マーチ(K12、K13 NISMO S)およびノート(E12 NISMO S)へ取り付けの際は、シフトノブカラー(32865-RNK35 p259)の装着が必要となります。別途ご購入ください。  
 ※オーテックブランドの車両は、記載がない場合適合対象外となります。

### ■ Features

Super GT参戦車両のGT500マシンで実際に使われていたシフトノブを、日産5MT車、6MT車専用でモデファイ。手のひらへの衝撃を吸収する特殊ソフトウレタン製と、肌にやさしく高級な質感を誇るチタン製の2種類をラインナップしました。手のひらにピッタリ収まるグリップ性に優れたシフトノブにはNISMOロゴをエンボス加工で刻印しています。

Now you can install your NISSAN 5MT or 6MT with the same Shift Knob actually being used in GT-500s for the SUPER GT SERIES. They are available in shock absorbing, soft urethane or in titanium, much vaunted for its sleek feel. Embossed with the NISMO label, these Shift knobs are the perfect fit to any palm, giving you superlative grip.

### ■ Specifications

・サイズ:本体/高さ63mm/37φ

### ■ 取付

シフトノブ内側に挿入するスチール製スリーブをシフトレバーに固定し、上からシフトノブ本体をかぶせ、ノブ頂上からボルトで締めて(6角レンチ使用)取り付けます。

### Repair Parts

Part	Application	Part no.	Code	税込価格	本体価格	Qty per car	Part information
Plate Shift	5MT用	96935-RN008	C	330	300	1	アルミ製ヘアライン仕上げ NISMOロゴ入り
Pattern	6MT用	96935-RN009	C	330	300	1	

### 商品に関するご注意

- ソフトウレタン製は仕様変更に伴い従来品より約30g<sup>注</sup>軽くなっています。
- ソフトウレタン製はウレタン成型品のため、重量と柔らかさに個体差が発生する場合があります。  
注)当社での実測値。



ソフトウレタン製

チタン製



シフトパターンプレート  
(18mm×28.8mm)

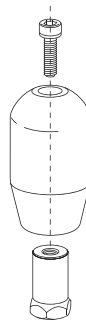

GT500マシン装着

## Shift Knob

No.	Application	Size	Part no.	Code	税込価格	本体価格	Part information	寸法(mm)			
								A	B	C	
①	5-6MT車	10mm	C2865-1EA00	Q	8,250	7,500	アルミ製クロームメッキ仕上げ	シフトパターン ステッカー付属 5-6速用	33	70	53
②			C2865-1EA01	Q	8,250	7,500	アルミ製ブラックアルマイト仕上げ		33	70	53
③			C2865-1EA07	Q	10,780	9,800	アルミ製カーボン&アルミホワイトメッキ仕上げ		31	76	60
④	5-6MT車用 (共通)	10&12mm (共通)	C2865-1EA04	Q	7,260	6,600	樹脂製ホワイト		43	70	46/35
⑤			C2865-1EA05	Q	7,260	6,600	樹脂製ブラック		43	70	46/35

※取付ネジ部:樹脂製  
 ※A/T車には取り付けすることはできません。  
 ※NISMOソリッドシフト、NISMOクイックシフトにも装着可能です。  
 ※プリメーラ(P12)の6速M/T搭載のスポーツグレード(20V、W20V)には装着できません。  
 ※マーチ(K12、K13 NISMO S)およびノート(E12 NISMO S)へ取り付けの際は、シフトノブカラー(32865-RNK35 p259)の装着が必要となります。別途ご購入ください。  
 ※スカイラインGT-R(BNR34)、シルビア(S15)は12mm用をご使用ください。  
 ※オーテックブランドの車両は、記載がない場合適合対象外となります。

アルミ製シフトノブ

樹脂製シフトノブ

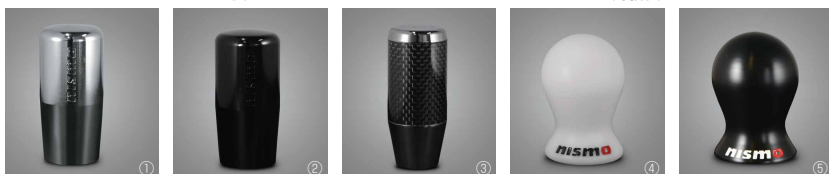

### 商品に関するご注意

- NISMOシフトノブを装着した場合、車によりブーツとの間に隙間が開く場合があります。あらかじめご了承ください。



シフトパターンステッカー  
(20×23mm)

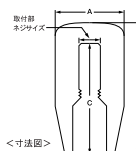

<寸法図>

OIL FILTER

EXHAUST

ENGINE PARTS

COOLING

CLUTCH MISSION

LSD

SUSPENSION

LINK BUSH

BRAKE

WHEEL

EXTERIOR

INTERIOR

# INTERIOR PARTS



## Floor Mat

フロアマット車種別適合表

Vehicle	Model	Application	Part no.	Code	税込価格	本体価格	Qty per car	Part information
Elgrand	E52	7人乗り全車 <sup>注1)</sup>	74900-RN2E0	Q	71,500	65,000	1	5マット仕様 NISMOロゴ(現行ロゴ)入り赤ステッチ
Fairlady Z	Z33	全車	74902-RNZ30	Q	13,200	12,000	1	2マット仕様 NISMOロゴ(旧ロゴ)入り赤ステッチ
	Z34	AT車 MT車	G4900-1EK10 G4900-1EK11	Q	28,600	26,000	1	2マット仕様 NISMOロゴ(現行ロゴ)入り赤ステッチ
Juke	F15	全車	74902-RNF50	Q	29,150	26,500	1	5マット仕様 NISMOロゴ(現行ロゴ)入り赤ステッチ
Leaf	ZE1	全車(寒冷地仕様車を除く)	74900-RNZ10	M	38,500	35,000	1	5マット仕様、NISMOロゴ(現行ロゴ)入り、赤ステッチ、裏面:フェルト
		寒冷地仕様車	74900-RNZ11	M	38,500	35,000	1	
March	K13	全車	74900-RNK31	M	29,124	26,476	1	5マット仕様 NISMOロゴ(現行ロゴ)入り赤ステッチ
Note	E12	~'16/11全車	74900-RNE20	Q	30,250	27,500	1	5マット仕様、NISMOロゴ(現行ロゴ)入り赤ステッチ
		'16/11~ガソリン車	74900-RNE21	Q	30,250	27,500	1	
		'16/11~e-POWER車(寒冷地仕様車、4WD車除く)	74900-RNE22	Q	30,250	27,500	1	
Note、Note Aura	E13	'16/11~e-POWER寒冷地仕様車(4WD車除く)	74900-RNE23	Q	30,250	27,500	1	5マット仕様 NISMOロゴ(現行ロゴ)入り赤ステッチ
		全車(寒冷地仕様車、4WD車を除く)	74900-RNE30	M	30,800	28,000	1	5マット仕様、NISMOロゴ(現行ロゴ)入り、赤ステッチ
Serena	C27	寒冷地仕様車、4WD車	74900-RNE31	M	30,800	28,000	1	
		ロングスライド仕様車(e-POWERを除く)	74900-RN7C0	Q	73,700	67,000	1	8マット仕様 NISMOロゴ(現行ロゴ)入り赤ステッチ
Skyline	R32 R33 R34	超ロングスライド仕様車(e-POWERを除く)	74900-RN7C1	Q				5マット仕様 NISMOロゴ(旧ロゴ)入り赤ステッチ
		4WD GTS-4(MT車)	74902-RNR25	Q	21,780	19,800	1	
		4WD GTS-4(MT車)	74902-RNR35					
Skyline GT-R	BNR32 BCNR33 BNR34	4WD 25GT-4(MT車)	74902-RNR45	Q				5マット仕様 NISMOロゴ(旧ロゴ)入り赤ステッチ
		全車	74902-RNR25	Q	21,780	19,800	1	5マット仕様 NISMOロゴ(旧ロゴ)入り赤ステッチ
Stagea	WGNC34 M35(~'04/8)	全車	74902-RNR35	Q	21,780	19,800	1	5マット仕様 NISMOロゴ(旧ロゴ)入り赤ステッチ
		260RS(~'98/8) <sup>注3)</sup> AT、J(パワーシート付車 <sup>注2)</sup> )	74902-RNV50	Q	21,780	19,800	1	
X-trail	T32	2列車	74900-RN2T0	Q	39,600	36,000	1	4マット仕様、NISMOロゴ(現行ロゴ)入り赤ステッチ、デュアルカーペット(フロアカーペット+ラバーマット) <sup>注4)</sup>
		3列車	74900-RN2T1	Q	44,000	40,000	1	6マット仕様、NISMOロゴ(現行ロゴ)入り赤ステッチ、デュアルカーペット(フロアカーペット+ラバーマット) <sup>注4)</sup>

注1)マルチファンクションコンソール(純正オプション)付車にも装着可能です。  
 注2)V35セダンおよび、M35に取り付けた際は、リヤセンターマットとリヤシートの間に若干隙間があきます。  
 注3)ステアシア260RSは、純正フロアマットと一部形状が異なります。  
 注4)ボタンで着脱できるラバーマットとカーペットの2枚重ね構造です。  
 ※オーテックブランドの車両は、記載がない場合適合対象外となります。

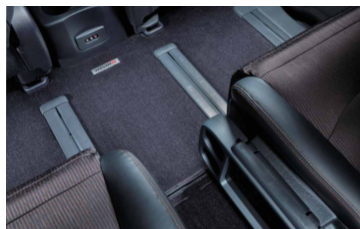

E52装着例



Z34用



F15用



ZE1全車用



K13用



E12('16/11~)e-POWER車用



E13用



C27用



T32用

## Repair Parts(受注生産)

Vehicle	Model	Application	Part	Part no.	Code	税込価格	本体価格	Qty per car	Part information
Leaf	ZE1	全車(寒冷地仕様車を除く)	Floor Mat Fr. Rh	74911-RNZ10	M	15,400	14,000	1	運転席用
		寒冷地仕様車	Floor Mat Fr. Rh	74911-RNZ11	M	15,400	14,000	1	運転席用
Note, Note Aura	E13	全車(寒冷地仕様車を除く)	Floor Mat Fr. Rh	74911-RNE30	M	11,748	10,680	1	運転席用
		寒冷地仕様車	Floor Mat Fr. Rh	74911-RNE31	M	11,748	10,680	1	運転席用

## ■ Features

### スポーティ感と高級感を演出

精悍なブラックスレッドをプレーンカットで仕立てた生地に、アルミ製「NISMO」ロゴプレートを配した、スポーティ感と高級感あふれるフロアマットです。固定用フック穴を純正と同位置にすることで、マットをしっかりと固定。また、裏面には特殊なスパイクピン<sup>(注)</sup>を採用し、激しいスポーツ走行時のズレを最小限に抑えるよう工夫がなされています。他にも、かかとのサポート性やグリップ性、マットのフィット性やホールド性など、スポーツ走行を考慮した設計を採用しています。各車種のプラットフォームに見合ったカットングを施しているため、純正なみにジャストフィット。フック穴の位置・形状も純正品と同様のため装着も簡単です。なおマットの縁取りには、長期間使用しても「反り」の起きにくいオーバーロック仕上げを採用しています。

### エルブランド(E52)特別仕様

エルブランドの特性に合わせ吸音機能を追加。非装着時と比べて室内吸音力が約70%も向上します。フロントセクションは、純正オプションのマルチファンクションコンソールにも対応できるオリジナル形状としました。さらに、プラットフォームに見合ったカットングを施しフロアレールに挟み込み装着する構造を採用したため、フロア形状にピッタリと収まります。

(注)セレナ用のスパイクピンは形状が異なります。リーフ用はスパイクピンではなくフェルト素材となります。

Cut from plain cloth woven in stalwart black thread with a NISMO logo plate in aluminum, these floor mats will put a note of sporty chic at your feet and add high tone to your car's cabin. The mat comes fitted with fastening hooks that are located in exactly the same place as on the OEM mat you already have: installation will be quick and solid. Carpet spikes have been attached to the underside of the mat to ensure that it won't budge under the duress of all-out, competition driving. In fact, the mat was developed with race driving in mind. NISMO sought good heel support, a trim fit, solid mat grip and holding power as well as to create a good platform for the kind of flat out pedal action you unleash. Cut to fit all car models as neatly as the OEM original, with all hook holes and fasteners in the same place. The edge of the mat has been stitched into an overlock that will keep your mat from curling at the edges and guarantee you many years of service.

### ELGRAND E52 Special Edition Floor mat

Having added sound absorption function tailored to ELGRAND's specific environment, the special edition of ELGRAND E52 floor mat enhances indoor sound absorption by 70%. The shape of front section is specially designed to match the multi-function console (dealer option). It is also customized to fit the ELGRAND's platform and be neatly inserted around it's railings for an effortless installation.

## ■ Specifications

- ・カラー:黒
- ・裏面リーフ(ZE1)、ノート(E13)、  
ノート オーラ(E13)用フェルト素材、  
上記以外-樹脂スパイクピン
- ・国内保安基準適合品
- ・NISMOロゴ付(フロント左右)
- ・1年間または3年間6万km保証(保証期間については、保証書をご確認ください。)

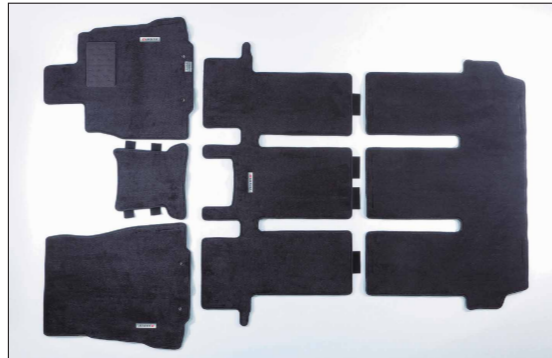

5マット仕様(E52用)



5マット仕様(BNR34用)



2マット仕様(Z33用)



赤ステッチ

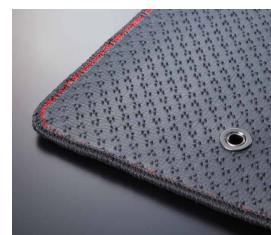

スパイクピン

### 商品に関するご注意

- 取り付けの際は、固定用フック穴を車両側のピンに確実に取り付けてください。
- セレナ(C27)のセカンドマットおよびサードマット装着の際、車両のキッキングへの穴あけ加工が必要となります。

OIL FILTER



EXHAUST



ENGINE PARTS



COOLING



CLUTCH MISSION



LSD



SUSPENSION



LINK BUSH



BRAKE



WHEEL



EXTERIOR



INTERIOR





## Floor Mat [for NISSAN GT-R(R35) NISMO]

Part	Part no.	Code	税込価格	本体価格	Qty per car	Part information
Floor Mat	74900-RNR50	M	140,800	128,000	1	4マット仕様 NISMOロゴ(現行ロゴ)入り

### ■ Features

NISSAN GT-R専用ディーラーオプションのフロアマット(プレミアムスポーツ)をベースにNISSAN GT-R NISMO専用に仕上げたフロアマットです。アルミダイキャスト製NISMOエンブレムを配した精悍なブラックの生地、GT-R NISMOの内装色にマッチするようマットの縁取りには赤いオーバーロックを採用しました。

#### [参考]ディーラーオプションフロアマット(プレミアムスポーツ)の特徴

フロアマットのピルは日本の工芸手法である丹後織通調。耐摩耗性に優れたナイロン素材を高密度に使用しています。機敏なペダル操作・スポーツドライビングの妨げにならないように毛足長を短く仕上げました。また、リアルカーボンヒールパットに採用し、ドライビング時に右足、左足がすべらないよう機能的にレイアウト。さらにリアルカーボン部周辺の毛は、一枚一枚ハンドメイドで刈り込み加工をし、カーペット部との段差を減らしました。重量感たっぷりのアルミダイキャストを用いた大型の「GT-R」エンブレムを配し、さりげないこだわりを演出しています。

The new Nismo floor mat for Nissan GT-R Nismo is an upgrade version of Nissan's dealer option floor mat for Nissan GT-R. Nismo floor mat features include a die-cast aluminum NISMO emblem set against the mat's high-quality, black texture and edging in red overlock stitch to match the GT-R Nismo's interior and upholstery.

#### Nissan's dealer option floor mat for Nissan GT-R (Premium Sports)

The floor mat is woven in the historically renowned Tango Dantsu pattern, further reinforced by the inter-weaving of wear-resistant nylon thread. The carpet's pile is kept short to eliminate any hindrance to nimble pedal work and guarantee unhampered sport's driving. A protective heel platform in real carbon fiber has been inlaid into the carpet, positioned ergonomically to enhance the actions of both feet while preventing slippage. The outer periphery of each fiber insert is placed, examined and carefully trimmed by hand in order to ensure an absolutely minimal difference with the surrounding carpet pile.

The carpet's rugged, die-cast aluminum GT-R emblem adds a note of easy confidence to the GT-R's interior.

### ■ Specifications

- ・カラー:黒、オーバーロック部は赤
- ・裏面樹脂スパイクピン
- ・アルミダイキャスト製  
GT-Rエンブレム(フロント左右)
- ・アルミダイキャスト製  
NISMOエンブレム(フロント左右)
- ・国内保安基準適合品
- ・1年間保証

### ■ 適合車種

- ・NISSAN GT-R(R35)NISMO

#### 商品に関するご注意

- 取り付けの際は、固定用フック穴を車両側のピンに確実に取り付けてください。



R35 NISMO用

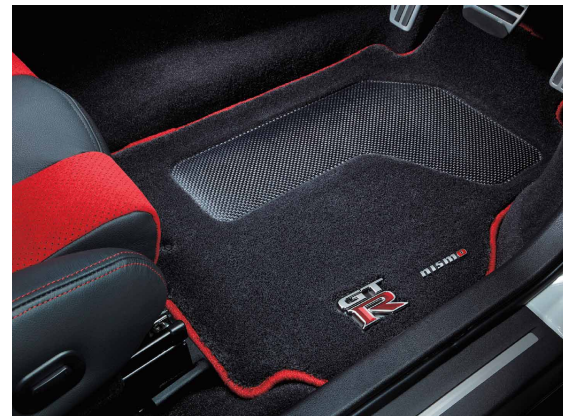

R35 NISMO装着例



## Luggage Mat

### ラゲッジマット車種別適合表

Vehicle	Model	Application	Part no.	Code	税込価格	本体価格	Qty per car	Part information
Note	E12	全車(e-POWER系4WD車を除く)	84902-RNE20	Q	17,380	15,800	1	
Note, Note Aura	E13	全車	84902-RNE30	M	18,700	17,000	1	
Serena	C27	全車	84902-RN7C0	Q	24,200	22,000	1	

※オーテックブランドの車両は、記載がない場合適合対象外となります。

### ■ Features

NISMOフロアマットシリーズと同じブラックスレッドをプレーンカットで仕立てた生地を採用。フロアマットと同時に装着することで、さらに統一感のあるスポーティな印象を演出できます。また荷物の搭載を配慮し、NISMOロゴは刺繍ワッペンを採用しました。

Using the plane cut fabric made from black-thread, the same as the NISMO Floor Mat Series. Together with the NISMO floor mats, unified and sporty interior is achieved. Also, the NISMO logo on the mat is an embroidered one, considering that luggage will be placed on it.

### ■ Specifications

- ・カラー:黒、赤ステッチ
- ・NISMOワッペン付
- ・裏面:ノート(E12)、セレナ(C27)用-樹脂スパイクピン  
ノート、ノート オーラ(E13)用-フェルト
- ・1年間または3年間6万km保証(保証期間については、保証書をご確認ください。)

### ■ 適合車種

- ・ノート(E12)全車(e-POWER系4WD車を除く)<sup>注)</sup>
- ・ノート(E13)、ノート オーラ(E13)全車
- ・セレナ(C27)全車

注)日産純正オプション品マルチラゲッジボードとの同時装着はできません。

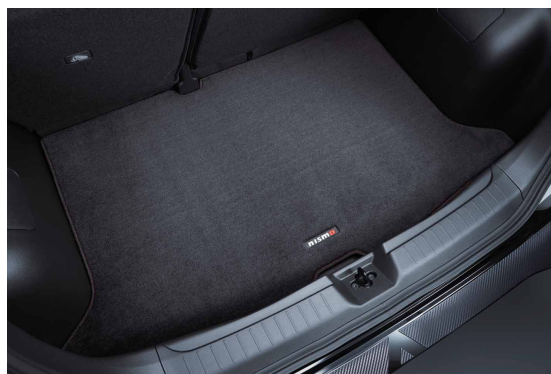

E13 NISMO装着例



NISMOワッペン

#### 商品に関するご注意

- セレナ(C27)に取り付けの際は、荷物固定用フックを立ち上げ、ラゲッジマットの切欠き穴にフックを通して敷きこんでください。荷物固定用フックを使用しない場合はマットの切欠き穴に差し込まないでください。

OIL FILTER 

EXHAUST 

ENGINE PARTS 

COOLING 

CLUTCH MISSION 

LSD 

SUSPENSION 

LINK BUSH 

BRAKE 

WHEEL 

EXTERIOR 

INTERIOR 



## Carbon Room Mirror Cover

Part	Part no.	Code	税込価格	本体価格	Qty per car	Part information
Carbon Room Mirror Cover	96325-RN011	Q	28,600	26,000	1	ハーネス有り車用
	96325-RNR20	Q	28,600	26,000	1	
	96325-RNR40	Q	28,600	26,000	1	

### ■ Features

レーシングカーと同素材のドライカーボンを使用したルームミラーカバーです。

A room mirror cover made from the same dry carbon used for racing cars.

### ■ Specifications

- ・材質:ドライカーボン製、UVカットクリアコート仕上げ
- ・NISMOロゴ入り
- ・1年間保証

### ■ 取付

- ・両面テープ

### 適合車種

Vehicle	Model	Application	Part no.
Caravan NV350	E26	全車	96325-RN011
Dualis	J10	全車	96325-RN011
Fairlady Z	Z33	'05/9~	96325-RN011
	Z34, RZ34	全車	96325-RN011
Fuga	Y50	全車	96325-RN011
Juke	F15	~'15/11 (GENTEX MIRROR付車を除く)	96325-RN011
Lafesta	B30	全車	96325-RN011
	ZE0	全車	96325-RN011
Leaf	ZE1 <sup>(注1)</sup>	S, X, X Vセレクション, NISMO, e+X	96325-RN011
March	K12	~'05/8	96325-RN011
	K13	全車	96325-RN011
Murano	Z50	全車	96325-RN011
	Z51	全車	96325-RN011
NISSAN GT-R	R35	全車	96325-RN011
	E11	全車	96325-RN011
Note		全車 (スマートセーフティエディションを除く) <sup>(注1)(注2)</sup>	96325-RN011
		全車	96325-RN011
Serena	C25	全車	96325-RN011
	C26	~'13/12	96325-RN011
Skyline, Skyline Coupe	V35, CPV35	'04/11~	96325-RN011
	V36, CPV36	全車	96325-RN011
Skyline, Skyline GT-R	R32, BNR32	2ドア, 4ドア('91/8~)	96325-RNR20
	R33, BCNR33	2ドア (~'96/1), 4ドア	96325-RNR40
		2ドア ('96/1~)	96325-RNR20
	R34, BNR34	全車	96325-RNR40
Teana	J31	'05/12~	96325-RN011
	J32	全車	96325-RN011
Tiida	C11	全車	96325-RN011
Wingroad	Y12	全車	96325-RN011
X-Trail	T31	全車	96325-RN011

\*ルームミラーにインテリジェントキーなどの受信機用ハーネスが付いている車種と付いていない車種があります。生産時期やオプション、グレードなどによって異なる場合がありますので、ご購入の際は事前に現車のルームミラーのハーネスの有無を必ずご確認ください。

\*スマートルームミラー付車には装着できません。

\*オーテックブランドの車両は、記載がない場合適合対象外となります。

注1) (インテリジェント)ア라운드ビューモニター付車には装着できません。

注2) インテリジェントルームミラー付車には装着できません。



96325-RN011



上段:96325-RNR20/下段:96325-RNR40



96325-RN011装着例



BNR34装着例

### 商品に関するご注意

- 本カーボン製品は耐候性に優れたクリア塗装を施してありますが、直射日光(紫外線)などの影響により、素材に含まれる樹脂の黄変や白濁、気泡が発生する場合があります。予めご了承ください。

# Sunshade

OIL FILTER

## サンシェード車種別適合表

No.	Vehicle	Model	Application	Part no.	Code	税込価格	本体価格	Qty per car	サイズ(cm) 縦×横		Part information
									本体	収納時	
①	Elgrand	E52	全車	99905-RN2E1	Q	14,300	13,000	1	95.6 × 151.2	36×35	Fr用
②	Fairlady Z	Z34	クーペ全車	99905-RNZ40	Q	16,500	15,000	1	75.1×150.0	36×35	Fr用
③	Leaf	ZE1	全車	99905-RNZ10	M	15,400	14,000	1	90.6×133.7	36×35	Fr用
④	NISSAN GT-R	R35	全車	99905-RNR50	Q	16,500	15,000	1	87.6×151.2	36×35	Fr用
⑤	Note	E12	全車	99905-RNE20	Q	11,000	10,000	1	91.5 × 134.1	36×35	Fr用
⑥	Note, Note Aura	E13	全車	99905-RNE30	M	11,000	10,000	1	85×135	35×35	Fr用
⑦	Serena	C27	全車	99905-RN7C0	Q	16,500	15,000	1	108.0 × 194.0	36×35	Fr用
⑧	Skyline GT-R	BNR32	全車	99905-RNR20	Q	33,000	30,000	1	Fr 82.2×150.0 Rr 75.0×139.0	36×35	Fr&Rr用
		BCNR33	全車	99905-RNR30	Q	33,000	30,000	1	Fr 78.4×143.4 Rr 82.5×125.6	36×35	Fr&Rr用
		BNR34	全車	99905-RNR40	Q	33,000	30,000	1	Fr 79.8×147.9 Rr 76.7×131.0	36×35	Fr&Rr用
⑨	X-Trail	T32	全車	99905-RN2T0	Q	12,100	11,000	1	91.2 × 138.6	32×31	Fr用

※オーテックブランドの車両は、記載がない場合適合対象外となります。

## ■ Features

車種専用設計に加え、フレーム部にワイヤーがはいるためウィンドウにジャストフィットします。ウィンドウシールドをしっかりとカバーできるため、駐車時の日差しを遮り車室内の温度上昇を和らげます。セレナ用はフロントオペラウィンドウまでしっかりとカバーしています。また、スカイラインGT-R用では後部座席の日焼け防止用として、リヤもセットにしました。さらにコンパクトに折りたためますので使用しない時はシートポケット等に収納可能です。防災素材のため万が一の時も火が燃え広がりにません。

In addition to the vehicle-specific design, the frame has wires inside of it to ensure a perfect fit to the windshield. Full coverage of the windshield ensures blocking the sun when parked, thus slowing the temperature rise inside the vehicle. The sunshade for the Serena even fully covers the front opera windows. In addition, a front and rear sunshade set is available for the Skyline GT-R that includes a sunshade for providing protection from the sun for the rear seats. Furthermore, when not being used, sunshades fold up compactly for easy storage in a seat pocket etc. Sunshades are made of flameproof material, so in the unlikely event of a fire, it will not spread.

## ■ Specifications

材質・本体 / ①～⑤、⑦～⑨ポリエステルタフタ、⑥ナイロン  
ワイヤー / ①⑤⑨-鉄、②～④⑦⑧-炭素鋼、⑥スチール

①～⑦⑨: フロント用+収納ケース  
⑧: フロント用+リヤ用+収納ケース<sup>注)</sup>  
・NISMOロゴプリント

注) 収納ケースには2枚収納できます。

## ■ 適合車種

- ・エルグランド(E52)全車
- ・フェアレディZ(Z34) クーペ全車
- ・日産リーフ(ZE1)全車
- ・NISSAN GT-R(R35)全車
- ・ノート(E12)全車
- ・ノート(E13)、ノート オーラ(E13)全車
- ・セレナ(C27)全車
- ・スカイラインGT-R(BNR32、BCNR33、BNR34)全車
- ・エクストレイル(T32)全車

### 商品に関するご注意

●商品は折りたたんだ状態で販売しているため、新品でも皺が入っております。また、生地特性上、使用過程で皺や擦れ等による傷が増えますが遮熱性能に影響はありません。



⑥99905-RNE30



⑧99905-RNR40



C27 NISMO装着例



BNR32 Rr装着例

EXHAUST

ENGINE PARTS

COOLING

CLUTCH MISSION

LSD

SUSPENSION

LINK BUSH

BRAKE

WHEEL

EXTERIOR

INTERIOR

## カタログの記載内容に関して

- ①本カタログは2022年4月現在の日産モータースポーツ&カスタマイズ株式会社が一般に販売するNISMOパーツを掲載しています。<sup>注1)注2)</sup>
- ②本カタログに記載の本体価格は、2022年4月現在の日本国内における日本円でのメーカー希望小売価格(税抜き)です。日本国外でお求めの場合は、お客さまの居住国の専門店で価格と供給可否をご確認ください。
- ③本カタログに掲載の日産純正部品の情報は、参考情報です。価格・部品番号・仕様等が変更されている場合がありますので詳細は日産自動車、日産販売会社、日産部品販売会社にお問い合わせください。<sup>注3)</sup>
- ④本カタログに記載の「純正スペック」(標準車仕様)は原則として日産自動車公表値(新型車解説書、整備要領書等記載値)です。
- ⑤製品写真の色は撮影・印刷の都合により実物とは異なって見える場合があります。
- ⑥製品の写真や略図、構成部品図等の製品の形状は、実物と異なっている場合があります。
- ⑦本カタログに記載の全ての内容は日産モータースポーツ&カスタマイズ株式会社に帰属します。本カタログの記載内容を日産モータースポーツ&カスタマイズ株式会社に許可なく無断で使用することを固く禁止します。

注1)生産を終了した製品はパーツリスト上掲載が必要と思われる場合を除き、原則として掲載されておりません。

注2)部品番号および価格、仕様について予告なく変更する場合があります。また、予告なく生産を終了する場合がありますのであらかじめご了承ください。

注3)日産モータースポーツ&カスタマイズ株式会社では一部のキット部品の付属品等を除き、原則として日産純正部品の取り扱いはありません。

## NISMOパーツに関するご注意

- ①本カタログに記載されている内容は全て日本国内仕様車および日本国内での使用を対象としており、海外でのご使用にあたっては、その全てが対象外となります。海外でのご使用になる場合、当社は一切の責任を負いませんのであらかじめご了承ください。
- ②本カタログに記載の全てのNISMOパーツ(COMPETITIONパーツ\*含む)は日本国内の保安基準に適合しています。日本国外にてご使用になる場合は、お客さまの居住国で定められている基準・法規に違反する場合があります。
- ③NISMOパーツの装着・交換は正しい知識やノウハウをもった専門店等にご依頼ください。また、取り付け・交換には危険の伴う作業があります。当社は作業中に発生した事故および怪我等に関する責任を一切負いません。
- ④NISMOパーツは車両本来の快適性・利便性・経済性等、一部の性能が損なわれたり、車両の走行条件が制限されることがありますので装着の際は部品の特性をよく理解いただくとともに専門店等とよくご相談の上お買い求めください。
- ⑤NISMOパーツの装着により生じたNISMOパーツ以外の損害や、車両の損傷、脱着工賃、関連作業工賃、送料および付随費用、また自動車を使用することができないことにより関連して生じた直接、および間接の損失、損害一切の補償はいたしかねます。
- ⑥NISMOパーツは、車両保証・修理について日産純正部品と同等の扱いを受けることができません。また、装着に関連する部位の日産自動車(株)の保証が無効になる場合があります。装着の際には必ず専門店等にご相談ください。
- ⑦日産純正部品と装着方法が異なる部品や後付けの部品は、取扱要領書を必ずよく読んでから作業を行ってください。
- ⑧NISMOパーツは開封後、必ず車両へ装着する前に付属品の欠品や製品の破損・変形等がないかを確認し、異常があった場合には速やかにお買い求めの店舗にご相談ください。
- ⑨本カタログに記載の適合車種以外の車両への部品装着は行わないでください。
- ⑩NISMOパーツの設計・実験・適合確認は日本仕様車を用いて行っており、日本仕様車以外の車両に対する実験と適合確認は行っておりません。
- ⑪保証対象商品(保証書が付属されている商品)については、1年間または1年間2万km、3年間6万kmの保証があります。保証については保証書の内容をよくご確認の上、専門店等にご相談ください。なお、保証対象商品以外のクレームには応じかねますのであらかじめご了承ください。また、日本国外での使用については、全ての記載商品について(商品性や取り付けに関するいかなる場合も)一切の保証はありません。
- ⑩NISMOパーツの補修は行っておりませんのであらかじめご了承ください。
- ⑪NISMOパーツでキット販売やアセンブリー販売されているものに含まれる構成部品は、補修品もしくは単品の設定がある場合を除き、単品販売は行っておりませんので、あらかじめご了承ください。

### \*COMPETITIONパーツについて

- COMPETITIONパーツはモータースポーツ活動での使用を前提に、過酷な条件下でのパーツ本来の性能を優先して開発しているため、装着により走行中に「音」や「振動」が発生する場合があります。またパーツを正しく装着するための細かなセッティングや技術を必要としますので、商品の特性、車両状態、車両の用途を専門店にご相談の上、専門店でお買い求めください。
- 一部のCOMPETITIONパーツは、国が定めている改造にあたるため、構造変更検査等申請が必要な場合があります。構造変更検査等申請に関するお問い合わせは管轄の国土交通省検査登録事務所までお願いします。

注意：商品に添付されている「取付要領書」を必ずお読みいただき、正しく使用してください。また、商品の加工・改造は絶対に行わないでください。

注意：商品の取り付けは、対象車種の「整備要領書」(日産自動車(株)発行)、及び「取付要領書」に従って行ってください。エンジンやブレーキ系などの主要部位の分解整備は、指定整備工場または認証整備工場にて有資格者が作業を行なうか、もしくは取り付け後、指定整備工場または認証整備工場にて有資格者による点検を受けてください。

### 西暦・元号早見表

西 暦	'88	'89	'90	'91	'92	'93	'94	'95	'96	'97	'98	'99	'00	'01	'02	'03	'04	'05	'06	'07	'08	'09	'10	'11	'12	'13	'14	'15	'16	'17	'18	'19	'20	'21	'22
昭和・平成・令和	63	1	2	3	4	5	6	7	8	9	10	11	12	13	14	15	16	17	18	19	20	21	22	23	24	25	26	27	28	29	30	31/1	2	3	4

## NISMO総合パーツカタログ2022

発行：2022年4月

- ・本カタログに記載されている本体価格は、希望小売価格(税抜き)です。また価格には取付工賃・塗装費等は含まれておりません(一部商品を除く)。
- ・本カタログの内容を無断で複製することや、転載することを禁止します。

日産モータースポーツ&カスタマイズ株式会社

〒230-0053 神奈川県横浜市鶴見区大黒町6-1

# TERMS AND CONDITIONS

## THIS CATALOGUE

1. The present catalogue contains automotive parts and accessories sold as of 2022.03 by NISSAN MOTORSPORTS & CUSTOMIZING CO., LTD.<sup>1 2</sup>
2. Prices listed in this catalogue are the manufacturer's recommended prices for domestic sales in Japan, quoted in Japanese Yen and valid as of 2022.04.
3. Information included in this catalogue concerning NISSAN standard, OEM products is for reference only. NISMO does not warrant or represent the accuracy or completeness of such information. Since NISSAN product prices, numbers and specifications may change without notice, interested parties are referred to NISSAN Motor Co. Ltd., NISSAN Sales Companies, and NISSAN Parts Sales Companies for further and/or more up-to-date information.<sup>3</sup>
4. Standard and OEM specifications mentioned in this catalogue refer, as a general rule, to public information authored by NISSAN Motor Co. Ltd as found in owner's manuals and service instructions.
5. Photographic images of the products in this catalogue can differ slightly from the original colors due to print and photography parameters.
6. Product photos, sketches and component part diagrams may differ in shape from the originals.
7. All rights to the contents in this catalogue are owned or licensed by NISMO. The contents may not be copied, reproduced or republished without explicit permission from NISMO.

Note 1. In general, parts which are no longer currently manufactured are not listed.

Note 2. Nismo withholds the right to change part identification numbers or prices and to modify part specifications without warning, as well as to cease their production.

Note 3. Unless a given NISSAN part or NISSAN accessory happens to be part of a NISMO kit or set, as a basic rule, NISMO does not stock or sell NISSAN standard, OEM parts.

## NISMO PARTS

1. Products contained in this catalogue are all produced for Japanese domestic automobiles and made to be used in Japan. NISMO does not take responsibility for their importation, use, installation or application abroad.
2. NISMO Parts (including COMPETITION PARTS) are produced according to Japanese Domestic Vehicle Safety Regulations. In certain countries, their use can represent infractions to the laws and regulations in vigor in that country. Foreign buyers are asked to research this thoroughly.
3. For proper installation and replacement of NISMO parts, please go to a specialized service center or store with the experience and knowledge necessary for it to be done properly. Certain installations may expose the installer to physical danger. NISMO takes no responsibility for accidents occurring during the installation or replacement of their parts.
4. On installation, NISMO products become part and parcel of your car's comfort, convenience and economy. Since any detriment, however small, to any of these sectors will affect the overall running condition of your car, please understand the particularities of any given part before installation and talk over its purchase with a specialized vendor.
5. We are not liable for compensation for any damage other than that to NISMO parts caused by installation, vehicle damage, installation/removal costs, related work costs, shipping costs and incidental costs, or any direct or indirect loss or damage caused by the inability to use the vehicle.
6. Because NISMO parts are neither subject to nor included in NISSAN standard, OEM parts guarantees, their repair or replacement may be refused. Be aware that installation of NISMO parts, depending on the part and where it is installed in the car, may, under certain conditions, void a NISSAN warranty. Please talk this over carefully with a specialized vendor before making any installation.
7. When installing parts whose installation method differs from NISSAN standard, OEM parts, please read the accompanying installation instructions with great care before undertaking the installation.
8. When you unseal your NISMO parts purchase for the first time, please check the new parts thoroughly for any missing, destroyed or damaged items before undertaking their installation. If any anomaly should be found, please contact the store where you purchased the parts as soon as possible.
9. Please be warned not to install parts in cars other than the types and models specified in this catalogue.
10. NISMO parts are designed and tested and their conformity confirmed for Japanese-make cars only. Their conformity to other cars has neither been tested nor confirmed.
11. NISMO products under warranty (products which are sold with a written warranty certificate) are guaranteed for either 1 year, 1 year/20,000kilometers or 3 years/60,000 kilometers. In order to understand your product's warranty terms correctly, please read its warranty well and talk it over with a specialized vendor. NISMO will not accept claims on products which are not delivered to the buyer with a warranty and are, thereby, NOT UNDER WARRANTY. Nor will NISMO accept claims on any products in this catalogue used outside of Japan, no matter how it was marketed or installed.
12. Please understand that we do not offer repair service for NISMO parts.
13. Parts included in kits, assemblies or sets may be sold separately as single items or repair parts, but please realize that there are cases where this is not so and that some parts are, in fact, only available for purchase as a part of a kit, assembly or set.

## COMPETITION PARTS

1. COMPETITION PARTS are developed and manufactured for motor sports racing under the strictest standards and prioritize high performance above all else. Depending on where and how they are installed, noise or vibration may occur when driving. Furthermore, for parts to be installed correctly, advanced mechanical skills or fine-tuning is often necessary. Please discuss the particularities of the product you are thinking of purchasing as well as how it fits your car and your specific driving needs with a specialized vendor before you buy and install it.
2. Some COMPETITION PARTS fall under the jurisdiction of national laws and regulations controlling the remodeling, modification or customizing of cars and necessitate an application for permission and/or a special inspection control. Such permissions and inspections must be requested from the Motor Vehicle Bureau of the country of jurisdiction where the car will be modified and/or used. This is the responsibility of the car owner and NISMO will be in no way liable to any person for irregularities in motor vehicle inscription or inspection control for vehicles belonging to buyers or other parties who install COMPETITION PARTS.

NOTE: Please always read the installation instructions accompanying NISMO products and follow them faithfully. Please do not re-work, modify or customize NISMO products.

NOTE: When installing NISMO products, please do so as indicated in the service manual for the car to be modified (published by NISSAN Motors, Co., Ltd.) as well as in the installation instructions accompanying the part. When overhauling key mechanisms like the engine or brake system, please have the work done by a trained mechanic at a service center listed or certified by NISMO or, at the very least, have your new installation inspected by such a service center to be sure that it is in proper working order.

**nismo**

[www.nismo.co.jp](http://www.nismo.co.jp)